

MARKIERUNGS-ZEICHEN



FADENLAUF: Setzen Sie den Fadenlauf parallel zur Webkante oder zum Stoffbruch.



STOFFBRUCH: Legen Sie die Linie auf den Stoffbruch.

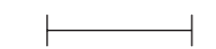

KNOPFLOCHMARKIERUNG: Zeigt die Länge und Position der Knopflöcher.



KNOPFMARKIERUNG: Zeigt die Position des Knopfes.



EINSCHNITTE UND MARKIERUNGEN: Für passende Nähte und Ausführungsdetails.



Zeigt die Brust-, Taillen-, Hüft- und/oder Bizepslinie. Die Maße beziehen sich auf den Umfang des fertigen Kleidungsstücks (Körpermaße + Naht- und Bequemlichkeitszugaben). Passen Sie den Schnittbogen wenn nötig an. Die Messung schließt aus: Falten, Biesen, Abnäher und Nahtzugabenumrent excludes pleats, tucks, darts and seam allowances.

NAHTZUGABE: Es sind 1,5 cm Nahtzugaben im Schnittmuster berücksichtigt, sofern nicht anders angegeben, jedoch nicht auf dem Stoff gedruckt.

GEGEBENENFALLS ANPASSEN

Verlängern oder Verkürzen entsprechend der Anpassungslinien (—) oder wie angezeigt auf den Schnittbogen. Falls eine beträchtliche Länge hinzugefügt wird, müssen Sie eventuell zusätzlichen Stoff erwerben.

ZU VERKÜRZEN: Falten Sie entlang der Anpassungslinie. Machen Sie eine Falte mit der Hälfte der benötigten Menge. Aufkleben.

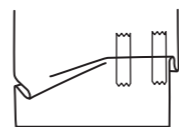

ZU VERLÄNGERN: Schneiden Sie zwischen den Anpassungslinien. Machen sie wie benötigt auf, so dass die Kanten parallel liegen. Kleben Sie auf Papier.

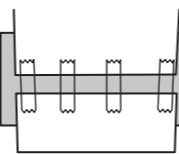

Wenn es keine Hilfslinie für Änderung auf dem Stoff gibt, verlängern Sie oder verkürzen Sie an der unteren Kante.

SCHNEIDEN UND MARKIEREN

GEHEN Sie den STOFF EIN, wenn nicht als "vorgeschumpft" gekennzeichnet.

KREISEN Sie ZEICHNUNG für Modell, Größe, Stoffbreite.

Für Stoffe mit Muster mit Lafrichtung, Strich, Flor oder Farbverläufe benutzen Sie das "WITH NAP" (Strichrichtung) Schnittteil. Da die meisten Gestricke Farbverläufe haben, wird eine Zeichnung mit Strich verwendet.

ZWEILAGIG (MIT STOFFBRUCH) - Schlagen Sie den Stoff rechts auf rechts um.

ZWEILAGIG (OHNE STOFFBRUCH) -

Für Stoffe mit Strich schlagen Sie den Stoff quer rechts auf rechts um. Markieren Sie wie abgebildet. Schneiden Sie quer entlang Stoffbruch (A). Rechts auf rechts schlagen Sie die obere Lage 180°, so dass die Pfeile in die gleiche Richtung laufen und auf der unteren Lage liegen (B).

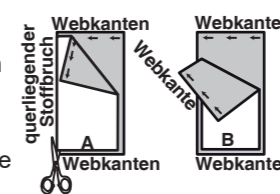

EINLAGIG - Stoff mit rechter Seite nach oben legen. (Für Pelze legen Sie die Haarseite nach unten.)

★ Schneiden Sie alle anderen Teile zuerst und lassen Sie genügend Stoff übrig um dieses Teil auszuschneiden. Schlagen Sie den Stoff auf. Für "Schnitt 1" Teile: schneiden Sie das Teil einmal einlagig mit der Vorderseite nach oben auf der Stoffaußenseite.

Der Schnittbogen kann Schnittlinien für verschiedene Größen haben. Wählen Sie die entsprechende Schnittlinie oder Schnittmusterteile für Ihre Größe.

Vor dem **SCHNEIDEN** legen Sie alle Teile auf Stoff nach der Zeichnung. Stecken. (Die Zeichnungen zeigen die ungefähre Position im Schnittmuster; die Position kann je nach Schnittmustergröße variieren.) Schneiden Sie **SORGFÄLTIG**, dabei schneiden Sie Kerben nach außen.

Mit Hilfe einer Kreide oder Schneiderrädchen, **ÜBERTRAGEN** Sie die **MARKIERUNGEN** und Bearbeitungslinien vor dem Entfernen des Schnittmusters auf die entsprechende Stoffseite. Die benötigten Markierungen auf der rechten Stoffseite sollten durchgeschlagen werden.

HINWEIS: Gestrichelte Linie (a! b! c!) im Schnittmuster stehen für die entsprechenden Größen.

SCHNITTMUSTERTEILE

AUSSENSEITE DES SCHNITTBogens	INNENSEITE DES SCHNITTBogens	STOFFAUSSENSEITE	STOFFINNENSEITE

Fold=Stoffbruch
Selvage(s)=Webkante(n)
Edge(s)=Kante(n)

Crosswise fold=Querliegender stoffbruch
Single Thickness=Einlagig
Double Thickness=Zweilagig

KLEINE TASCHЕ A

Schnitt-Teile: 1

115 cm
mit und ohne Strichrichtung
alle Größen

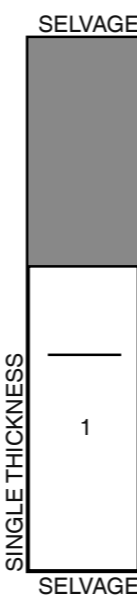

GROSSE TASCHЕ A

Schnitt-Teile: 3

115 cm
mit und ohne Strichrichtung
alle Größen

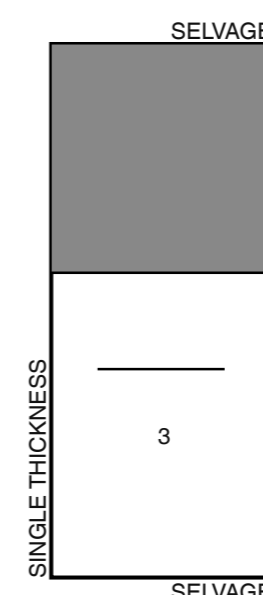

MITTLERE TASCHЕ B

Schnitt-Teile: 6

115 cm
mit und ohne Strichrichtung
alle Größen



MITTLERE TASCHЕ A

Schnitt-Teile: 2

115 cm
mit und ohne Strichrichtung
alle Größen

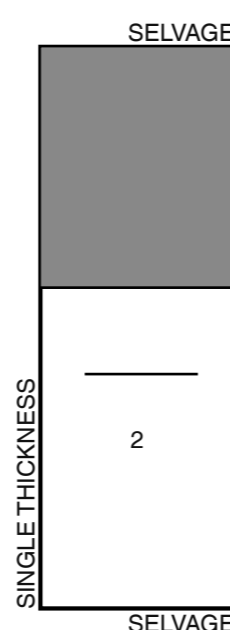

KLEINE TASCHЕ B

Schnitt-Teile: 4

115 cm
mit und ohne Strichrichtung
alle Größen



GROSSE TASCHЕ B

Schnitt-Teile: 8

115 cm
mit und ohne Strichrichtung
alle Größen

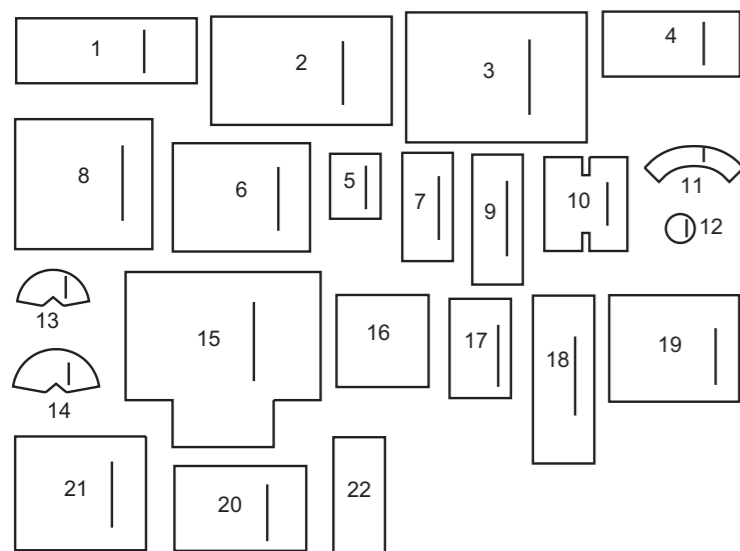
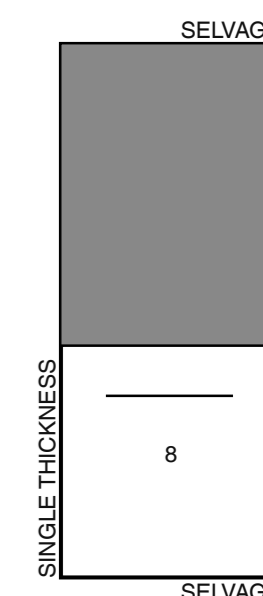

- KLEINE TASCHЕ A**
- 1 TASCHЕ
- MITTLERE TASCHЕ A**
- 2 TASCHЕ
- GROSSE TASCHЕ A**
- 3 TASCHЕ
- KLEINE TASCHЕ B**
- 4 TASCHЕ
- 5 TASCHЕ
- MITTLERE TASCHЕ B**
- 6 TASCHЕ
- 7 TASCHЕ
- GROSSE TASCHЕ B**
- 8 TASCHЕ
- 9 TASCHЕ
- PAD C**
- 10 ÜBERZUG
- KAFFEE FILTER D**
- 11 VORDER- UND RÜCKENTEIL
- 12 UNTERTEIL
- KLEINER KAFFEE FILTER E**
- 13 VORDER- UND RÜCKENTEIL
- GROSSER KAFFEE FILTER E**
- 14 VORDER- UND RÜCKENTEIL
- MÜLLEIMER F**
- 15 VORDER- UND RÜCKENTEIL
- 16 SCHABLONE FÜR KARTON
- EINKAUFSTASCHЕ G**
- 17 TASCHЕ
- 18 ZWICKEL
- 19 VORDER- UND RÜCKENTEIL
- 20 Klappe
- 21 ÜBERZUG
- 22 SCHABLONE FÜR KARTON

WISCHTUCH C

Schnitt-Teile: 10

115 cm
mit und ohne Strichrichtung
alle Größen



KONTRAST C

Schnitt-Teile: 10

115 cm
mit und ohne Strichrichtung
alle Größen

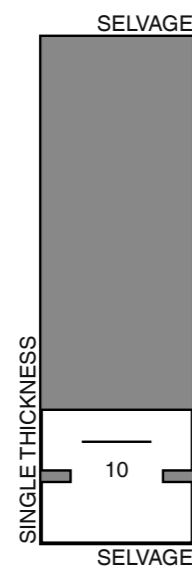

KAFFEEFILTER D

Schnitt-Teile: 11,12

115 cm
mit und ohne Strichrichtung
alle Größen

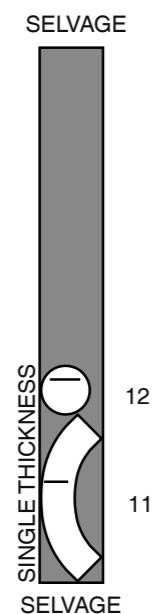

KLEINER KAFFEEFILTER E

Schnitt-Teile: 13

115 cm
mit und ohne Strichrichtung
alle Größen

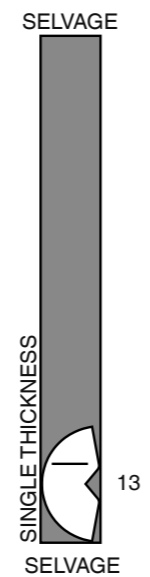

GROSSER KAFFEEFILTER E

Schnitt-Teile: 14

115 cm
mit und ohne Strichrichtung
alle Größen

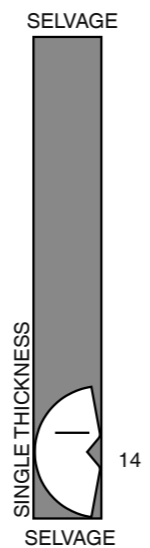

MÜLLEIMER F

Schnitt-Teile: 15

115 cm
mit und ohne Strichrichtung
alle Größen

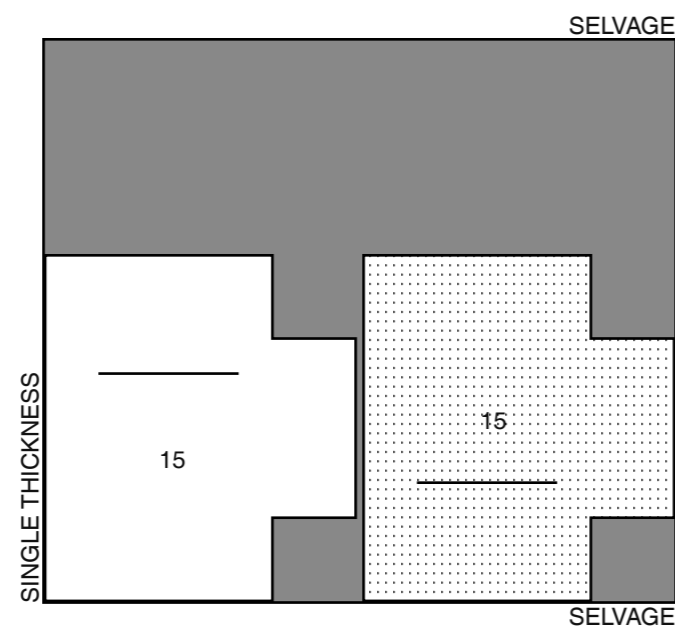

AUFBÜGELBARE ELASTISCHE EINLAGE F

Schnitt-Teile: 15

150 cm
mit Strichrichtung
alle Größen

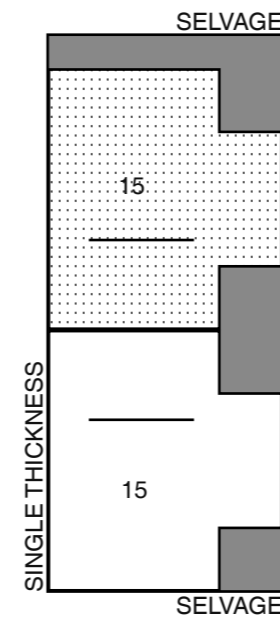

SHOPPING-TASCHE G

Schnitt-Teile: 17,18,19,20,21

115 cm
mit und ohne Strichrichtung
alle Größen

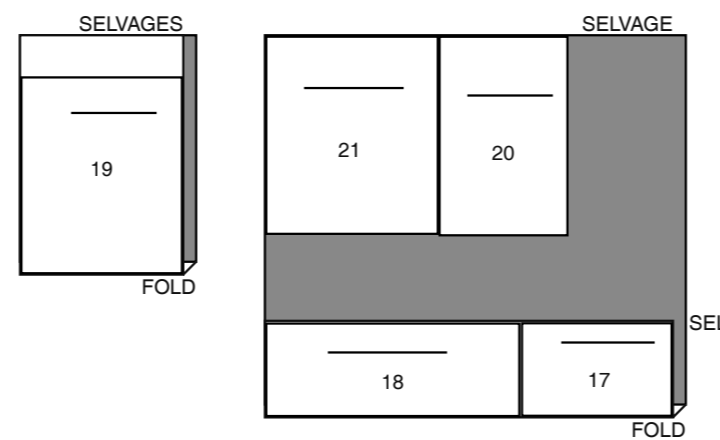

AUFBÜGELBARE ELASTISCHE EINLAGE G

Schnitt-Teile: 17,18,19,20

150 cm
mit Strichrichtung
alle Größen

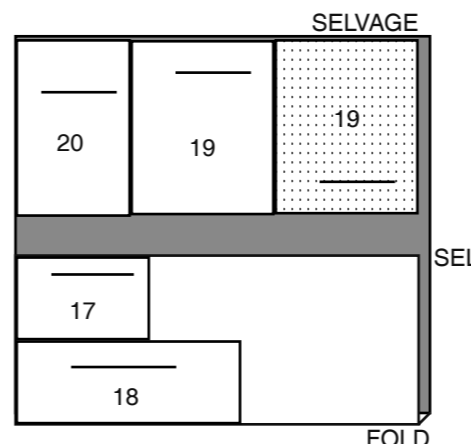

NÄHANLEITUNGEN

LEGENDE

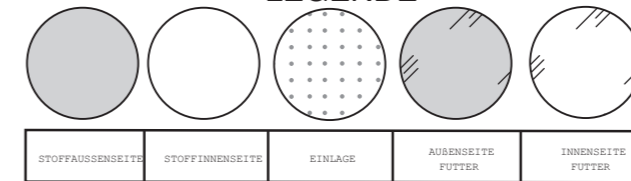

NAHTZUGABEN

Es sind 1,5 cm Nahtzugaben im Schnittmuster berücksichtigt (sofern nicht anders angegeben).



STECKEN UND ANPASSEN

RECHTS AUF RECHTS stecken oder heften Sie die Nähte, so dass die Einschnitte übereinstimmen. Vor dem richtigen Nähen passen Sie das Kleidungsstück an.

BÜGELN

Bügeln Sie die Nahtzugaben glatt; dann bügeln Sie sie auseinander, sofern nicht anders angegeben. Schneiden Sie wo nötig ein, so dass sie glatt liegen.

GLOSSAR

FETT GEDRUCKTE Nähworte der Nähanleitungen werden weiter unten erklärt.

VERSÄUBERN - Mit 6 mm Abstand zur Schnittkante steppen und mit einer der folgenden Methoden die Kanten versäubern:

(1) Mit der ZACKENSCHERE ODER (2) Mit dem Versäuberungsstich der Nähmaschine ODER (3). Entlang der Nahtlinie einschlagen und knappkantig zum Bruch nochmals steppen ODER (4) Mit der Overlock.

OPTIONAL FÜR SÄUME: Mit Schrägband einfassen.

SCHMALER SAUM - Saumzugaben einschlagen, bügeln, Mehrweite, wo nötig, einhalten. Saumzugaben wieder auffalten. Schnittkanten in den gebügelten Bruch legen; bügeln. Entlang des ersten Bruchs wieder einschlagen; steppen.

VERSTÄRKEN - Entlang der Nahtlinie wie in der Anleitung gezeigt mit kurzem Geradstich steppen.

SAUMSTICH - Die Nadel durch die Bruchkante ziehen, dann einen Faden auf der Unterseite fassen.

STÜTZNAHT - Mit 3 mm Abstand von der Nahtlinie normalerweise 13 mm von der Schnittkante entfernt steppen.

NÄHANGABEN

TASCHE A, B

HINWEIS: Die kleine Größe ist illustriert. Die Schnitt-Teile für die mittlere und große Größe stehen in Klammern.

1,3 cm Nahtzugabe sind im Schnittmuster bereits angeschnitten, wenn nicht anders angegeben.

Modell A

1. Rechts aufRECHTS die TASCHE 1 (2) (3) entlang der Falllinie falten, die großen Punkte treffen aufeinander. Die Unter- und Seitenkanten steppen, dabei nicht oberhalb des großen Punkts steppen.

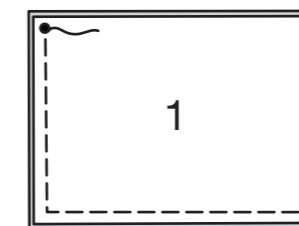

Modell B

2. Die TASCHE 4 (6) (8) und TASCHE 5 (7) (9) entlang der Seiten aufeinander steppen, dabei nicht oberhalb des großen Punkts steppen.

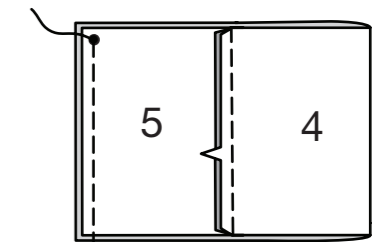

3. Rechts aufFÜRRechts die Tasche entlang der Falllinien falten. Die Unterkante steppen.

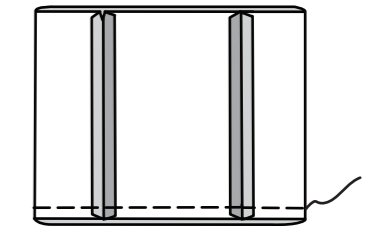

Modelle A, B

4. Ein Stück Quilt-Binding auf die Länge der Oberkante plus 2,5 cm Zugabe zuschneiden. Die mittlere Bruchkante des Quilt-Bindings wie gezeigt auffalten. 1,3 cm Zugaben an den Seiten einschlagen; bügeln. Steppen.



5. Das Quilt-Binding wieder zur Hälfte falten. Bügeln. Die Oberkante der Tasche einfassen. Zum Einfassen die Oberkante der Tasche zwischen die Bruchkanten des Bindings schieben, die Schnittkante der Tasche liegt an der mittleren Bruchkante, die Enden des Bindings sind an den großen Punkten. Heften. Steppen, dabei beiden Seiten des Bindings mitfassen.

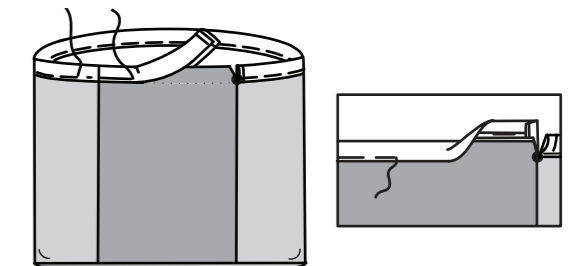

6. Ein Stück Kordel oder Twillband auf 46 cm Länge zuschneiden. Kordel in das Binding einziehen, die Enden stehen gleichmäßig über. Kordelenden durch die Löcher der Stopper wie gezeigt ziehen und die Stopper die Kordel hochschieben. Kordelenden unterhalb des Stoppers verknoten.

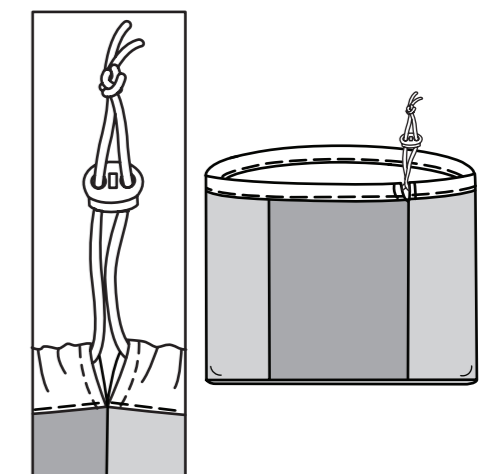

WISCHTUCH C

1,3 cm Nahtzugaben sind angeschnitten.

1. Das COVER (10) rechts auFÜRechts aufeinander stecken, die Passzeichen treffen aufeinander, die Schnittkanten sind bündig. Steppen, eine Öffnung an einer Seite offen lassen. Zu den kleinen Punkten an den Innenecken einschneiden. Nahtzugaben zurückschneiden.

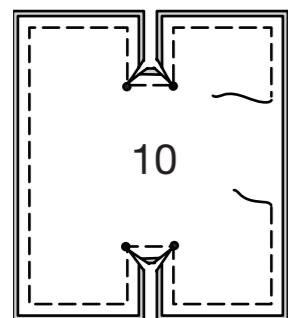

2. AuFÜRechts wenden; bügeln. Die Öffnung mit SAUMSTICH schließen.

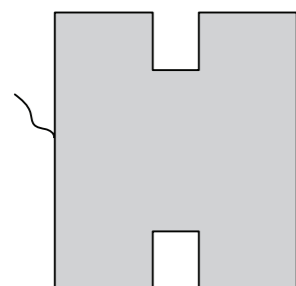

3. Zwei Stücke vom 2,5 cm breiten Klettband zu je 9 cm Länge zuschneiden.

Von außen die harte Seite des Klettbands auf das Cover an den Ansatzlinien aufstecken. Knappkantig steppen. Von innen die weite Seite des Klettbands auf das Cover innerhalb der Ansatzlinien aufstecken. Knappkantig steppen.

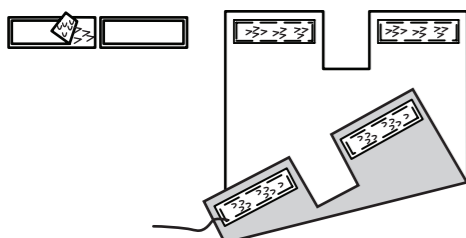

KAFFEEFILTER D

6 mm Nahtzugaben sind angeschnitten.

1. Die innere Kurve am VORDER- und RÜCKENTEIL (11) mit einer STÜTZNAHT stabilisieren, hierzu mit 3 mm Abstand zur Schnittkante steppen. Die äußere Bogenkante VERSÄUBERN.

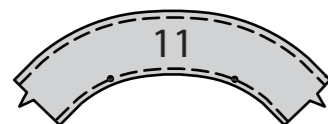

2. Die Enden des Vorder- und Rückenteils aufeinander steppen, die Passzeichen treffen aufeinander.

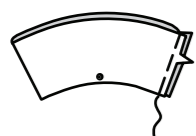

3. Den BODEN (12) rechts auFÜRechts auf das Vorder- und Rückenteil aufstecken, die Mitten und kleinen Punkte treffen entsprechend aufeinander, das Vorder- und Rückenteil, wo nötig, einschneiden. Steppen. Die Nahtzugaben mit Zickzack oder der Overlock aufeinander nähen.

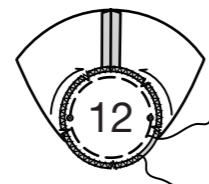

KAFFEEFILTER E

HINWEIS: Die kleine Größe ist illustriert. Die Schnitt-Teile für die große Größe stehen in Klammern.

6 mm Nahtzugaben sind angeschnitten.

1. Die obere Bogenkante des VORDER- UND RÜCKENTEIL 13 (14) VERSÄUBERN.



2. Das Vorder- und Rückenteil entlang der Faltlinie falten. Die Seiten- und Unterkanten aufeinander steppen. Die Nahtzugaben mit Zickzack oder der Overlock aufeinander nähen.

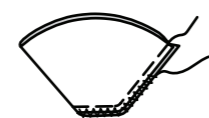

MÜLLEIMER F

1,3 cm Nahtzugaben sind angeschnitten.

1. Die EINLAGE auf die linke Seite des VORDER- UND RÜCKENTEILS (15) gemäß Packungsanleitung aufbügeln.

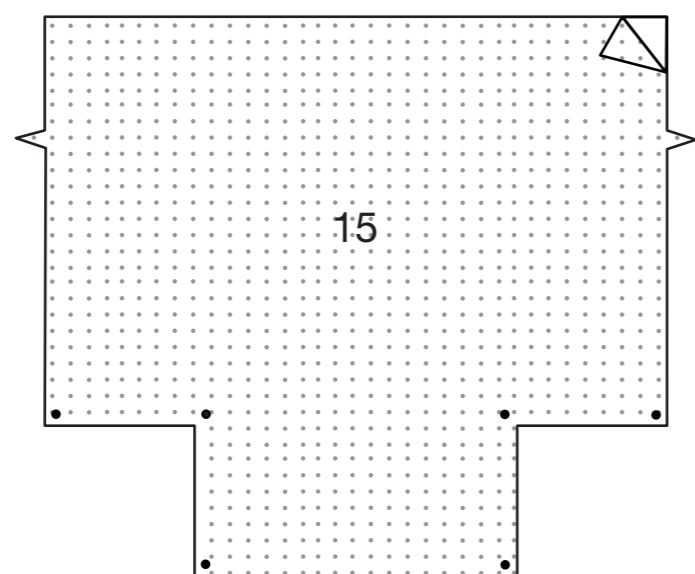

2. Ein 31 cm langes Stück vom 2,5 cm breiten Klettband zuschneiden. Klettband separieren. Ein 10 cm Stück von der harten Seite des Kletts zuschneiden.

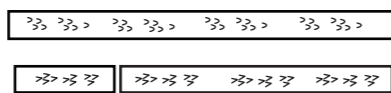

3. Für das Vorderteil von außen das 10 cm lange harte Stück auf das Vorder- und Rückenteil innerhalb der Ansatzlinie aufstecken. Knappkantig und entlang der diagonalen Stepplinien steppen. Den weichen Teil des Kletts zur Seite legen für das Rückenteil. Verbleibendes Vorder- und Rückenteil wird als Rückenteil verwendet.

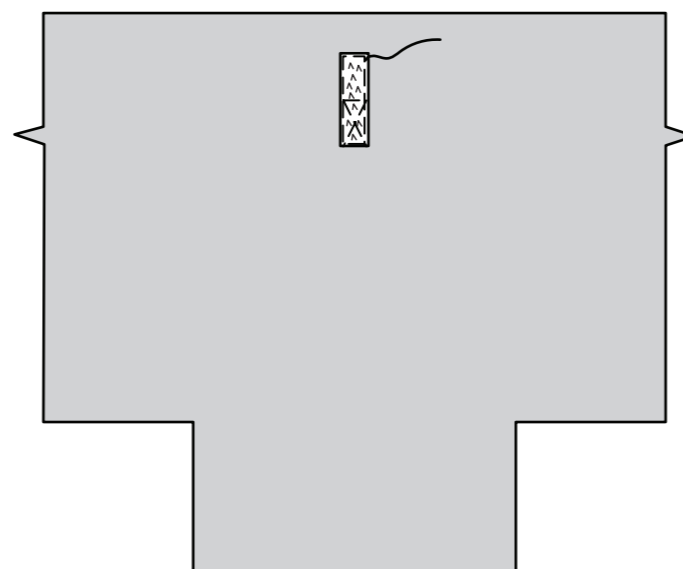

4. Rechts auFÜRechts das Vorder- und Rückenteil aufeinander stecken. Die Seiten- und Unterkanten steppen.

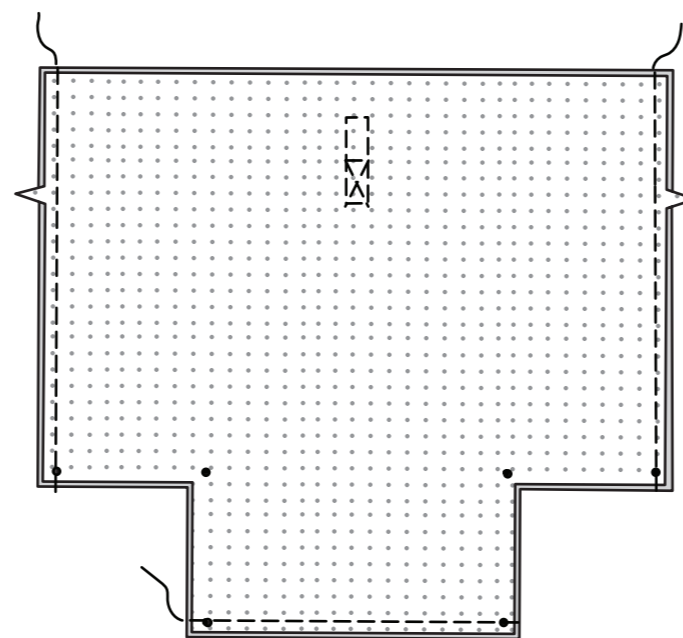

5. Die unteren Ecken rechts auFÜRechts falten, die Nähte treffen aufeinander. Steppen.

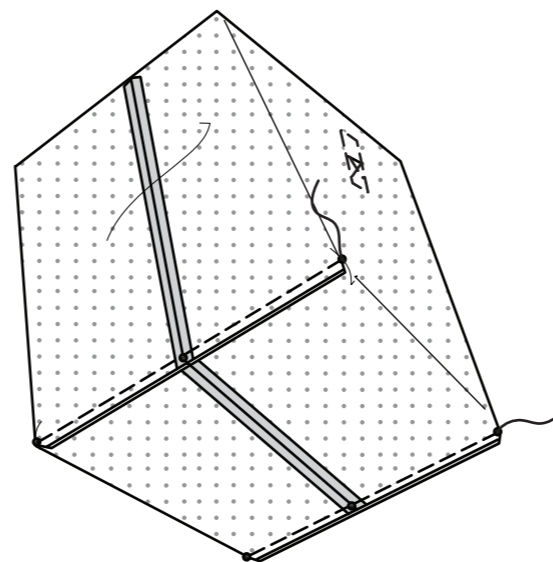

6. AuFÜRechts wenden. Bügeln. 3,2 cm Saumzugaben an der Oberkante der Tasche einschlagen, die Schnittkante 6 mm einschlagen; bügeln. Knappkantig zur umgebügelt Kante steppen.

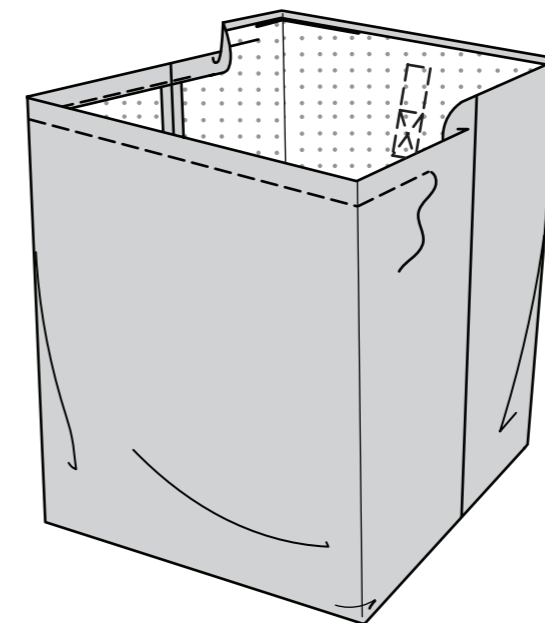

7. Von außen das 31 cm lange weiche Stück des Kletts auf das Rückenteil aufstecken, ein Ende liegt auf den Ansatzlinien. (Verbleibendes Ende steht an der Oberkante über.) Knappkantig zu den Seiten- und Unterkanten des Kletts und am Klettband entlang der Taschenoberkante steppen. Entlang der diagonalen Stepplinien steppen.

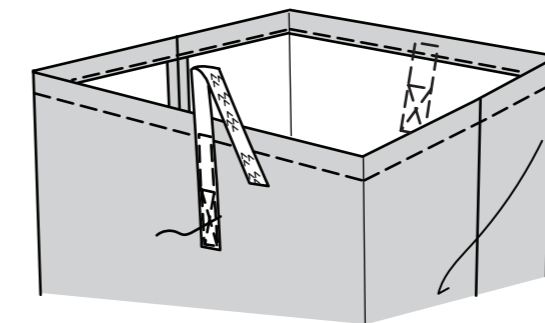

8. Zwei Stücke Gurtband zu je 43 cm Länge zuschneiden. Von innen die Enden des Gurtbands auf das Vorder- und Rückenteil aufstecken, die Enden sind mittig auf den Stepplinien, siehe Zeichnung. Steppen. Henkel wenden und entlang der Stepplinien wie gezeigt steppen.

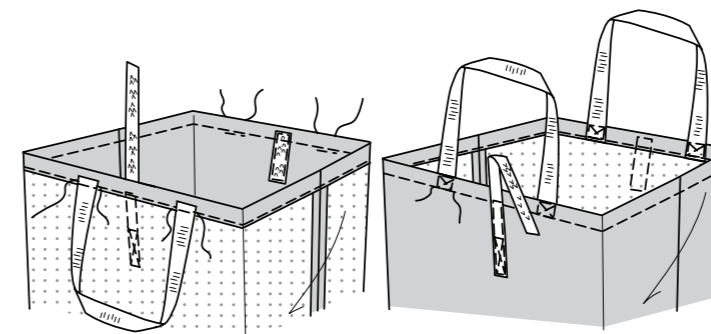

9. Ein Stück Karton gemäß der SCHABLONE FÜR KARTON (16) zuschneiden. Karton in den Boden der Tasche legen.

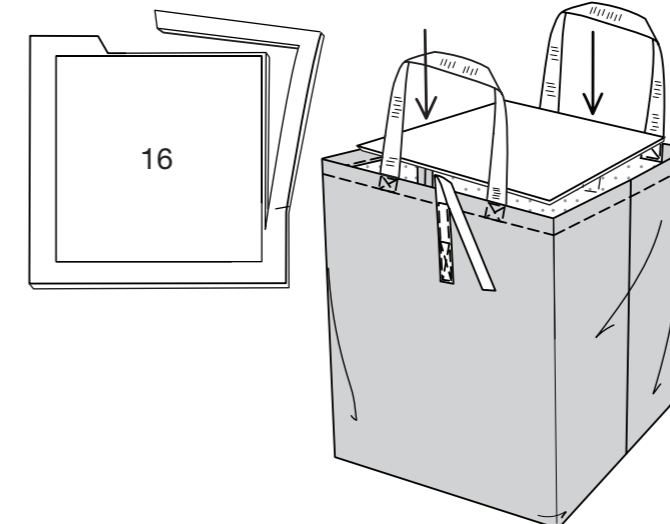

SHOPPINGTASCHE G

1,3 cm Nahtzugaben sind angeschnitten.

1. Die EINLAGE auf die linke Seite der entsprechenden STOFF-Stücke gemäß Packungsanleitung aufbügeln.

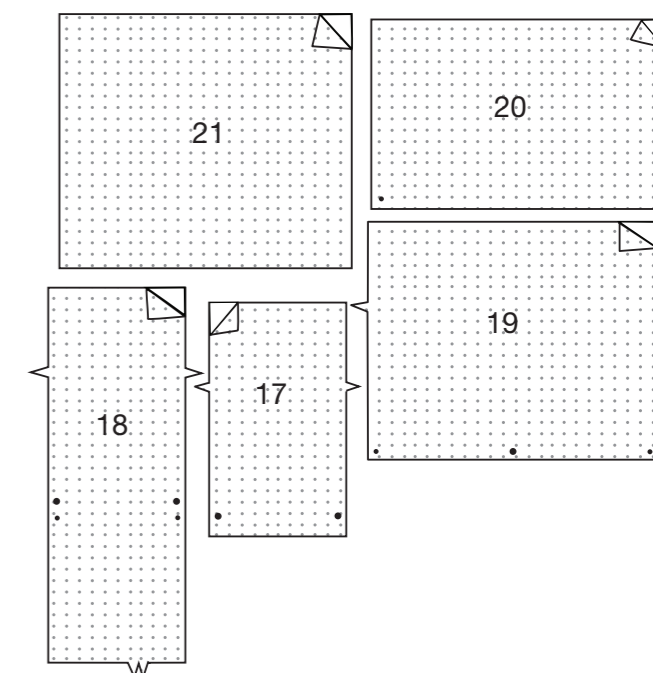

2. 3,2 cm Zugaben an der Oberkante der TASCHE (17) einschlagen, die Schnittkante 6 mm einschlagen; bügeln. Knappkantig zur umgebügelt Kante steppen.

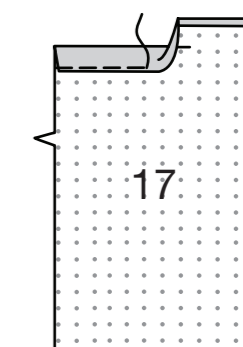

3. Die Seitenkanten des ZWICKELS (18) an den kleinen Punkten VERSTÄRKEN. Zu den kleinen Punkten einschneiden.

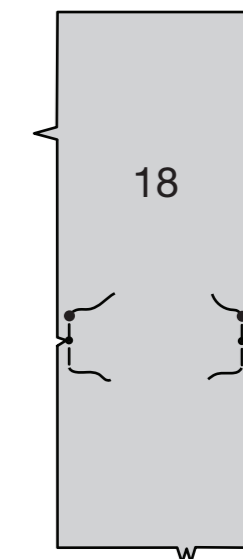

4. 3,2 cm Zugaben an der Oberkante der Zwickel einschlagen, die Schnittkante 6 mm einschlagen; bügeln. Knappkantig zur umgebügelt Kante steppen.

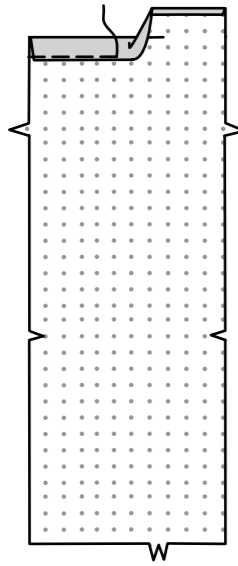

5. Die rechte Seite der Tasche auf die linke Seite des Zwickels aufstecken, die großen Punkte treffen aufeinander, die 1,3 cm Nahtlinie liegt entlang der Stepplinie. (Die Oberkante der Tasche zeigt zur Unterkante des Zwickels.) Entlang der Stepplinie steppen.

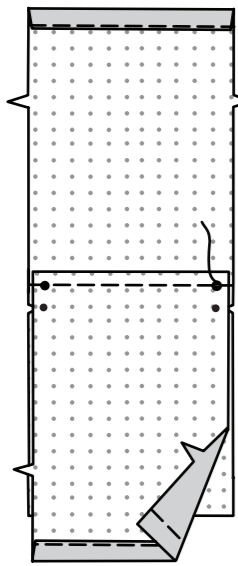

6. Die Tasche über die Naht legen; bügeln. Die Seitenkanten der Tasche und des Zwickels aufeinander stecken, die Passzeichen treffen aufeinander; heften.

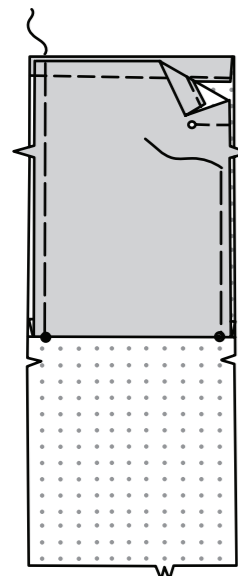

7. Die Zwickel entlang der Enden mit Passzeichen aufeinander steppen.

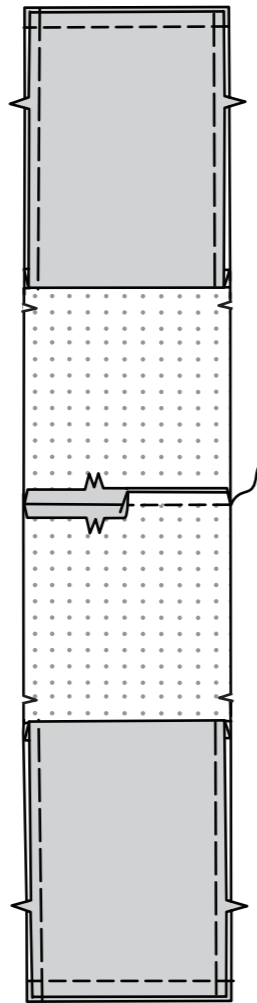

8. Einen 1,5 cm breiten **SCHMALEN SAUM** an den Seiten und der Längskante ohne Passzeichen der Klappe (20) arbeiten, die Ecken wie gezeigt einschlagen.

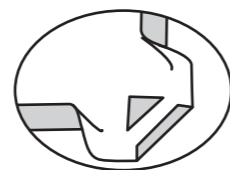
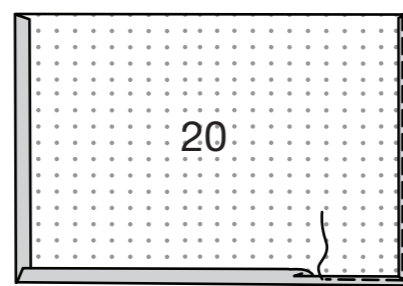

9. Ein 36 cm langes Stück vom 2,5 cm breiten Klettband zuschneiden. Die harte Seite des Kletts auf die linke Seite der Klappe innerhalb der Ansatzlinien aufstecken. Knappkantig steppen. Die weiche Seite des Kletts wird auf das Vorderteil aufgenäht.

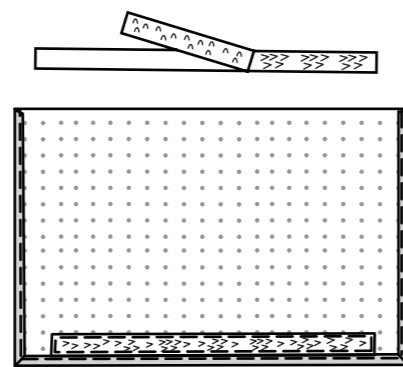

10. 6 mm Zugaben an der Oberkante von VORDER- UND RÜCKENTEIL (19) einschlagen; bügeln.

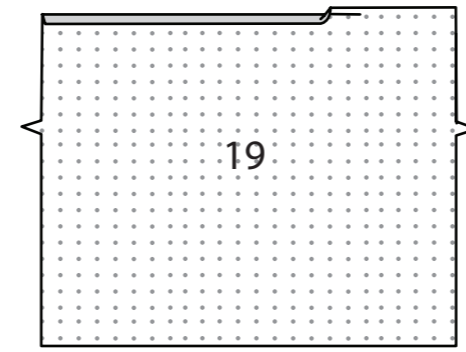

11. Für das Vorderteil die weiche Seite des Kletts auf die rechte Seite eines Vorder- und Rückenteils innerhalb der Ansatzlinien aufstecken. Knappkantig steppen. Verbleibendes Vorder- und Rückenteil wird als Rückenteil verwendet.

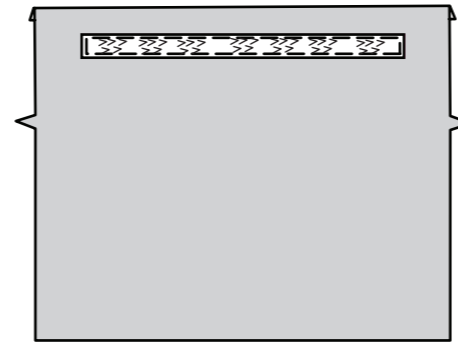

12. Die Klappe mit den rechten Seiten oben liegend auf das Rückenteil aufstecken, die 1,3 cm Nahtlinie liegt auf der oberen Ansatzlinie des Gurtbands. Heften.

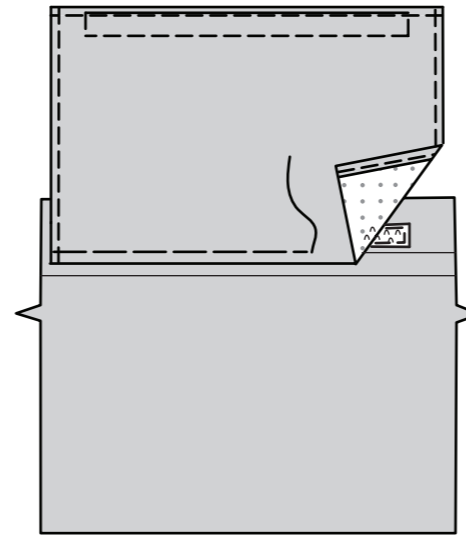

13. Für die Henkel zwei Stücke Gurtband zu je 115 cm Länge zuschneiden. Ein Stück Gurtband auf das Vorderteil innerhalb der vertikalen Ansatzlinien aufstecken, die Enden sind bündig mit den unteren Schnittkanten. Die Längskanten steppen, das Nähgut 3 mm von der horizontalen Ansatzlinie entfernt entsprechend drehen um über das Gurtband zu steppen. Die Enden heften. Den verbleibenden Henkel ebenso auf das Rückenteil steppen, die Klappe nicht mitfassen.

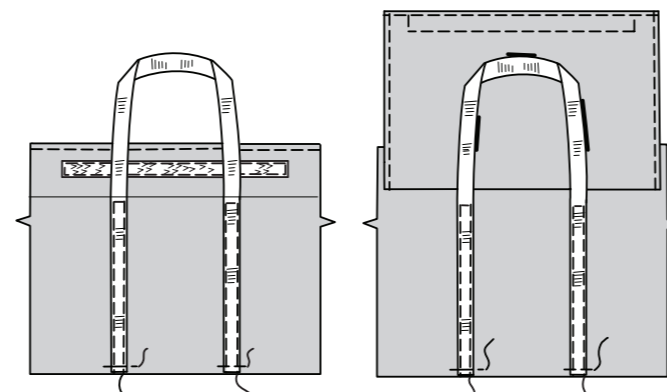

14. Zwei Stücke Gurtband zu je 45 cm Länge zuschneiden. Ein Stück Gurtband auf das Vorderteil innerhalb der horizontalen Ansatzlinien aufstecken. Knappkantig zu den Längskanten steppen, dabei die Henkel nicht mitfassen. Enden heften.

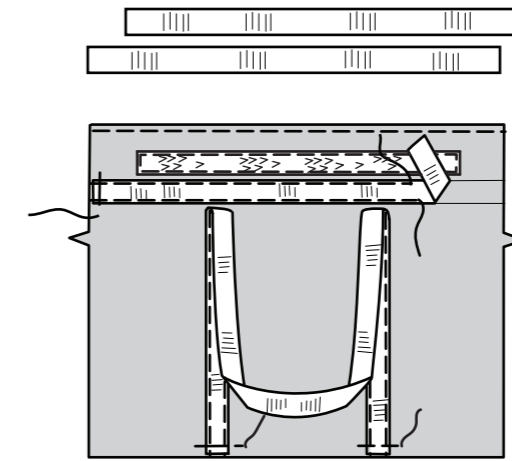

15. Verbleibendes Gurtband auf das Rückenteil entlang der horizontalen Ansatzlinien aufstecken, über die Schnittkante der Klappe. Steppen, dabei die Henkel nicht mitfassen. Enden heften.

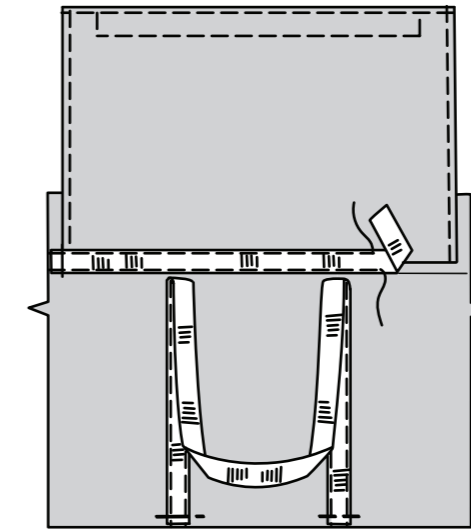

16. Vorder- und Rückenteil auf den Zwickel aufstecken, die Passzeichen und kleinen Punkte treffen jeweils entsprechend aufeinander, der große Punkt trifft auf die Naht, die Oberkante des Zwickels ist bündig mit der 3,2 cm Saumlinie an Vorder- und Rückenteil. Vorder- und Rückenteil entlang der Seitenkanten an der Saumlinie nach außen falten, über den Zwickel. Steppen, dabei das Nähgut am kleinen Punkt entsprechend drehen, die Klappe nicht mitfassen.

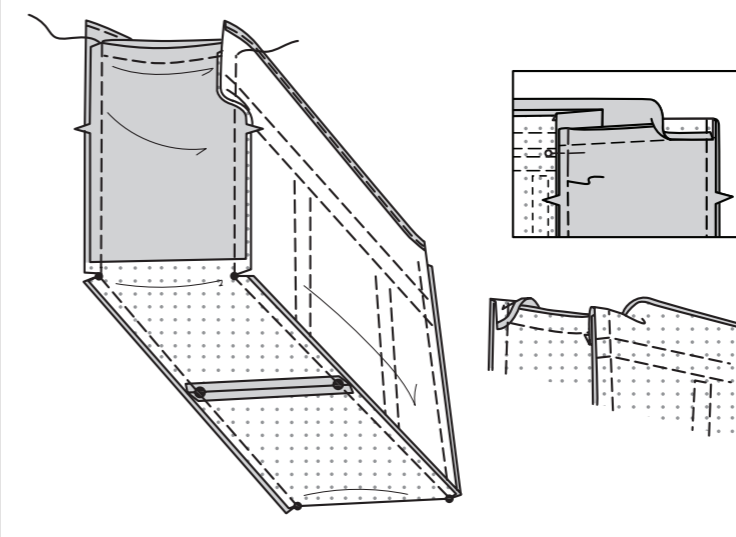

17. AuFÜRechts wenden. Bügeln. Die Oberkanten von Vorder- und Rückenteil knappkantig zur umgebügelt Kante steppen, dabei die Klappe und die Henkel nicht mitfassen.

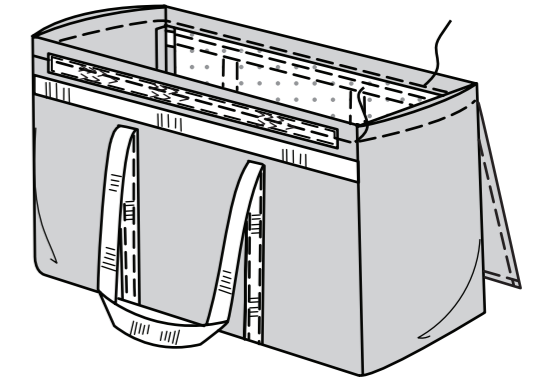

18. Das COVER (21) entlang der Faltlinie rechts auFÜRechts falten. Steppen, dabei ein Ende wie gezeigt offen lassen. AuFÜRechts wenden; bügeln.

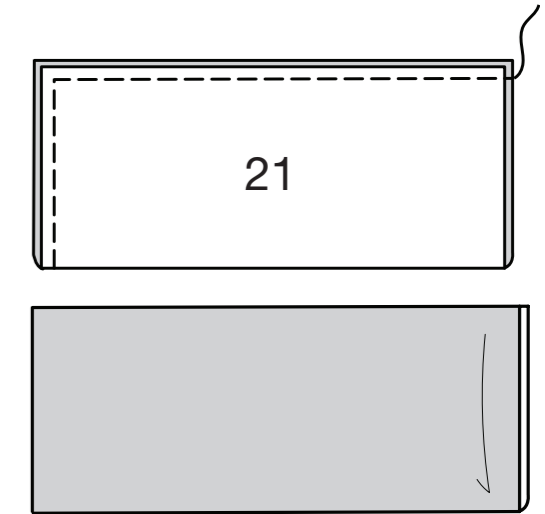

19. Ein Stück Karton gemäß der SCHABLONE FÜR KARTON (22) zuschneiden. Karton in das Cover schieben. Verbleibende Nahtzugabe nach innen einschlagen. Die Öffnungskanten aufeinander steppen.

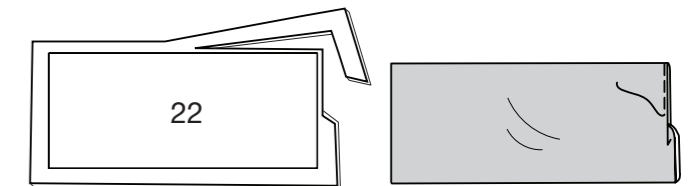

20. Überzogenen Karton in den Boden der Tasche legen.

