

Vogue 9814

Page 1 (3 pages)

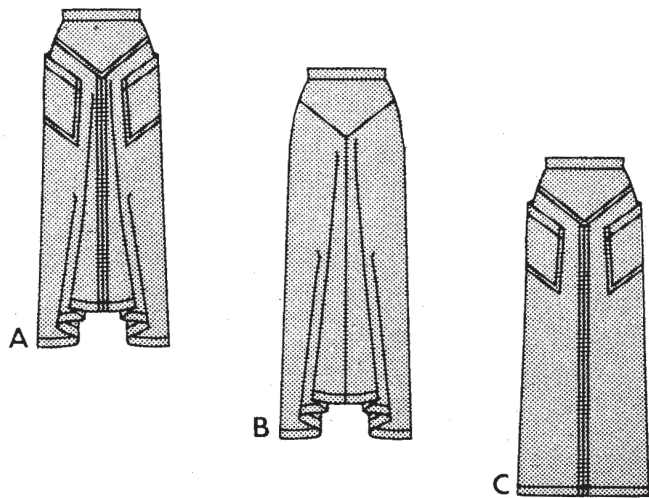

SKIRT A,B,C

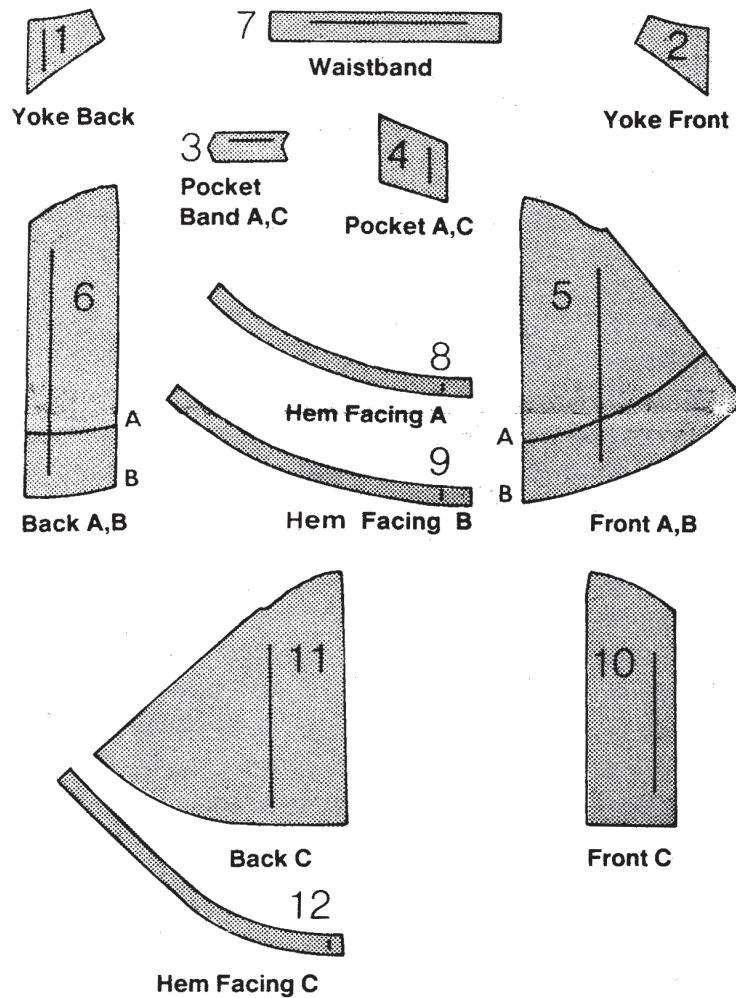

PREPARING PATTERN

Select pattern pieces needed. Press with warm, dry iron.

⊕ indicates Bust Point and Hipline. Measurements give Total Garment Circumference* (excluding seam allowances, darts, pleats, tucks, etc.) around these points. Adjust pattern if necessary.

* Total Garment Circumference = Pattern Body Measurement + Wearing Ease + Design Ease.

Lengthen or Shorten at adjustment lines (==) or where indicated on pattern.

To Lengthen—Slash between adjustment lines. Spread as amount needed, keeping edges parallel.

To Shorten—Crease along adjustment line. Make a fold half the amount needed.

Note: If substantial length is added, you may need to purchase additional fabric.

AUTHENTIC VINTAGE PATTERN REPRODUCTION
INCLUDES ADDITIONAL SIZE OPTIONS AND CUTTING LAYOUTS

LAYOUT & CUTTING

Find layout(s) by Garment/View, Fabric Width and Size.

For fabrics with nap, pile, shading or one-way design, use **WITH NAP** layout.

Position fabric as indicated on layout. If layout shows

SINGLE THICKNESS—Place fabric right side up.

DOUBLE THICKNESS—(with fold)—Fold fabric with right sides together.

DOUBLE THICKNESS (without fold)—With right sides together, fold fabric **CROSSWISE**. Cut fold from selvage to selvage.

Keeping right sides together, turn upper layer completely around so nap runs in the same direction.

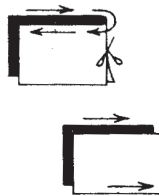

Position pattern pieces as shown in layout.



Place pattern pieces on fabric according to the following:

GRAINLINE—Place on straight grain of fabric, keeping line parallel to selvage or fold. On "with nap" layouts arrows should point in the same direction.

FOLD—Place edge indicated exactly along fold of fabric. **NEVER** cut on this line.

When **FOLD** piece is shown like this, cut other pieces first, allowing fabric where piece is shown.

Fold fabric and cut piece on fold in position shown by white portion.

★ indicates piece is to be cut only once. Cut other pieces first allowing fabric where piece is shown. Open fabric and cut piece on single layer.

Cut out all pieces along cutting line (solid black line) using long, even scissor strokes, cutting notches outward.

MARKING FABRICS

Transfer all tissue markings to fabric before removing pattern. Markings needed on right side of fabric should be thread traced.

Transfer the following Markings:

Seamlines— $\frac{1}{8}$ " (15mm) from cut edge unless otherwise indicated.

Symbols—For matching seams and construction details.

Buttonhole Marking—Indicates length and placement of buttonhole.

Button Marking—Indicates button placement.

Centers, Foldlines, Placement lines, etc., are clearly marked; thread trace if desired.

SIZE/TAILLE	2	4	6	8	10	12	14	16	18	20	22	24
Bust	28½	29½	30½	31½	32½	34	36	38	40	42	44	46
Waist	21	22	23	24	25	26½	28	30	32	34	36	38
Hip	30½	31½	32½	33½	34½	36	38	40	42	44	46	48
Bk Waist Lgth.	15	15½	15½	15½	16	16½	16½	16½	17	17½	17½	17¾
T. de poitrine	72	75	78	80	83	87	92	97	102	107	112	117
T. de taille	54	56	58	61	64	67	71	76	81	87	92	97
T. de hanches	78	80	83	85	88	92	97	102	107	112	117	122
T. à ourlet	38	39	40	40	41	42	42	43	43	44	45	45

FABRIC CUTTING LAYOUTS

This pattern does not have seamlines marked on the pattern tissue. The heavy outline is the **CUTTING LINE**. All seam allowances are $\frac{1}{8}$ " (15mm), unless otherwise indicated.

NOTE: All fabric layouts are for with or without nap unless otherwise specified.

SKIRT A USE PIECES: 1,2,3,4,5,6,7 & 8

35" (90 cm) SIZES 6-8-10-12

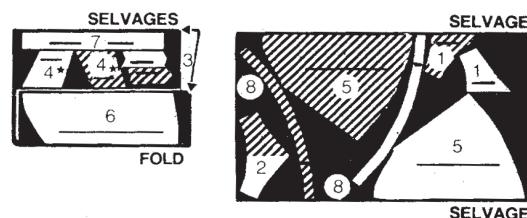

35" (90 cm) SIZES 14

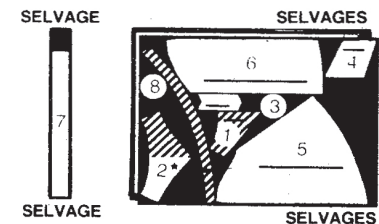

Cut pieces as shown.

35" (90 cm) SIZES 16

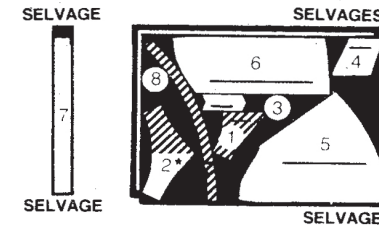

Cut pieces as shown.

44/45" (115 cm) SIZES 6-8-10-12

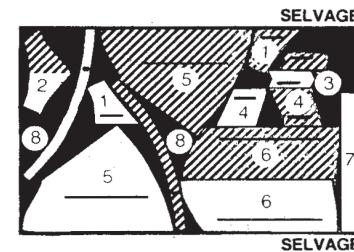

44/45" (115 cm) SIZES 14-16

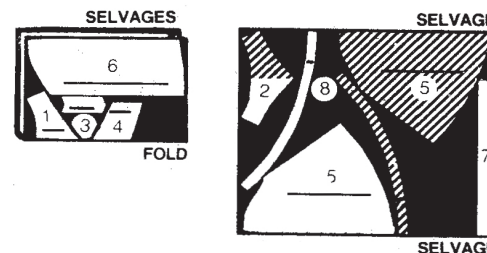

60" (150cm) ALL SIZES

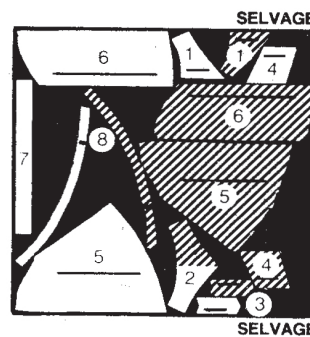

SKIRT B USE PIECES: 1,2,5,6,7 & 9

44/45" (115 cm) ALL SIZES

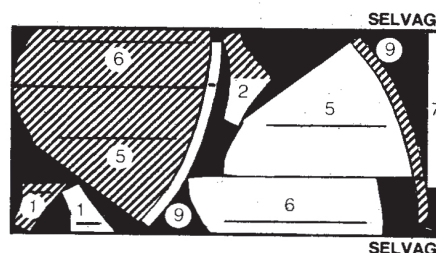

60" (150cm) SIZES 6-8-10-12

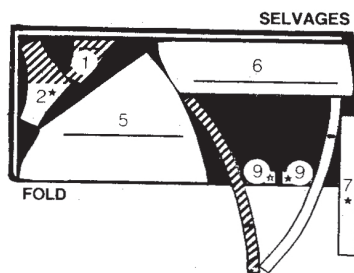

60" (150cm) SIZES 14-16

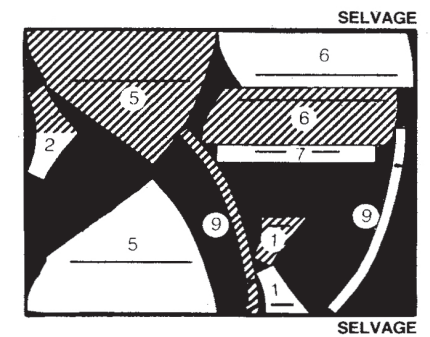

SKIRT C USE PIECES: 1,2,3,4,7,10,11 & 12

44/45" (115 cm) SIZES 6-8-10-12

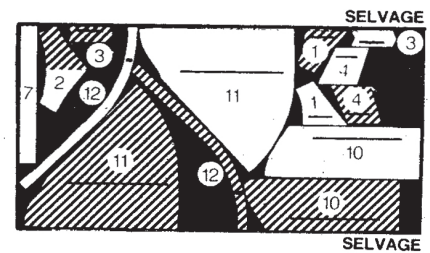

44/45" (115 cm) SIZES 14-16

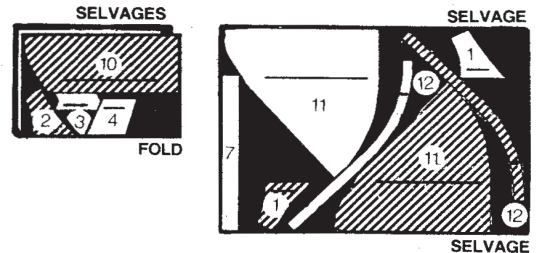

60" (150cm) ALL SIZES

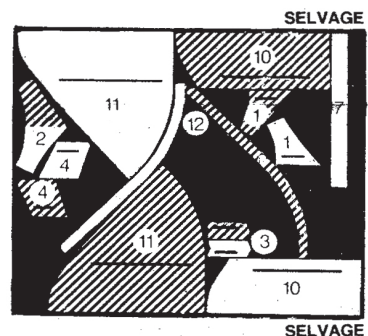

LINING A,B,C USE PIECES: 1 & 2

44/45" (115 cm) ALL SIZES



SEWING INFORMATION

ALL SEAM ALLOWANCES ARE $\frac{1}{8}$ " (15mm) (unless otherwise indicated.)

ILLUSTRATION SHADING KEY

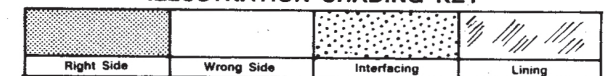

Baste seams, matching notches and symbols, using long hand or machine stitching or pins.

Stitch seams in direction of fabric grain to prevent stretching (generally from widest to narrowest part of each piece).

Press as you sew. Press seams flat, then press open, unless otherwise instructed.

- Remove visible basting stitches.
- Press straight seams on a flat surface.
- Press curved seams over a rounded surface.

Clip seam allowances where necessary so they will lie flat.

TRIM AND CLIP GUIDE

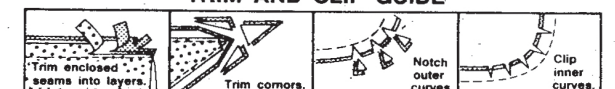

Vogue 9814
Page 2 (3 pages)

GLOSSARY

Before you begin to sew, familiarize yourself with the procedures highlighted in the GLOSSARY. Sewing terms appearing in **BOLD TYPE** in Sewing Instructions will be explained in the GLOSSARY.

EASESTITCH—Stitch along seamline, using long machine stitches. Pull thread ends when adjusting to fit.

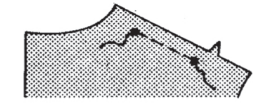

NOTE: For sleeve caps, make a second row of long machine stitches 1/4" (6mm) away in seam allowance, for more control.

EDGESTITCH—Stitch close to finished edge or seam.

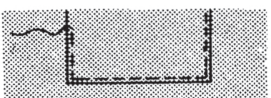

SLIPSTITCH—Slide needle through a folded edge, then pick up a thread of underneath fabric.



STAYSTITCH—Stitch 1/8" (3mm) from seamline in seam allowance (usually 1/2" (13mm) from raw edge).

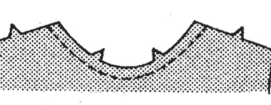

TOPSTITCH—On outside, stitch 1/4" (6mm) from edge, seam or previous stitching, using presser foot as guide, or stitch where indicated in instructions.

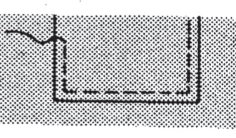

UNDERSTITCH—Open out facing or underside of garment; stitch to seam allowance close to seam.

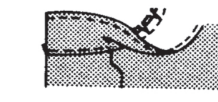

SKIRT A

STEP 1 - YOKE

Stitch YOKE BACK 1 sections and YOKE FRONT 2 together at sides.

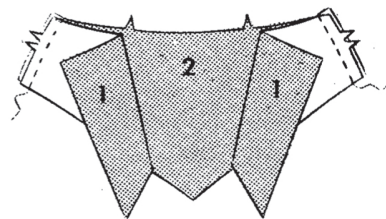

To stay lower edge of yoke, on inside, center seam binding over seamline, lapping at large ●. Baste.

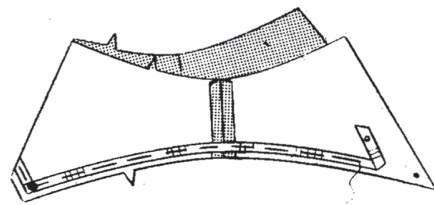

STEP 2 - POCKET

Turn in seam allowance on long unnotched edge of POCKET BAND 3. Press. Trim pressed seam allowance to 3/8" (10mm).

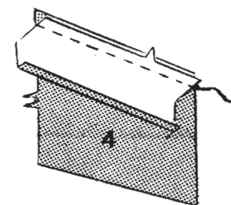
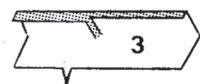

Pin pocket band to upper edge of POCKET 4. Stitch. Trim. Press seam toward pocket band.

With right sides together, fold pocket band along foldline. Stitch end, as shown. Trim.

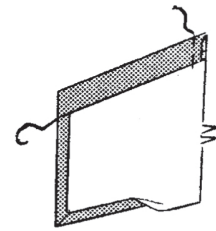
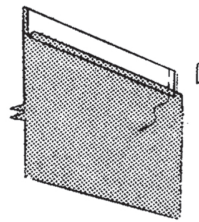

Turn pocket band to inside, turning in seam allowance on unnotched side and lower edges, folding in fullness at corner. Press. **SLIPSTITCH** pressed edge over seam. Baste raw edges together.

Pin pocket to FRONT 5 along placement lines, matching symbols and having raw edges even. **EDGESTITCH** and **TOPSTITCH** pocket in place. Baste raw edges together.

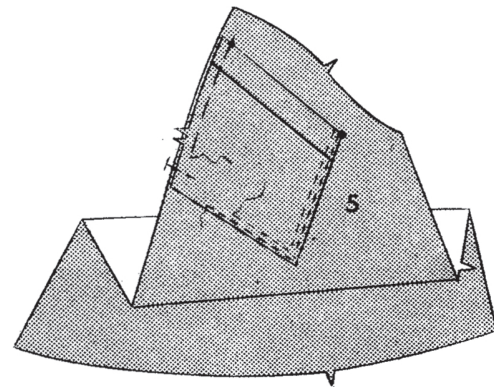

STEP 3 - FRONT AND BACK

Stitch front sections together at center front, leaving open above large ●.

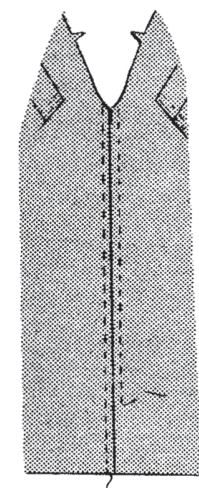
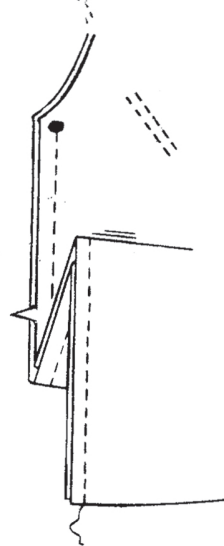

TOPSTITCH front along center front as shown.

EASESTITCH upper edge of BACK 6 between small ●s, as shown.

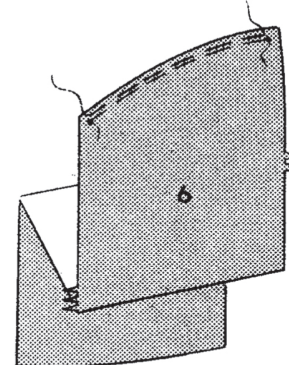

Stitch back sections and front together at sides.

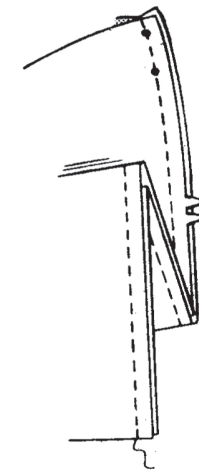

Pin yoke to skirt, matching side seams, centers and symbols. Adjust ease; baste. Stitch, pivoting at large ●. Press seam toward yoke.

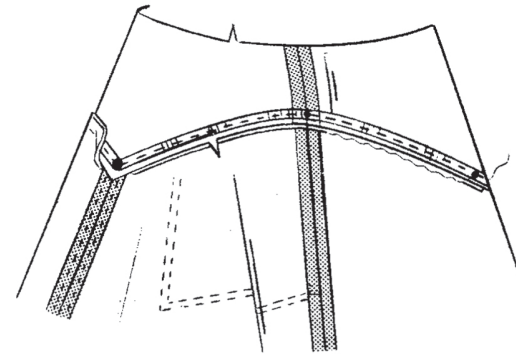

TOPSTITCH yoke, as shown.

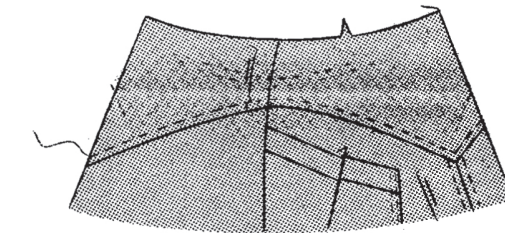

STEP 4 - CENTER BACK SEAM AND ZIPPER

Stitch back sections together at center back, leaving open above large ●.

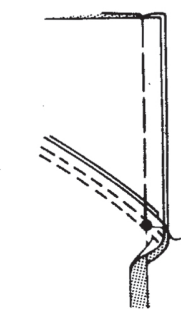

Baste along seamline above large ●, as shown. Press.

Open zipper; place face down on extended seam allowance, placing zipper stop at large ● and zipper teeth on seamline. Baste in center of zipper tape, keeping garment free.

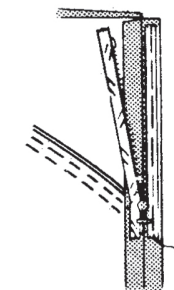

Close zipper; turn pull tab up. Spread garment flat. Baste a scant 1/4" (6mm) from zipper teeth.

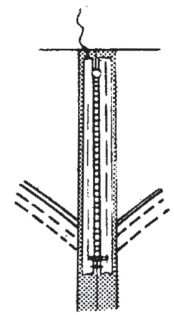

On outside, stitch along basting through all thicknesses, as shown, using a zipper foot. Remove basting.

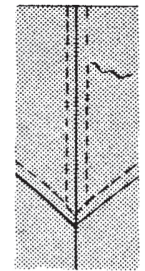

STEP 5 - YOKE LINING

Stitch yoke back LINING 1 sections and yoke front LINING 2 together at sides.

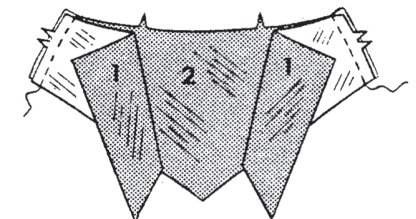

STAYSTITCH lower edge of yoke lining, as shown.

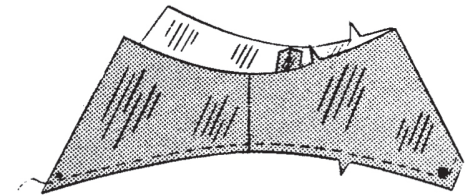

Turn in seam allowance on lower edge of yoke lining. Press, folding in fullness at corner. Trim pressed seam allowance to 3/8" (10mm).

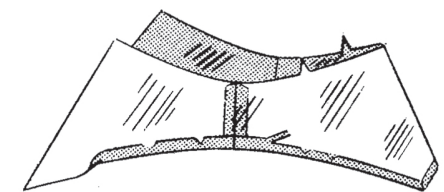

With wrong sides together, pin yoke lining to garment at upper edge, matching symbols and seams, turning in seam allowance on center back to clear zipper teeth. **SLIPSTITCH** pressed edges over seam and to zipper tape. Baste raw edges together.

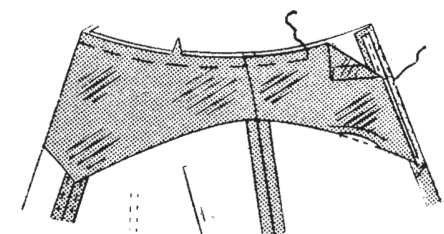

Vogue 9814
Page 3 (3 pages)

EASESTITCH upper edge of garment between small ●s, through all thicknesses, as shown.

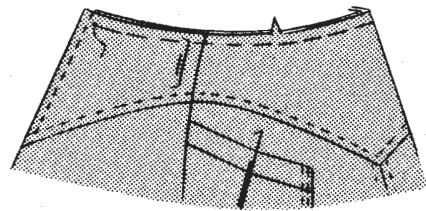

STEP 6 - WAISTBAND

Apply and fuse interfacing to wrong side of **WAISTBAND 7**, following manufacturer's instructions.

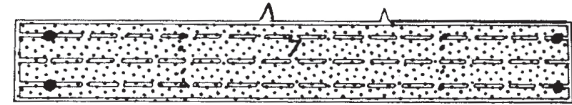

Turn in seam allowance on long unnotched edge of waistband. Press. Trim pressed seam allowance to 3/8" (10mm).

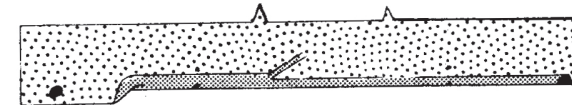

Pin waistband to upper edge of garment, matching symbols, centers, small ●s to side seams and large ●s on waistband to opening edges. Adjust ease; baste. Stitch. Trim. Press seam toward waistband.

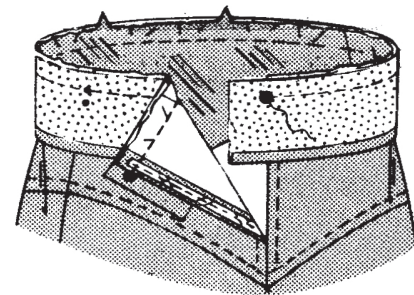

With right sides together, fold waistband along foldline. Stitch ends. Trim.

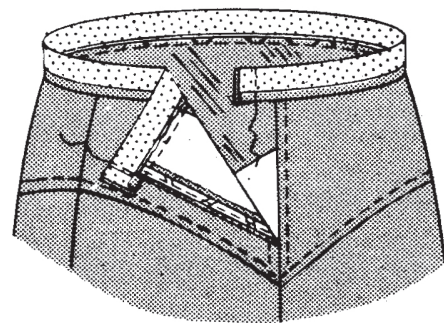

Turn. Press. **SLIPSTITCH** pressed edge over seam and extension edges together.

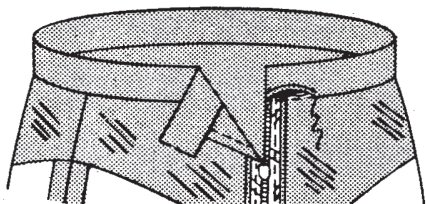

Sew hook and eye closure(s) to waistband, as shown.

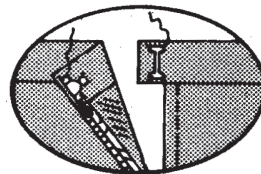

STEP 7 - HEM

Stitch **HEM FACING 8** sections together at ends.

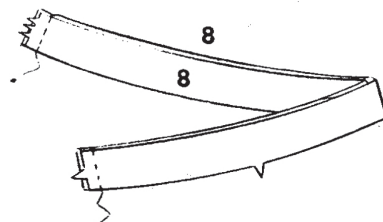

Turn in 1/4" (6mm) on long unnotched edge of hem facing. Press, easing in fullness.

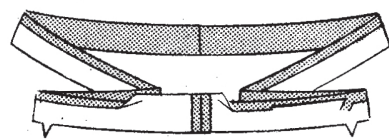

With right sides together, pin hem facing to lower edge of garment, matching center seams. Stitch. Trim.

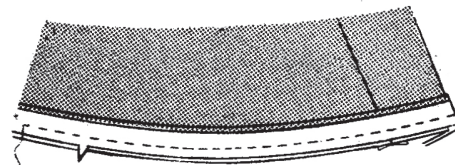

UNDERSTITCH facing, as shown.

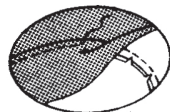

Turn facing to inside; press. Baste close to upper edge.



TOPSTITCH lower edge of garment along basting.

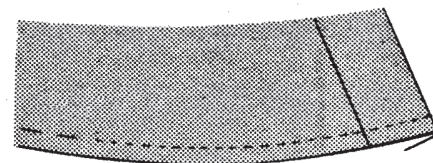

SKIRT B

Make in same manner as Skirt A, Step 1.

STEP 1 - FRONT AND BACK

Stitch **FRONT 5** sections together at center front, leaving open above large ●.

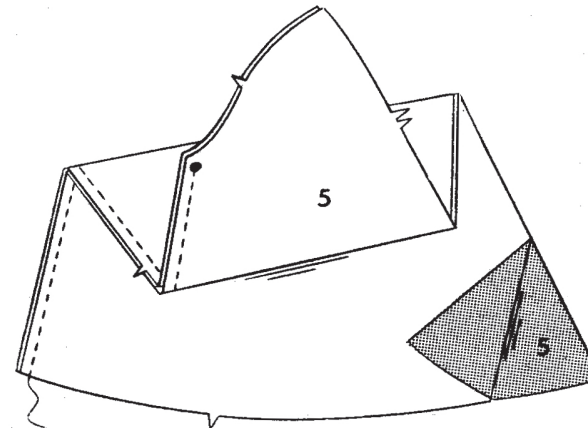

EASESTITCH upper edge of **BACK 6** between small ●s, as shown.

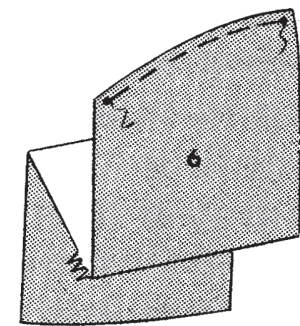

Stitch back sections and front together at sides.

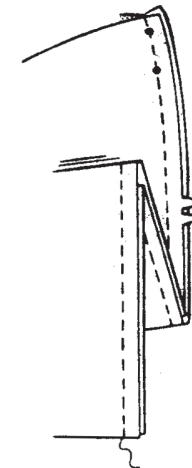

Pin yoke to skirt, matching side seams, centers and symbols. Adjust ease; baste. Stitch, pivoting at large ●. Press seam toward yoke.

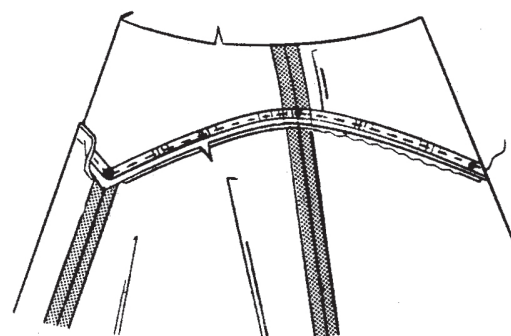

Complete in same manner as Skirt A, Steps 4 through 7, substituting **HEM FACING 9** for Hem Facing 8.

SKIRT C

Make in same manner as Skirt A, Steps 1 and 2, substituting **FRONT 10** for Front 5.

STEP 1 - FRONT AND BACK

Stitch front sections together at center front, leaving open above large ●.

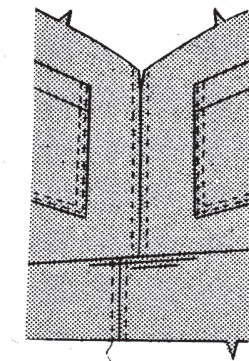
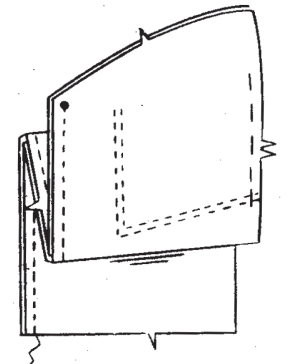

TOPSTITCH front along center front, as shown.

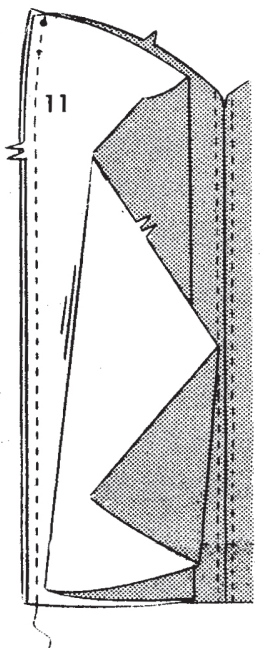

Stitch **BACK 11** sections and front together at sides.

EASESTITCH upper edge of front and back between symbols, as shown.

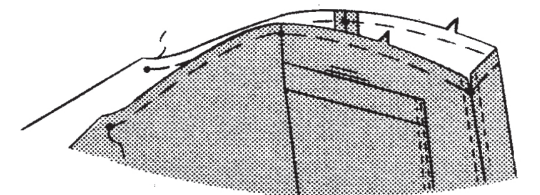

Pin yoke to skirt, matching side seams, centers and symbols. Adjust ease; baste. Stitch, pivoting at large ●. Press seam toward yoke.

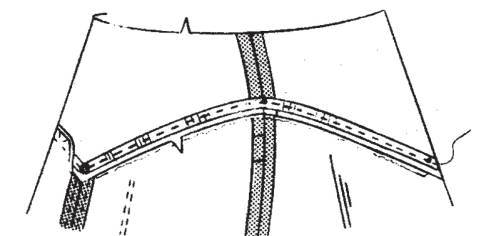

TOPSTITCH yoke, as shown.

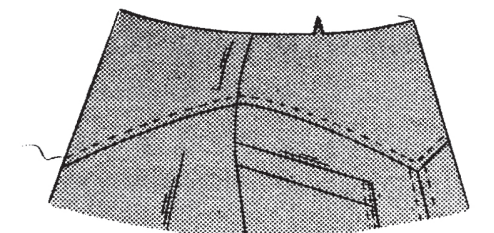

Complete in same manner as Skirt A, Steps 4 through 7, substituting **HEM FACING 12** for Hem Facing 8.

Vogue Patterns Professional Fitting Program

THE FITTING SOLUTION

Take a giant step forward in custom fit. Begin with Vogue's Master Pattern—printed on non-woven fabric and pre-marked for instant fitting analysis and easy adjustments. Make the master fit your figure, then use it for fast, accurate pattern alterations every time you sew—an indispensable sewing tool!

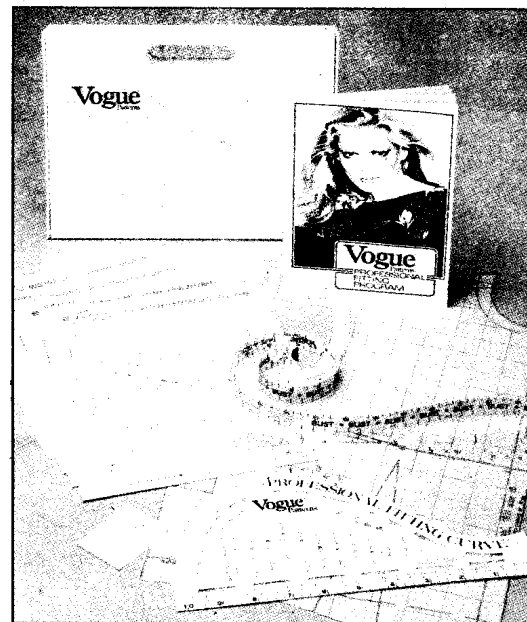

THE COMPLETE KIT:

- ✓ **Our Master Pattern with exclusive INCREASE-A-DART™ template.**
 - ✓ **32-page Instruction Booklet that takes you step-by-step through the fitting program.**
 - ✓ **TAPE-A-SIZE™ measuring tape which helps you determine your true pattern size.**
 - ✓ **PROFESSIONAL FITTING CURVE™ for accurate pattern adjustments.**
 - ✓ **How-To Sheets with innovative ideas to make fitting easier.**
 - ✓ **Self-stick dots to define body areas.**
 - ✓ **Attractive, sturdy storage box.**
- TO ORDER: Available by special order through your fabric store.**

1001

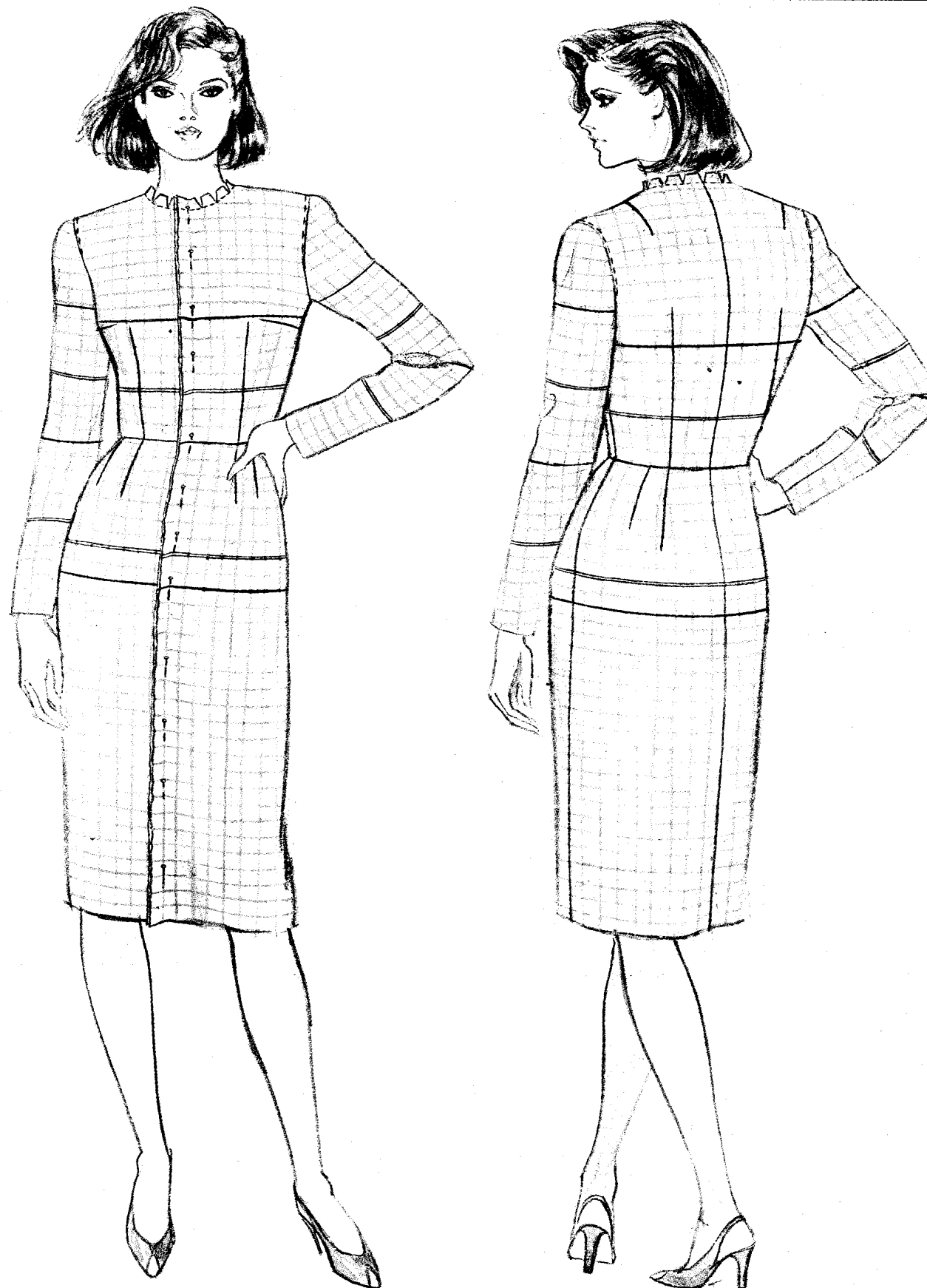

The first step toward achieving professional fit and avoiding unnecessary alterations is to select the proper pattern size. What size should you select?

Measure your Bust around the fullest part. Then measure your Chest just above the Bust. Subtract these two measurements. If they differ 2" (5cm) or less, select the size by your BUST measurement. If they differ more than 2" (5cm) select the size by

your CHEST measurement. In between sizes? Use the smaller size if you are small-boned; the larger, if you are medium- or large-boned. If you are satisfied with the size you are currently using, continue to use that size.

SIZE	2	4	6	8	10	12	14	16	18	20	22	24
BUST	28½	29½	30½	31½	32½	34	36	38	40	42	44	46
CHEST	26½	27½	28½	29½	30½	32	34	36	38	40	42	44
BUST	72.4	75	77.5	80.1	82.6	86.4	91.5	96.6	101.6	106.7	111.8	116.9
CHEST	67.4	69.9	72.4	75.0	77.5	81.3	86.4	91.5	96.6	101.6	106.7	111.8

This Program is available in English and French.

TO ORDER

Order through your local fabric store, OR for additional information, write to our Consumer Services Department nearest you. Be sure to include your name, address, zip code and pattern size. Please print clearly.

161 Avenue of Americas
New York, New York 10013

P.O. Box 4001, Station A
Toronto, Ontario, Canada
M5W 1H9

New Lane, Havant, Hants
Great Britain P09 2ND

1 Queen Street, Auburn 2144
New South Wales, Australia

38 Kalmia Street, Ellerslie
Auckland 5, New Zealand

P.O. Box 57453
Springfield 2137, South Africa

SUPPLEMENTAL CUTTING LAYOUTS

PLANS DE COUPE SUPPLÉMENTAIRES

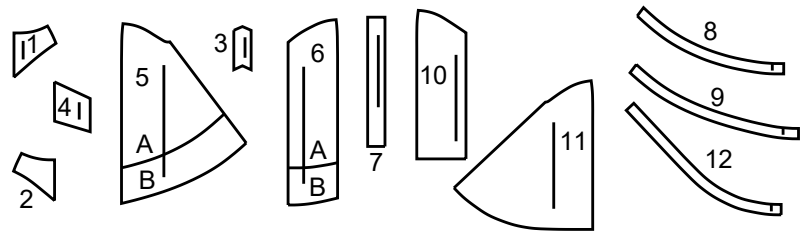

- | | |
|-------------------|-----------------------------|
| 1 Yoke Back | 1 Empiècement Dos |
| 2 Yoke Front | 2 Empiècement Devant |
| 3 Pocket Band-A,C | 3 Bande de Poche - A, C |
| 4 Pocket-A,C | 4 Poche - A, C |
| 5 Front-A,B | 5 Devant - A, B |
| 6 Back-A,B | 6 Dos - A, B |
| 7 Waistband | 7 Ceinture |
| 8 Hem Facing-A | 8 Parementure d'Ourlet - A |
| 9 Hem Facing-B | 9 Parementure d'Ourlet - B |
| 10 Front-C | 10 Devant - C |
| 11 Back-C | 11 Dos - C |
| 12 Hem Facing-C | 12 Parementure d'Ourlet - C |

Sizes	6	8	10	12	14	16	18	20	22	24
FINISHED GARMENT MEASUREMENTS										
A,B,C Waist	24	25	26	27½	29½	31½	33½	35½	37½	39½
A,B Hip	36½	37½	38½	40	42	44	46	48	50	52
C Hip	36	37	38	39½	41½	43½	45½	47½	49½	51½
Width, lower edge										
Skirt A	64¾	65¾	66¾	68¼	70¼	72¼	74¼	76¼	78¼	80¼
Skirt B	74½	75½	76½	78	80	82	84	86	88	90
Skirt C	78½	79½	80½	82	84	86	88	90	92	94
Finished back length from waist										
Skirt A	34½	34½	34½	34½	34½	34½	34½	34½	34½	34½
Skirt B	41¾	41¾	41¾	41¾	41¾	41¾	41¾	41¾	41¾	41¾
Skirt C	34	34	34	34	34	34	34	34	34	34

Tailles	6	8	10	12	14	16	18	20	22	24
MESURES DU VÊTEMENTS FINI										
A,B,C Taille	61	64	66	70	75	80	85	90	95	100
A,B Hanches	93	95	98	102	107	112	117	122	127	132
C Hanches	91	94	97	100	105	110	116	121	126	131
Largeur à l'ourlet										
Jupe A	164	167	170	173	178	184	189	194	199	204
Jupe B	189	192	194	198	203	208	213	218	224	229
Jupe C	199	202	204	208	213	218	224	229	234	239
Longueur finie - dos, taille à l'ourlet										
Jupe A	88	88	88	88	88	88	88	88	88	88
Jupe B	106	106	106	106	106	106	106	106	106	106
Jupe C	86	86	86	86	86	86	86	86	86	86

BODY MEASUREMENTS / MESURES DU CORPS

Sizes/Tailles	MISSES/JEUNE FEMME									
	6	8	10	12	14	16	18	20	22	24
Bust (ins)	30½	31½	32½	34	36	38	40	42	44	46
Waist	23	24	25	26½	28	30	32	34	37	39
Hip	32½	33½	34½	36	38	40	42	44	46	48
Bk. Wst Lgth.	15½	15¾	16	16¼	16½	16¾	17	17¼	17½	17¾
T. poitrine (cm)	78	80	83	87	92	97	102	107	112	117
T. taille	58	61	64	67	71	76	81	87	94	97
T. hanches	83	85	88	92	97	102	107	112	117	122
Nuque à taille	39.5	40	40.5	41.5	42	42.5	43	44	44	45

FABRIC CUTTING LAYOUTS

⊕ Indicates Bustline, Waistline, Hipline and/or Biceps. Measurements refer to circumference of Finished Garment (Body Measurement + Wearing Ease + Design Ease). Adjust Pattern if necessary.

Lines shown are CUTTING LINES, however, 5/8" (1.5cm) SEAM ALLOWANCES ARE INCLUDED, unless otherwise indicated. See SEWING INFORMATION for seam allowance.

Find layout(s) by Garment/View, Fabric Width and Size. Layouts show approximate position of pattern pieces; position may vary slightly according to your pattern size.

All layouts are for with or without nap unless specified. For fabrics with nap, pile, shading or one-way design, use WITH NAP layout.

RIGHT SIDE OF PATTERN	WRONG SIDE OF PATTERN	RIGHT SIDE OF FABRIC	WRONG SIDE OF FABRIC
-----------------------	-----------------------	----------------------	----------------------

S/T = SIZE(S)/TAILLE(S)
 * = WITH NAP/AVEC SENS
 S/L = SELVAGE(S)/LISIÈRE(S)
 AS/TT = ALL SIZE(S)/TOUTES TAILLE(S)
 ** = WITHOUT NAP/SANS SENS
 F/P = FOLD/PLIURE
 CF/PT = CROSSWISE FOLD/PLIURE TRAME

Position fabric as indicated on layout. If layout shows...

GRAINLINE—Place on straight grain of fabric, keeping line parallel to selvage or fold. ON "with nap" layout arrows should point in the same directions. (On Fur Pile fabrics, arrows point in direction of pile.)

SINGLE THICKNESS—Place fabric right side up. (For Fur Pile fabrics, place pile side down.)

DOUBLE THICKNESS

WITH FOLD—Fold fabric right sides together.

* WITHOUT FOLD—With right sides together, fold fabric CROSSWISE. Cut fold from selvage to selvage (A). Keeping right sides together, turn upper layer completely around so nap runs in the same direction as lower layer.

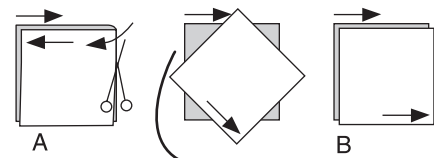

FOLD—Place edge indicated exactly along fold of fabric. NEVER cut on this line.

When pattern piece is shown like this...

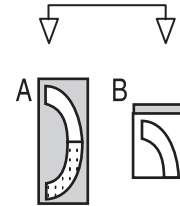

• Cut other pieces first, allowing enough fabric to cut this piece (A). Fold fabric and cut piece on fold, as shown (B).

★ Cut piece only once. Cut other pieces first, allowing enough fabric to cut this piece. Open fabric; cut piece on single layer.

Cut out all pieces along cutting line indicated for desired size using long, even scissor strokes, cutting notches outward.

Transfer all markings and lines of construction before removing pattern tissue. (Fur Pile fabrics, transfer markings to wrong side.)

NOTE: Broken-line boxes (a! b! c!) in layouts represent pieces cut by measurements provided.

SKIRT A / JUPE A

PIECES 1 2 3 4 5 6 7 8

45" (115CM)*
 S/T 6 8 10 12 14

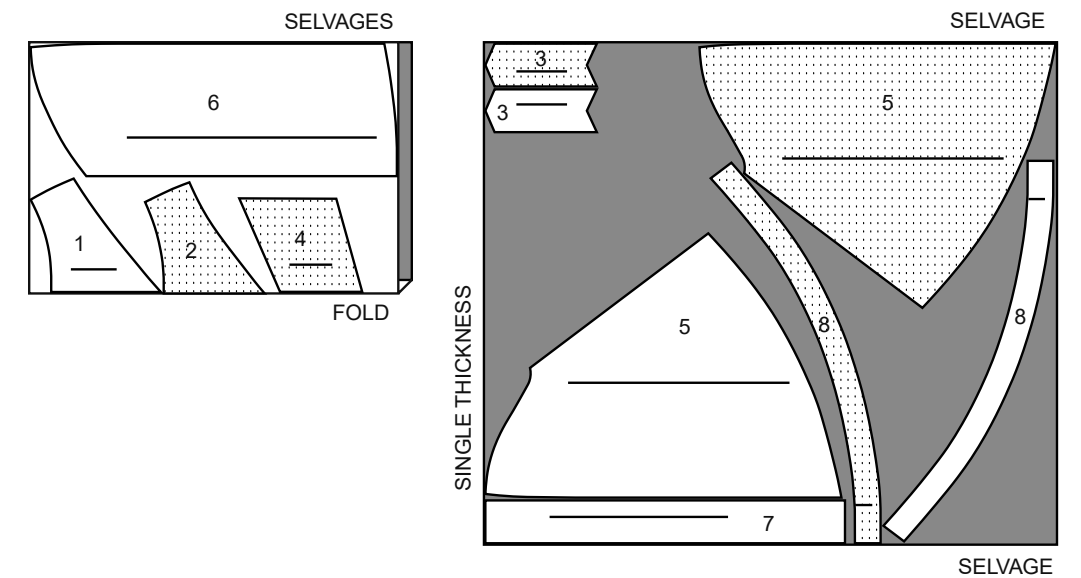

45" (115CM)*
 S/T 16 18 20 22 24

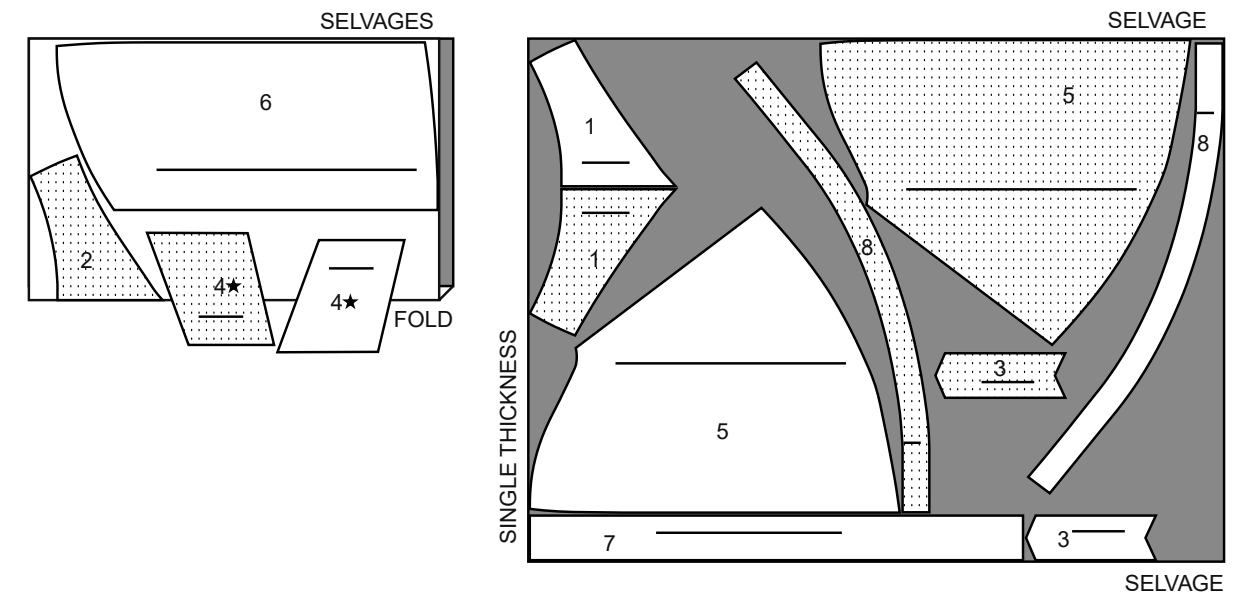

60" (150CM)*
 AS/TT

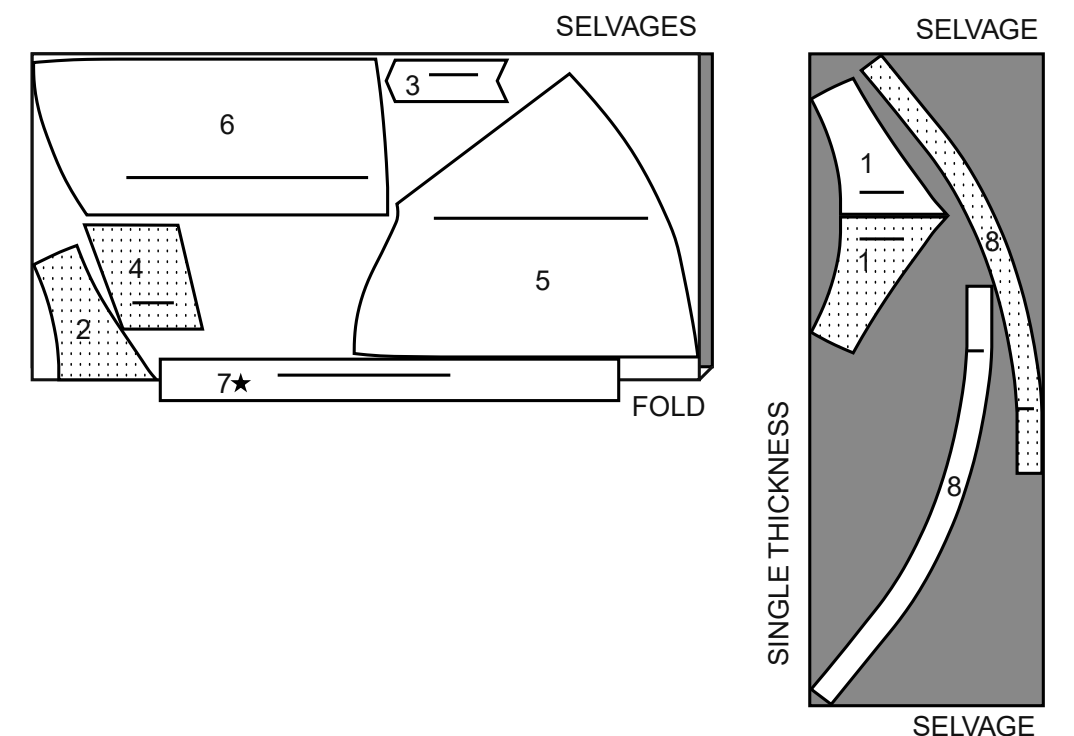

SKIRT B / JUPE B

PIECES 1 2 5 6 7 9

45" (115CM)*
S/T 6 8 10 12 14

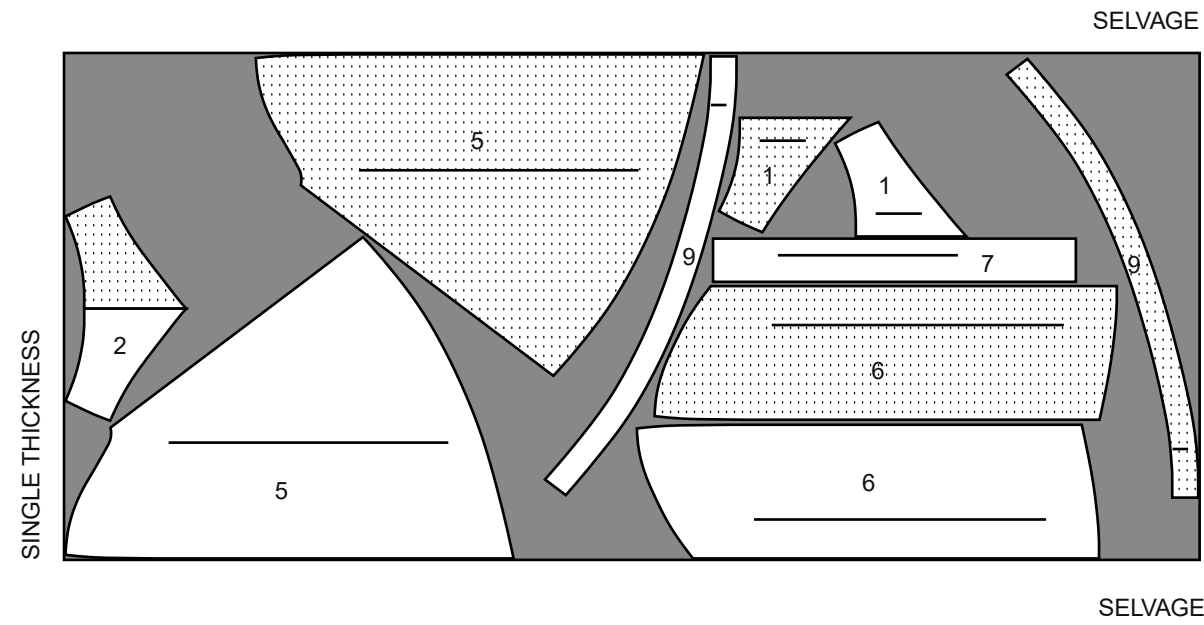

45" (115CM)*
S/T 16 18 20 22 24

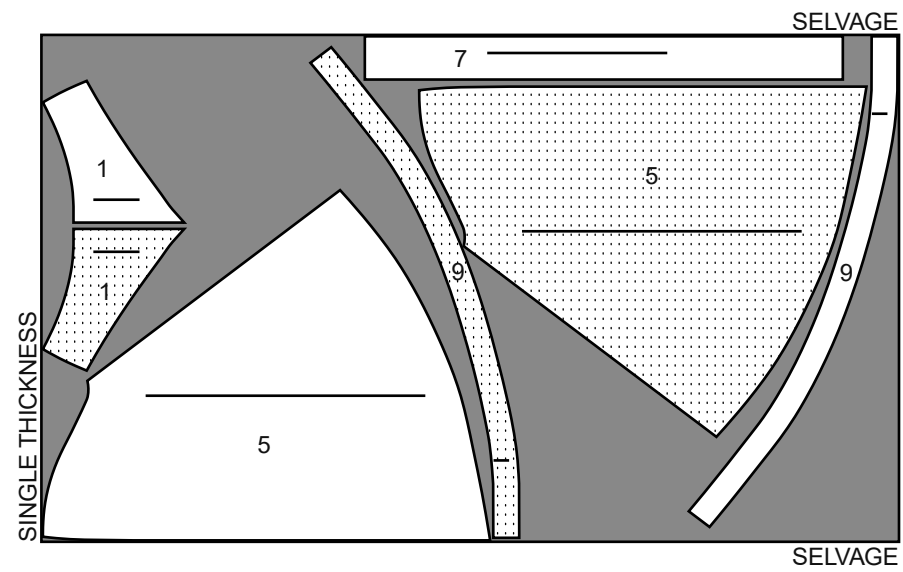
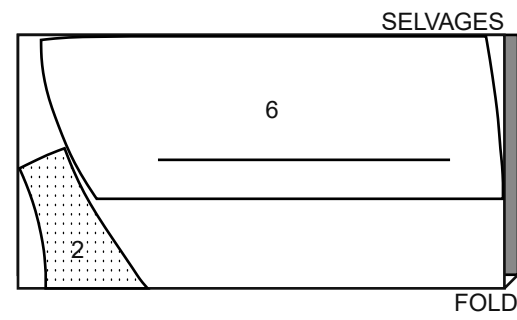

60" (150CM)*
AS/TT

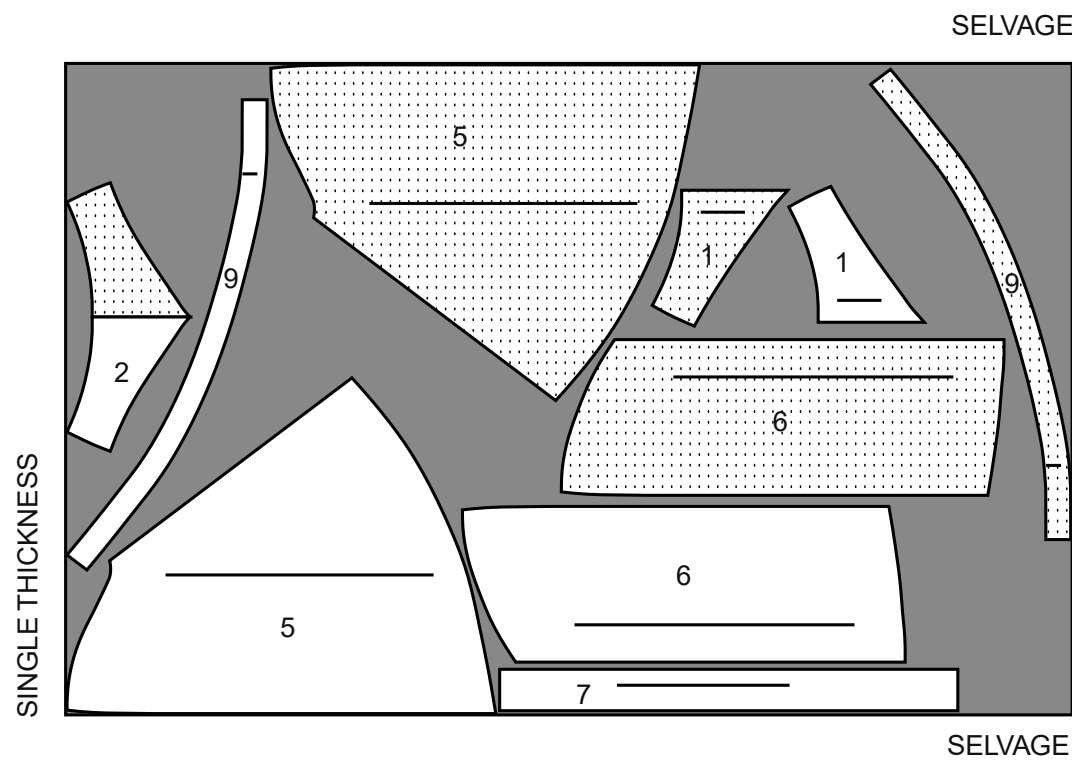

SKIRT C / JUPE C

PIECES 1 2 3 4 7 10 11 12

45" (115CM)*
AS/TT

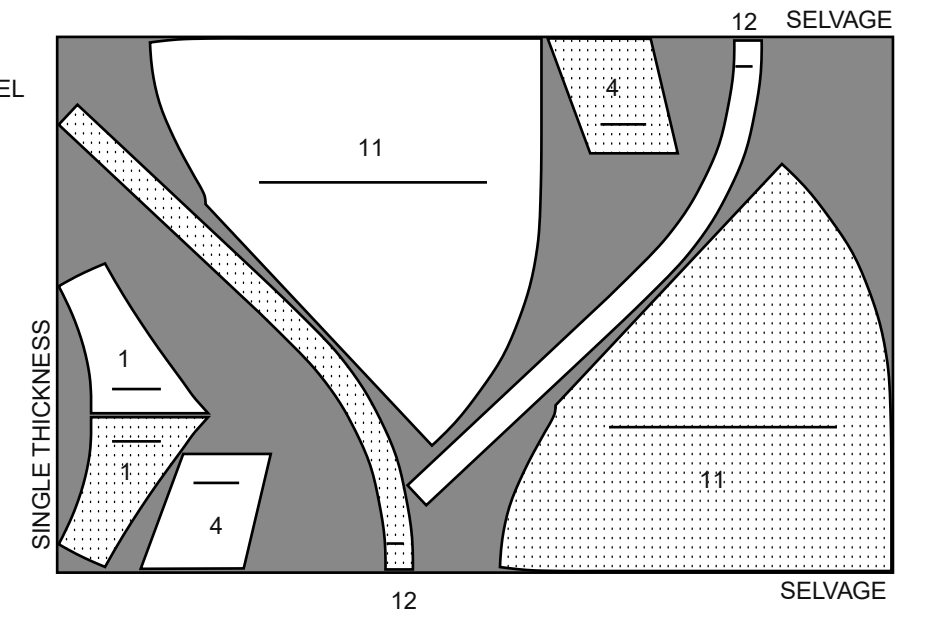
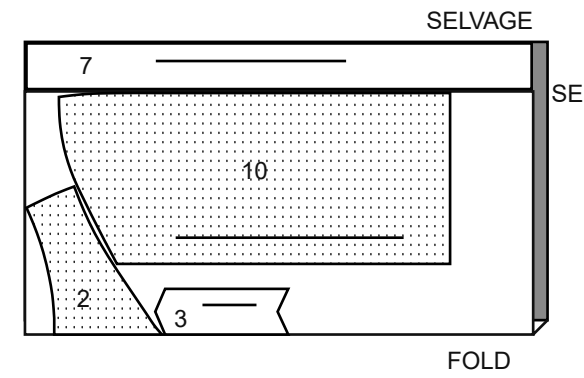

60" (150CM)*
AS/TT

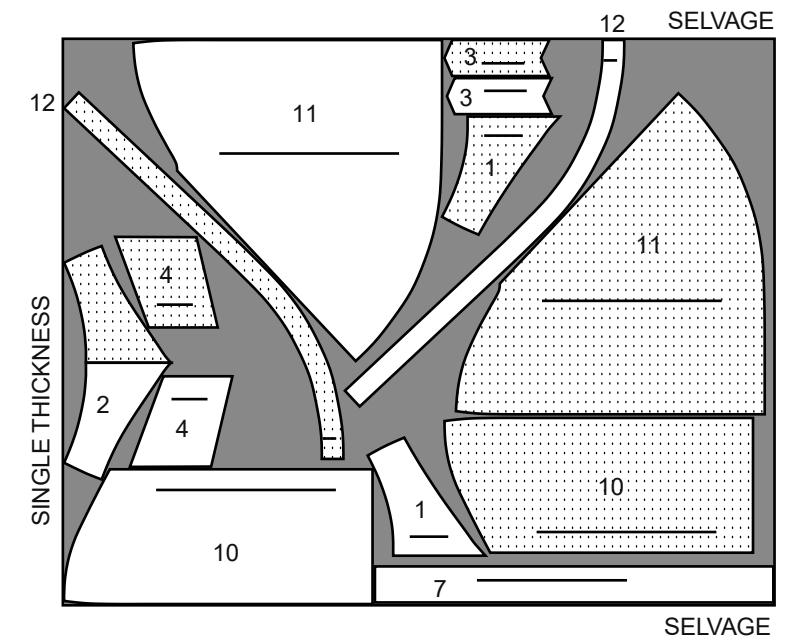

LINING A,B,C (YOKE) / DOUBLURE A, B, C (EMPIÈCEMENT)

PIECES 1 2

45" (115CM)**
AS/TT

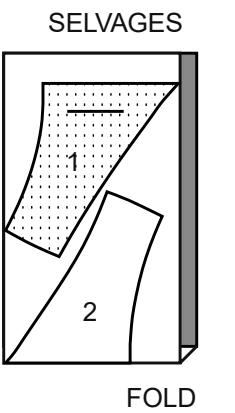

INTERFACING A,B,C / ENTOILAGE A, B, C

PIECE 7

20" (51CM)
AS/TT

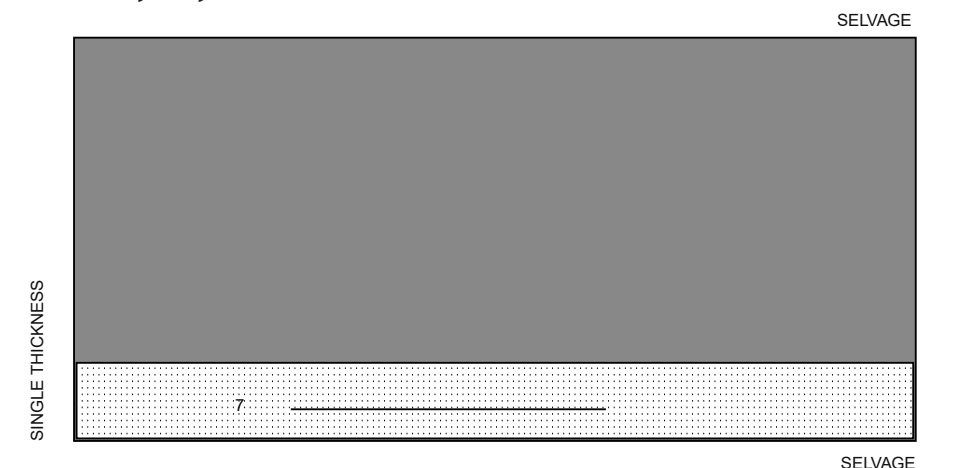

PRÉPARATION DU PATRON

Choisissez les pièces du patron nécessaires. Presser à sec avec un fer chaud.

Le ⊕ indique la Pointe du buste et la Ligne des hanches. La mesure donne la circonférence du vêtement fini* (sans comprendre les valeurs de couture, les pinces, les plis, les remplis, etc.) autour de ces pointes. Ajustez le patron si nécessaire.

*Circonférence du vêtement fini = Mesure du corps du patron + Aisance du port + Aisance du design.

Lignes d’ajustement pour allonger ou raccourcir (=) ou où il est indiqué sur le patron.

Pour Allonger—Coupez entre les lignes d’ajustement. Étendez la quantité nécessaire, en tenant les bords parallèles.

Pour Raccourcir—Pliez le long de la ligne d’ajustement. Faites une pliure la moitié de la quantité nécessaire.

Note : S’il faut ajouter une longueur considérable, vous pouvez acheter du tissu supplémentaire.

PLAN DE COUPE

Trouver le(s) plan(s) de coupe pour le Vêtement/Modèle, la Largeur du tissu et la Taille.

Utilisez le plan de coupe **AVEC SENS** pour les tissus avec sens, poil, à surface nuancée ou à motif ayant un sens.

Placez le tissu comme indiqué sur le plan de coupe. Si le plan de coupe montre

ÉPAISSEUR SIMPLE — Posez le tissu à l’endroit.

ÉPAISSEUR DOUBLE — (avec pliure) - Pliez le tissu endroit contre endroit.

※ **ÉPAISSEUR DOUBLE** (sans pliure) — Endroit contre endroit, pliez le tissu **TRANSVERSALEMENT**. Couper la pliure de lisière à lisière.

En maintenant endroit contre endroit, retournez l’épaisseur supérieure complètement de sorte que le poil soit dans la même direction.

Placez les pièces du patron comme illustré dans le plan de coupe.

ENDROIT DU PATRON**ENVERS DU PATRON****TISSU**

Placez les pièces du patron sur le tissu comme suit :

LIGNE DU DROIT FIL – Placez sur le droit fil du tissu, en maintenant la ligne parallèle à la lisière ou la pliure. Sur les plans de coupe “Avec sens”, les flèches doivent aller dans la même direction.

PLIURE – Placez le bord indiqué exactement le long de la pliure du tissu. Ne couper **JAMAIS** sur cette ligne.

Lorsque la pièce à **PLIER** est montrée de cette façon ... coupez d’abord les autres pièces, en laissant le tissu là où la pièce est montrée.

Pliez le tissu et coupez la pièce sur la pliure dans la position montrée par la partie blanche.

Le ★ indique que la pièce doit être coupée seulement une fois. Coupez d’abord les autres pièces en laissant du tissu là où la pièce est montrée. Ouvrez le tissu et coupez la pièce sur une épaisseur simple.

Découpez toutes les pièces le long de la ligne de coupe (ligne noire continue) à l’aide de longs coups de ciseaux réguliers, en coupant les encoches vers l’extérieur.

MARQUER LES TISSUS

Reportez toutes les marques du patron sur le tissu avant d’enlever le patron. Il faut tracer au fil les marques nécessaires sur l’endroit du tissu.

Reportez les marques suivantes :

Lignes de couture - À 15 mm du bord coupé, sauf indiqué différemment.

Symboles - Pour faire coïncider les coutures et les détails d’assemblage.

Marque de Boutonnières - Indique la longueur et l’emplacement de la boutonnière.

Marque de Bouton - Indique l’emplacement du bouton.

Les Centres, les Lignes de pliure, les Lignes d’emplacement, etc., sont clairement marqués ; marquez au fil si vous le désirez.

PLANS DE COUPE DU TISSU

Ce patron n’a pas de lignes de couture marquées sur le patron. La ligne de contour grosse est la **LIGNE DE COUPE**. Toutes les valeurs de couture sont de 15 mm, sauf indiqué différemment.

NOTE : Tous les plans de coupe du tissu sont avec ou sans sens, sauf indiqué différemment.

JUPE A, B, C

Coupez les pièces comme illustré.

DOUBLURE A, B, C**INFORMATION DE COUTURE**

TOUTES LES VALEURS DE COUTURE SONT de 15 mm (sauf indiqué différemment).

LÉGENDE DES CROQUIS

Endroit, Envers, Entoilage, Doublure

Bâissez les coutures, en faisant coïncider les encoches et les symboles, en utilisant une piqure longue à la main ou à la machine ou à l’aide des épingles.

Piquez les coutures dans le sens du droit fil du tissu pour éviter qu’elles se détendent (généralement de la partie la plus large à la partie la plus étroite de chaque pièce).

Presser lors de la couture. Pressez les coutures ensemble, puis ouvrez-les au fer sauf indiqué différemment.

- Enlevez les points de bâti visibles.
- Pressez les coutures droites sur une surface plate.
- Pressez les coutures arrondies par-dessus une surface arrondie.

Crantez les valeurs de couture si nécessaire de façon qu’elles restent à plat.

GUIDE POUR COUPER ET CRANTER

Recoupez les coutures enfermées en épaisseurs.

Biaisez les coins.

Encochez les courbes extérieures.

Crantez les courbes intérieures.

GLOSSAIRE

Avant de commencer à coudre, familiarisez-vous avec les procédures surlignées dans le GLOSSAIRE. Les termes de couture imprimés en **CARACTÈRES GRAS** dans les Instructions de couture sont expliqués dans le GLOSSAIRE.

SOUTENIR – Piquez sur la ligne de couture à grands points. Tirez sur les bouts du fil au moment d’ajuster.

NOTE : A la tête d’une manche, faites une deuxième rangée des grands points à 6 mm à l’opposé de la valeur de couture pour avoir du contrôle.

PIQUER LE BORD – Piquez près du bord fini ou de la couture.

POINTS COULÉS – Glissez l’aiguille dans le bord plié et faites un point au-dessous dans le tissu, ne prenant qu’un seul fil.

PIQÛRE DE SOUTIEN – Piquez à 3 mm de la ligne de couture dans la valeur de couture (généralement à 13 mm du bord non fini).

SURPIQUER – Sur l’endroit, piquer à 6 mm du bord, de la couture ou de la piqure précédente ; en utilisant un pied de biche comme un guide, ou piquez comme indiqué dans les instructions de couture.

SOUS-PIQUER – Déplier la parementure ou au-dessous du vêtement ; piquer sur la valeur de couture près de la couture.

JUPE A**Étape 1 - EMPIÈCEMENT**

Piquer les pièces de l’EMPIÈCEMENT DOS 1 et l’EMPIÈCEMENT DEVANT 2 ensemble sur les côtés.

Pour renforcer le bord inférieur de l’empiècement, sur l’envers, centrer l’extra-fort du milieu par-dessus la ligne de couture, en superposant aux grands ● . Bâtir.

ÉTAPE 2 – POCHE

Replier la valeur de couture sur le long bord sans encoche de la BANDE DE POCHE 3. Presser. Recouper la valeur de couture pressée à 10 mm.

Épingler la bande de poche sur le bord supérieur de la POCHE 4. Piquer. Recouper. Presser la couture vers la bande de poche.

Endroit contre endroit, plier la bande de poche sur la ligne de pliure. Piquer l’extrémité, comme illustré. Recouper.

Retourner la bande de poche vers l’intérieur, en repliant la valeur de couture sur les bords sans encoche du côté et inférieur, en pliant l’ampleur au coin. Presser. Coudre le bord pressé par-dessus la couture aux **POINTS COULÉS**. Bâtir ensemble les bords non finis.

Épingler la poche sur le DEVANT 5 le long des lignes d’emplacement, en faisant coïncider les symboles et ayant les bords non finis au même niveau. **PIQUER LE BORD** et **SURPIQUER** la poche en place. Bâtir ensemble les bords non finis.

ÉTAPE 3 – DEVANT ET DOS

Piquer les pièces du devant ensemble au niveau du milieu devant, en laissant ouvert au-dessus du grand ● .

SURPIQUER le devant le long du milieu devant, comme illustré.

SOUTENIR le bord supérieur du DOS 6 entre les petits ● , comme illustré.

Piquer les pièces du dos et le devant ensemble sur les côtés.

Épingler l’empiècement sur la jupe, en faisant coïncider les coutures du côté, les milieux et les symboles. Distribuer l’ampleur ; bâtir. Piquer, en pivotant au grand ● . Presser la couture vers l’empiècement.

SURPIQUER l’empiècement, comme illustré.

ÉTAPE 4 – COUTURE DU MILIEU DOS ET FERMETURE À GLISSIÈRE

Piquer les pièces du dos ensemble au niveau du milieu du dos, en laissant ouvert au-dessus du grand ● .

Bâtir le long de la ligne de couture au-dessus du grand ● , comme illustré. Presser.

Déplier la fermeture ; placer vers le bas sur la valeur de couture étendue, en plaçant l’arrêt de fermeture au grand ● et les dents de la fermeture sur la ligne de couture. Bâtir au centre du ruban de la fermeture, en maintenant le vêtement libre.

Fermer la fermeture ; relever la tirette. Étendre le vêtement à plat. Bâtir à un peu moins de 6 mm des dents de la fermeture.

Sur l’endroit, piquer le long du bâti à travers toute l’épaisseur, comme illustré, en utilisant un pied à fermeture. Enlever le bâti.

ÉTAPE 5 – DOUBLURE D’EMPIÈCEMENT

Piquer ensemble les pièces de la DOUBLURE d’empiècement dos 1 et la DOUBLURE d’empiècement devant 2 sur les côtés.

Faire une **PIQÛRE DE SOUTIEN** sur le bord inférieur de la doublure d’empiècement, comme illustré.

Replier la valeur de couture sur le bord inférieur de la doublure d’empiècement. Presser, en repliant l’ampleur au coin. Recouper la valeur de couture pressée à 10 mm.

Envers contre envers, épingler la doublure d’empiècement sur le vêtement, sur le bord supérieur, en faisant coïncider les symboles et les coutures, en repliant la valeur de couture sur le milieu du dos pour dégager les dents de la fermeture. Coudre les bords pressés par-dessus la couture et sur le ruban de la fermeture aux **POINTS COULÉS**. Bâtir ensemble les bords non finis.

SOUTENIR le bord supérieur du vêtement entre les petits ● , à travers toute l’épaisseur, comme illustré.

ÉTAPE 6 – CEINTURE

Poser et faire adhérer l’entoilage sur l’envers de la CEINTURE 7, en suivant la notice d’utilisation.

Replier la valeur de couture sur le long bord sans encoche de la ceinture. Presser. Recouper la valeur de couture pressée à 10 mm.

Épingler la ceinture sur le bord supérieur du vêtement, en faisant coïncider les symboles, les milieux, les petits ●● avec les coutures du côté et les grands ● sur la ceinture avec les bords de l’ouverture. Distribuer l’ampleur ; bâtir. Piquer. Recouper. Presser la couture vers la ceinture.

Endroit contre endroit, plier la ceinture sur la ligne de pliure. Piquer les extrémités. Recouper.

Retourner. Presser. Coudre le bord pressé par-dessus la couture et les bords du prolongement ensemble aux **POINTS COULÉS**.

Coudre l’agrafe (s) sur la ceinture, comme illustré.

ÉTAPE 7 – OURLET

Piquer les pièces de la PAREMENTURE D’OURLET 8 ensemble sur les extrémités.

Replier 6 mm sur le long bord sans encoche de la parementure d’ourlet. Presser en répartissant l’ampleur.

Endroit contre endroit, épingler la parementure d’ourlet sur le bord inférieur du vêtement, en faisant coïncider les coutures du milieu. Piquer. Recouper.

SOUS-PIQUER la parementure, comme illustré.

Retourner la parementure vers l’intérieur ; presser. Bâtir près du bord supérieur.

SURPIQUER le bord inférieur du vêtement le long du bâti.

JUPE B

Faire de la même façon que la Jupe A, Étape 1.

ÉTAPE 1 – DEVANT ET DOS

Piquer les pièces du DEVANT 5 ensemble au niveau du milieu devant, en laissant ouvert au-dessus du grand ● .

SOUTENIR le bord supérieur du DOS 6 entre les petits ● , comme illustré.

Piquer les pièces du dos et le devant ensemble sur les côtés.

Épingler l’empiècement sur la jupe, en faisant coïncider les coutures du côté, les milieux et les symboles. Distribuer l’ampleur ; bâtir. Piquer, en pivotant au grand ● . Presser la couture vers l’empiècement.

Compléter de la même façon que la Jupe A, Étapes 4 à 7, en remplaçant la PAREMENTURE D’OURLET 9 par la Parementure d’ourlet 8.

JUPE C

Faire comme décrit pour la Jupe A, Étapes 1 et 2, en remplaçant le DEVANT 10 par le Devant 5.

ÉTAPE 1 – DEVANT ET DOS

Piquer les pièces du devant ensemble au niveau du milieu devant, en laissant ouvert au-dessus du grand ● .

SURPIQUER le devant le long du milieu devant, comme illustré.

Piquer les pièces du DOS 11 et le devant ensemble sur les côtés.

SOUTENIR le bord supérieur du devant et dos entre les symboles, comme illustré.

Épingler l’empiècement sur la jupe, en faisant coïncider les coutures du côté, les milieux et les symboles. Distribuer l’ampleur ; bâtir. Piquer, en pivotant au grand ● . Presser la couture vers l’empiècement.

SURPIQUER l’empiècement, comme illustré.

Compléter de la même façon que la Jupe A, Étapes 4 à 7, en remplaçant la PAREMENTURE D’OURLET 12 par la Parementure d’ourlet 8.

**Vogue Patterns Programme d’Ajustage Professionnel
LA SOLUTION POUR L’AJUSTAGE**

Faites un pas de géant en avant dans l’ajustage personnalisé. Commencez par le Patron master de Vogue -imprimé sur un tissu non tissé et pré-marqué pour une analyse instantanée d’ajustage et des ajustements faciles. Faites en sorte que le master s’adapte à votre silhouette, puis utilisez-le pour des modifications rapides et précises du patron chaque fois que vous cousez - un outil de couture indispensable !

LE KIT COMPLET :

• Notre Patron master avec un patron exclusif INCREASE-A-DART (augmenter une pince).

• Un livret d’instructions de 32 pages pour vous guider étape par étape dans le programme d’ajustage.

• Le Ruban à mesurer TAPE-A-SIZE pour vous aider à déterminer la taille réelle de votre patron.

• Une COURBE D’AJUSTAGE PROFESSIONNELLE pour des ajustements exacts du patron.

• Des feuilles pratiques avec des idées créatives pour faciliter l’ajustage.

• Des cercles autocollants pour définir les zones du corps.

• Une boîte de rangement intéressante et solide. POUR COMMANDER : Disponible sur commande spéciale dans votre magasin de tissus.

La première étape pour obtenir un ajustage professionnel et pour éviter les modifications inutiles est de sélectionner la bonne taille de patron. Quelle taille devez-vous choisir ?

Mesurez le buste autour de la partie la plus grande. Puis mesurez la poitrine juste au-dessus du buste. Soustrayez ces deux mesures. Si la différence est de 5 cm ou moins, choisissez la taille selon la mesure du BUSTE. Si la différence est de plus de 5 cm, choisissez la taille selon la mesure de la POITRINE. Entre deux tailles ? Utilisez la taille plus petite si vous avez de l’ossature fine et la plus grande si vous avez de l’ossature de moyenne à grande. Si vous êtes satisfait de la taille que vous utilisez actuellement, continuer à l’utiliser.

TAILLE
BUSTE
POITRINE

Ce programme est disponible en anglais et en français.

POUR COMMANDER

Commandez auprès de votre magasin de tissus local, OU pour plus d’informations, écrivez à notre service clientèle le plus proche de chez vous. Assurez-vous d’inclure votre nom, votre adresse, votre code postal et la taille de votre patron. Veuillez écrire clairement.