

- 1 FOUNDATION FRONT - A,B
- 2 FOUNDATION SIDE FRONT - A,B
- 3 FOUNDATION BACK - A,B
- 4 FOUNDATION SIDE BACK - A,B
- 5 FRONT UNDERLAY - A,B
- 5A EXTENSION - A
- 6 BACK UNDERLAY - A,B
- 6A EXTENSION - A
- 7 FRONT FACING - A,B
- 8 BACK FACING - A,B
- 9 WAISTBAND GUIDE - A,B
- 10 FRONT - A,B
- 10A EXTENSION - A
- 11 BACK - A,B
- 11A EXTENSION - A
- 12 BOW - A
- 13 GUIDE FOR BOW - B
- 1 BUSTIER DEVANT - A,B
- 2 BUSTIER CÔTÉ DEVANT - A,B
- 3 BUSTIER DOS - A,B
- 4 BUSTIER CÔTÉ DOS - A,B
- 5 PARTIE DESSOUS DEVANT - A,B
- 5A PROLONGEMENT - A
- 6 PARTIE DESSOUS DOS - A,B
- 6A PROLONGEMENT - A
- 7 PAREMENTURE DEVANT - A,B
- 8 PAREMENTURE DOS - A,B
- 9 GUIDE POUR CEINTURE - A,B
- 10 DEVANT - A,B
- 10A PROLONGEMENT - A
- 11 DOS - A,B
- 11A PROLONGEMENT - A
- 12 NŒUD - A
- 13 GUIDE POUR NŒUD - B

BODY MEASUREMENTS / MESURES DU CORPS

		MISSES/JEUNE FEMME										
Sizes/Tailles	6	8	10	12	14	16	18	20	22	24		
Bust (ins)	30½	31½	32½	34	36	38	40	42	44	46		
Waist	23	24	25	26½	28	30	32	34	37	39		
Hip	32½	33½	34½	36	38	40	42	44	46	48		
Bk. Wst Lgth.	15½	15¾	16	16¼	16½	16¾	17	17¼	17½	17¾		
T. poitrine (cm)	78	80	83	87	92	97	102	107	112	117		
T. taille	58	61	64	67	71	76	81	87	94	97		
T. hanches	83	85	88	92	97	102	107	112	117	122		
Nuque à taille	39.5	40	40.5	41.5	42	42.5	43	44	44	45		

Sizes	6	8	10	12	14	16	18	20	22	24
FINISHED GARMENT MEASUREMENTS										
A,B Foundation Bust	33	34	35	36½	38½	40½	42½	44½	46½	48½
A,B Foundation Waist	25½	26½	27½	29	30½	32½	34½	36½	39½	41½
A,B Underdress Hip	37	38	39	40½	42½	44½	46½	48½	50½	52½
Width, lower edge										
Dress A	49	50	51	52½	54½	56½	58½	60½	62½	64½
Dress B	43½	44½	45½	47	49	51	53	55	57	59
Finished back length from base of neck										
Dress A	57½	57¾	58	58¼	58½	58¾	59	59¼	59½	59¾
Dress B	39	39¼	39½	39¾	40	40¼	40½	40¾	41	41¼
Tailles										
6	8	10	12	14	16	18	20	22	24	
MESURES DES VÊTEMENTS FINI										
A,B Bustier Poitrine	84	87	89	93	98	103	108	113	118	123
A,B Bustier Taille	65	67	70	74	77	83	88	93	100	105
A,B Dessous de robe Hanches	94	97	99	103	108	113	118	123	128	133
Largeur à l'ourlet										
Robe A	125	127	130	133	139	144	149	154	159	164
Robe B	111	113	116	120	125	130	135	140	145	150
Longueur finie - dos, votre nuque à l'ourlet										
Robe A	146	147	148	148	149	149	149	150	151	152
Robe B	99	100	100.5	101	102	102	103	104	104	105

FABRIC CUTTING LAYOUTS

⊕ Indicates Bustline, Waistline, Hipline and/or Biceps. Measurements refer to circumference of Finished Garment (Body Measurement + Wearing Ease + Design Ease). Adjust Pattern if necessary.

Lines shown are CUTTING LINES, however, 5/8" (1.5cm) SEAM ALLOWANCES ARE INCLUDED, unless otherwise indicated. See SEWING INFORMATION for seam allowance.

Find layout(s) by Garment/View, Fabric Width and Size. Layouts show approximate position of pattern pieces; position may vary slightly according to your pattern size.

All layouts are for with or without nap unless specified. For fabrics with nap, pile, shading or one-way design, use WITH NAP layout.

RIGHT SIDE OF PATTERN	WRONG SIDE OF PATTERN	RIGHT SIDE OF FABRIC	WRONG SIDE OF FABRIC

- S/T = SIZE(S)/TAILLE(S)
- * = WITH NAP/AVEC SENS
- S/L = SELVAGE(S)/LISIÈRE(S)
- AS/TT = ALL SIZE(S)/TOUTES TAILLE(S)
- ** = WITHOUT NAP/SANS SENS
- F/P = FOLD/PLIURE
- CF/PT = CROSSWISE FOLD/PLIURE TRAME

Position fabric as indicated on layout. If layout shows...

GRAINLINE—Place on straight grain of fabric, keeping line parallel to selvage or fold. ON "with nap" layout arrows should point in the same directions. (On Fur Pile fabrics, arrows point in direction of pile.)

SINGLE THICKNESS—Place fabric right side up. (For Fur Pile fabrics, place pile side down.)

DOUBLE THICKNESS

WITH FOLD—Fold fabric right sides together.

* WITHOUT FOLD—With right sides together, fold fabric CROSSWISE. Cut fold from selvage to selvage (A). Keeping right sides together, turn upper layer completely around so nap runs in the same direction as lower layer.

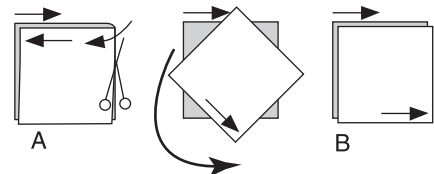

FOLD—Place edge indicated exactly along fold of fabric. NEVER cut on this line.

When pattern piece is shown like this...

• Cut other pieces first, allowing enough fabric to cut this piece (A). Fold fabric and cut piece on fold, as shown (B).



★ Cut piece only once. Cut other pieces first, allowing enough fabric to cut this piece. Open fabric; cut piece on single layer.

Cut out all pieces along cutting line indicated for desired size using long, even scissor strokes, cutting notches outward.

Transfer all markings and lines of construction before removing pattern tissue. (Fur Pile fabrics, transfer markings to wrong side.)

NOTE: Broken-line boxes (a! b! c!) in layouts represent pieces cut by measurements provided.

FOR HEM INTERFACING ON NON-SHEER FABRICS A,B: CUT BY SUGGESTION. SEE SEWING INSTRUCTIONS FOR CUTTING.
POUR ENTOILER L'OURLET SUR LES TISSUS NON TRANSPARENTS A, B : COUPER À SUGGESTION. REPORTEZ-VOUS AUX INSTRUCTIONS DE COUTURE POUR COUPER.

DRESS A / ROBE A

FOR UNDERLINING: Use same layouts as Dress / POUR LA TRIPLURE : utiliser les mêmes plans de coupe que pour la Robe
 Save remnants for bias edge of Dress. See sewing instructions before cutting. Allow for seams when piecing.

Réserver des coupons pour le bord en biais de la Robe. Reportez-vous aux instructions de couture avant de couper. Laissez pour les coutures.
 Pour assembler en pièces.

NOTE: BEFORE YOU ALTER OR CUT, tape together pieces 10 and 10A, 11 and 11A, matching ●●●'s, and cut as one.

PIECES: 10(10A),11(11A),12

NOTE : AVANT DE MODIFIER OU COUPER, adhérer ensemble les pièces 10 et 10A, 11 et 11A, en faisant coïncider les ●●●'s, et couper comme une seule pièce.

45" (115 cm) *
AS/TT

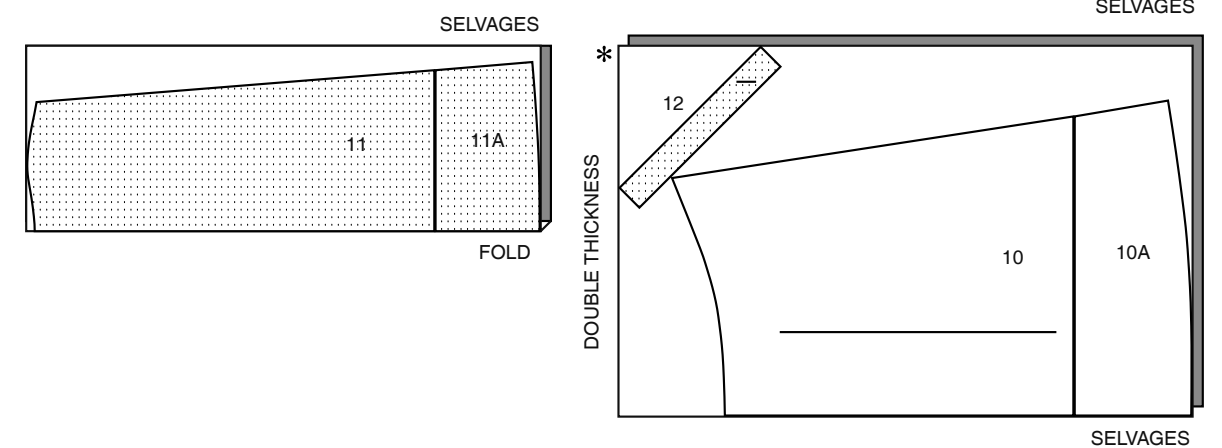

60" (150CM) *
AS/TT

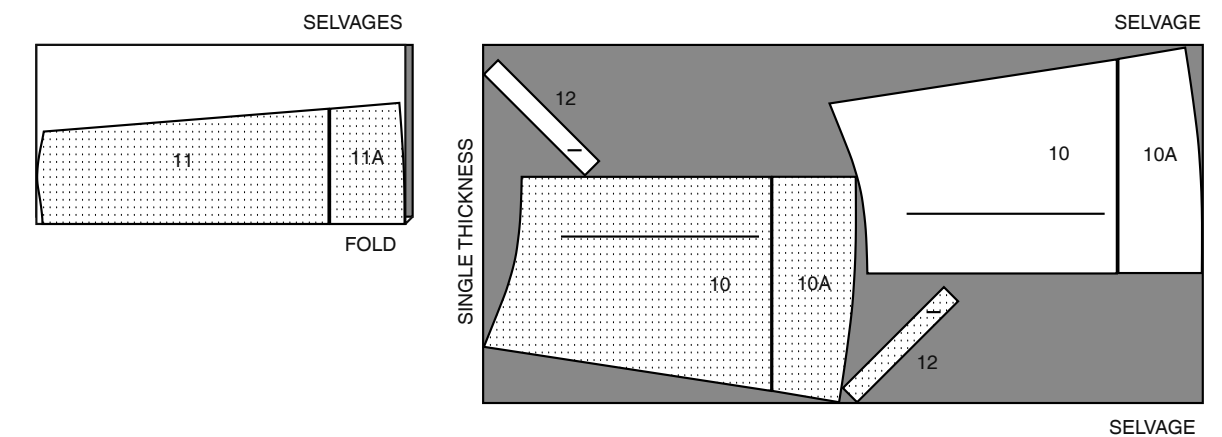

ADDITIONAL UNDERDRESS FABRIC FOR BOW A (INTERFACING) / TISSU ADDITIONNEL DU DESSOUS DE ROBE POUR ENTOILER LE NŒUD A (ENTOILAGE)
 FOR SHEER DRESS ONLY / UNIQUEMENT POUR LA ROBE TRANSPARENTE
 PIECE: 12

45", 60" (115CM, 150CM)
AS/TT

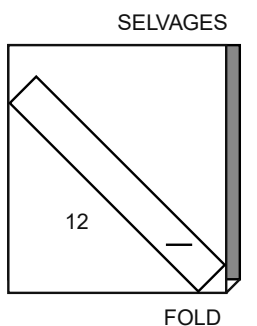

UNDERDRESS A / DESSOUS DE ROBE A

NOTE: BEFORE YOU ALTER OR CUT, tape together pieces 5 and 5A, 6 and 6A, matching ●●●'s, and cut as one.

NOTE : AVANT DE MODIFIER OU COUPER, adhérer ensemble les pièces 5 et 5A, 6 et 6A, en faisant coïncider les ●●●'s, et couper comme une seule pièce 5(5A),6(6A).

PIECES: 5(5A),6(6A)

45" (115CM) *
AS/TT

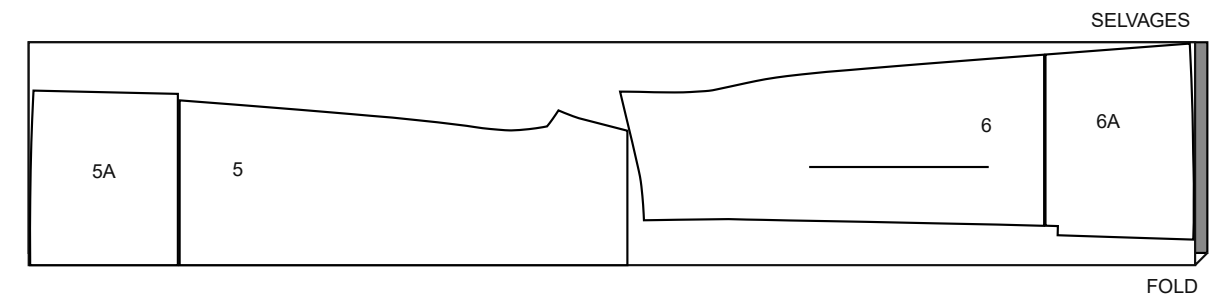

60" (150CM) *
AS/TT

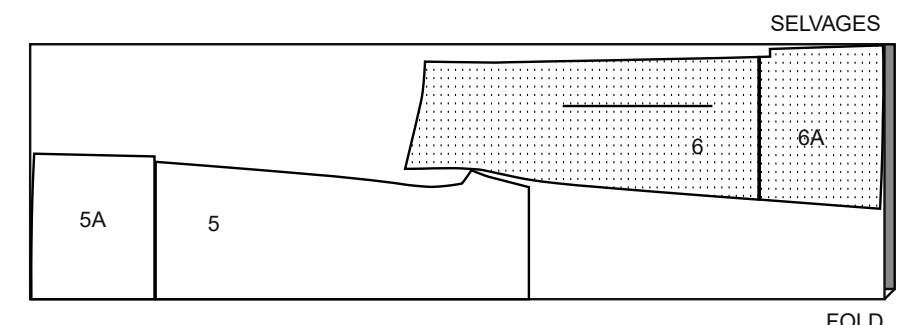

DRESS B / ROBE B

PIECES: 10,11

45" (115 cm) *
AS/TT

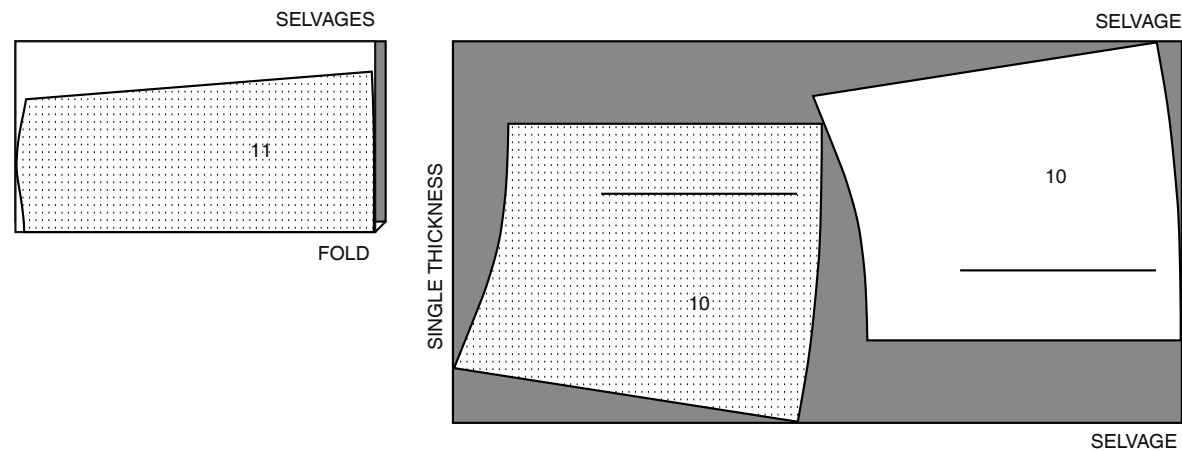

60" (150CM) *
AS/TT

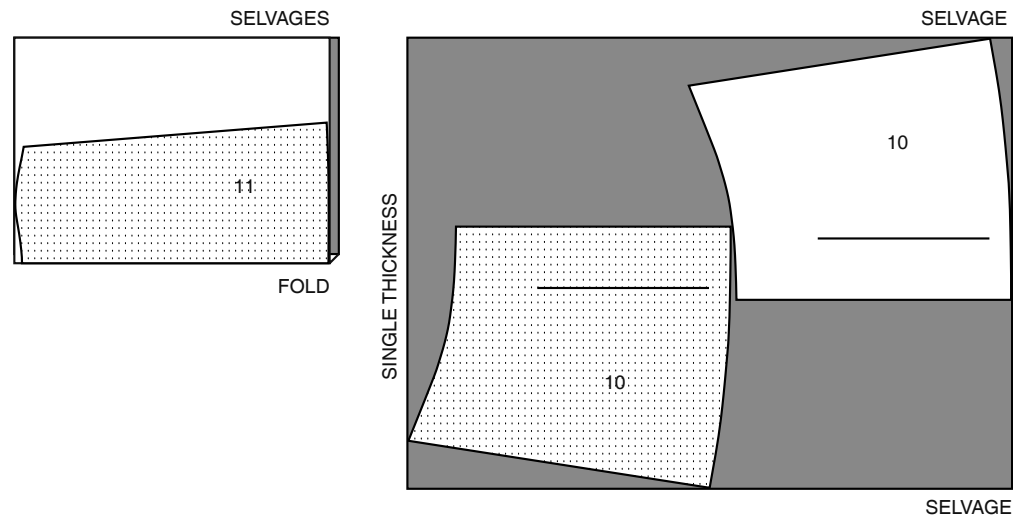

UNDERDRESS B / DESSOUS DE ROBE B

PIECES: 5,6

45" (115CM) *
S/T
6-8-10

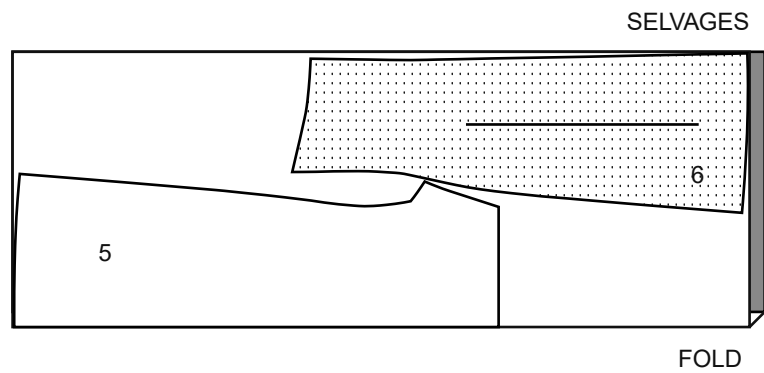

45" (115CM) *
S/T
12-14-16-18-20-22-24

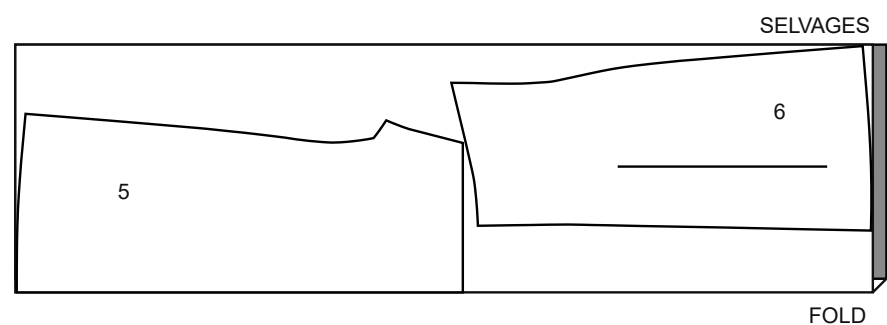

60" (150CM) *
AS/TT

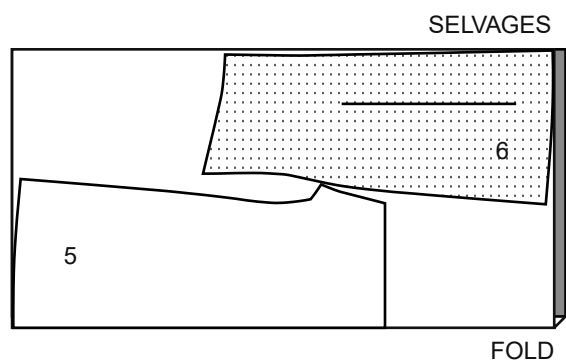

FOUNDATION A,B / BUSTIER A,B

PIECES: 1,2,3,4,7,8

Save remnants for bias casing. / Réserver des coupons pour la coulisse en biais.
See sewing instructions before cutting. / Reportez-vous aux instructions de couture avant de couper.

45" (115CM) *
AS/TT

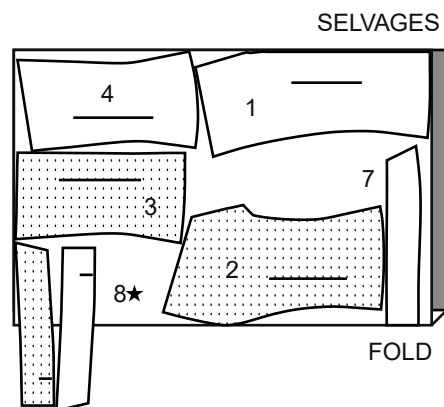

60" (150CM) *
AS/TT

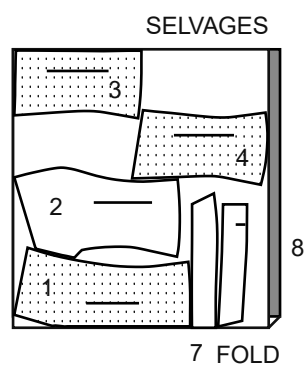

SEWING INFORMATION

5/8" (1.5cm) SEAM ALLOWANCES ARE INCLUDED,
(unless otherwise indicated)

ILLUSTRATION SHADING KEY

Right Side	Wrong Side	Interfacing	Lining	Underlining

Press as you sew. Press seams flat, then press open, unless otherwise instructed. Clip seam allowances, where necessary, so they lay flat.

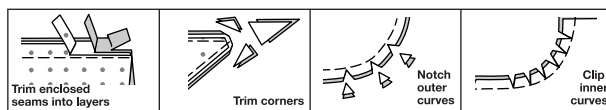

GLOSSARY

Sewing terms appearing in **BOLD TYPE** in Sewing Instructions are explained below.

BLIND STITCH - Turn edge down about 1/4" (6mm); make a small diagonal stitch by picking up one thread of garment, then one thread of hem or facing.

FINISH - Stitch 1/4" (6mm) from raw edge and finish with one of the following: (1) Pink OR (2) Overcast OR (3) Turn in along stitching and stitch close to fold OR (4) Overlock.

OPTIONAL FOR HEMS: Apply Seam Binding.

NARROW HEM - Turn in hem; press, easing in fullness if necessary. Open out hem. Turn in again so raw edge is along crease; press. Turn in along crease; hand sew invisibly in place.

REINFORCE - Stitch along seamline where indicated in sewing instructions, using small machine stitches.

SLIPSTITCH - Slide needle through a folded edge, then pick up a thread of underneath fabric.

DRESS A, B

NOTE: The first view mentioned will be illustrated, unless otherwise indicated.

Foundation

1. Stitch darts in FOUNDATION FRONT (1). Press darts down.

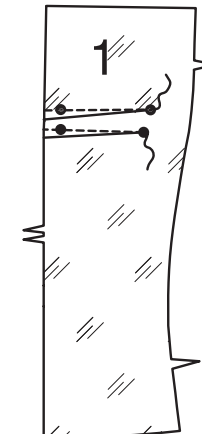

2. Stitch center front seam in foundation front. Clip to large dot at waistline.

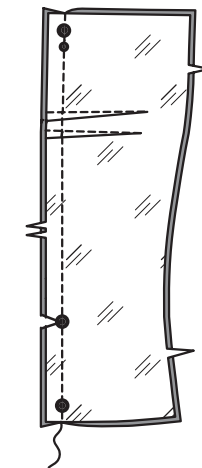

3. Stitch dart in FOUNDATION SIDE FRONT (2). Press dart down.

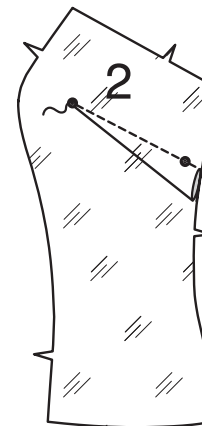

4. Pin side front sections to front, matching symbols. Stitch. Clip curve, clipping to small dot at waistline. Stitch FOUNDATION SIDE BACK (4) sections to side front, matching symbols. Clip to small dot at waistline. Stitch FOUNDATION BACK (3) sections to side back, matching symbols. Clip to small dot at waistline. Pink all seam allowances. (Pinking will not be shown in illustrations.) **FINISH** lower edge of foundation.

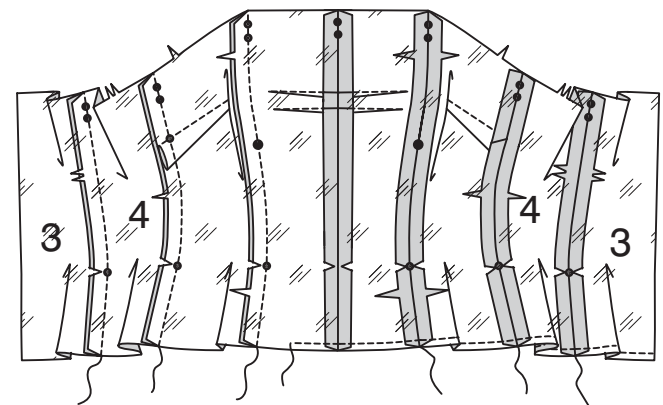

5. Cut pieces of boning the measurement of center front, side back and side seams between small dots at waistline and stitching line. Cut two pieces of boning the length of side front seam between lower small dot and large dot. Cut two pieces of boning the length of placement line on side front. Remove casing from boning. Trim 1/2" (1.3cm) from one end of all boning pieces except shorter pieces for side front seams. Round ends of boning, as shown.

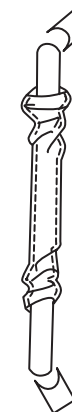

6. Center boning over center front, side, and side back seams, placing one end of boning 3/8" (1cm) above clips at waistline, as shown. Catchstitch to seam allowances. Center shorter pieces of boning over side front seam between large dot and clip at waistline, as shown. Catchstitch to seam allowances. Center remaining boning pieces over placement lines on side front, as shown. Catchstitch.

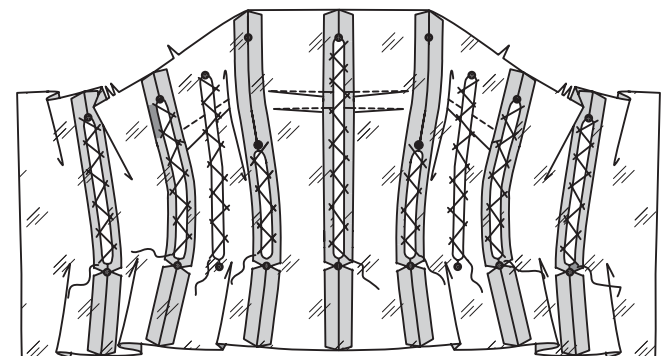

7. Cut two pieces of zig-zag wiring the measurement of side front seams above large dot to stitching line. Center wiring over side front seams above large dot. Tack to seam allowance.

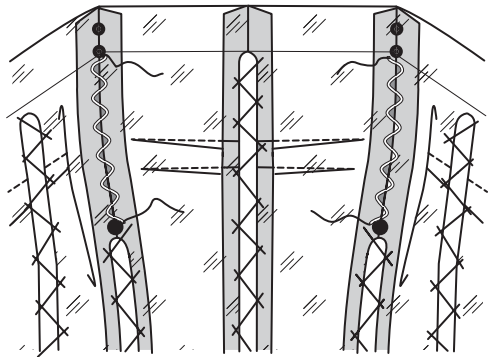

8. Pin 1/2" (1.3cm) grosgrain ribbon over all boning with ribbon extending beyond ends of boning. Stitch along sides of ribbon catching only the seam allowances at the seams, using a zipper foot. Stitch across upper edge of ribbon at side front seams at large dot. Stitch across upper edge of remaining ribbons along stitching line. Stitch across lower edge of ribbons at waistline clips.

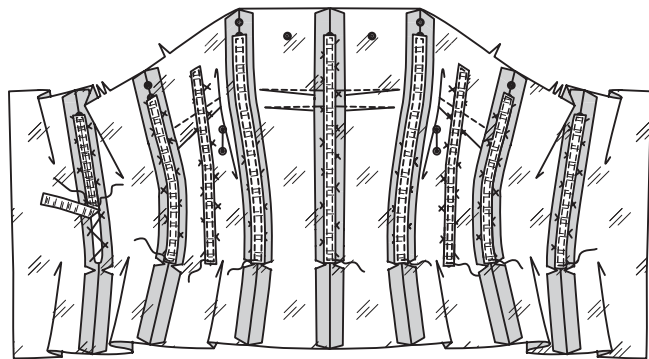

9. For casing, cut a bias strip of foundation fabric 1-1/2" (3.8cm) wide and the measurement of upper edge of the foundation. With right sides together, pin one long edge of casing 1/4" (6mm) over stitching line at upper edge of foundation. Stitch along stitching line. Turn bias strip up, press. Baste upper raw edges together.

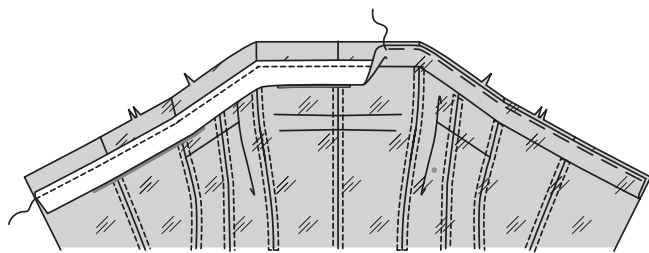

Underdress

10. Stitch darts in FRONT (5). Slash darts; trim. Clip curve. Press open and points flat.

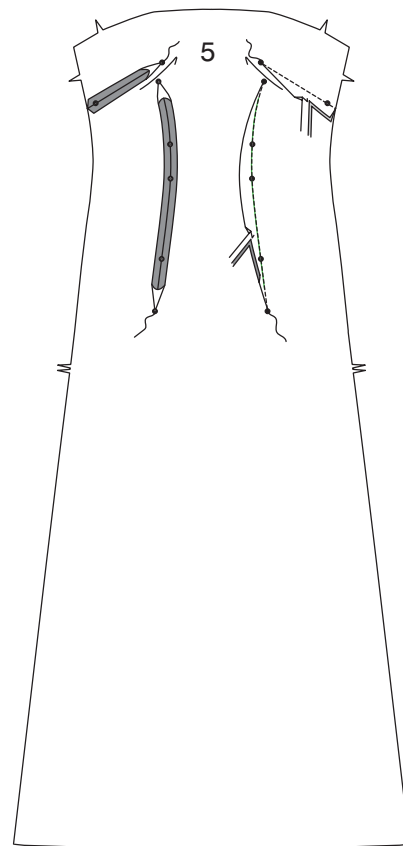

11. Cut two, 2" x 3" (5cm x 7.5cm) rectangles from fabric. With right sides together, center rectangles over lines of small dots for openings. Stitch 1/8" (3mm) each side of line, tapering stitching to small dots, as shown.

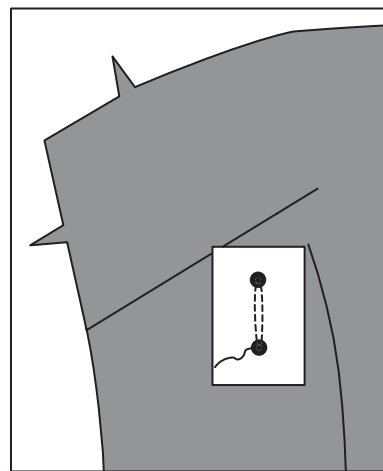

12. Slash between stitching. Pull fabric through slash, press. Turn under 1/4" (6mm) on raw edges of fabric and SLIPSTITCH in place.

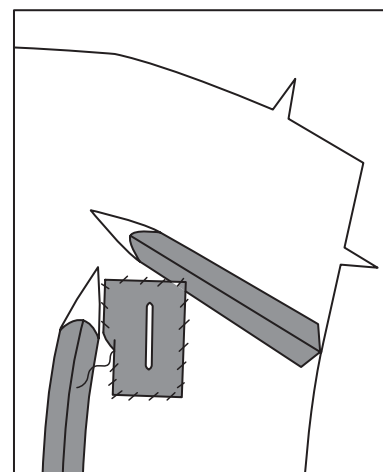

13. Stitch darts in BACK (6). Slash darts, trim. Press darts open and points flat.

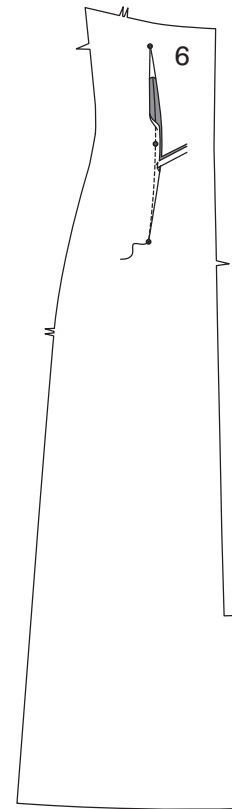

14. **View A:** Stitch back underdress sections together along center back between notch and large dot, as shown. **View B:** Stitch back underdress sections together along center back leaving open above notch, as shown.

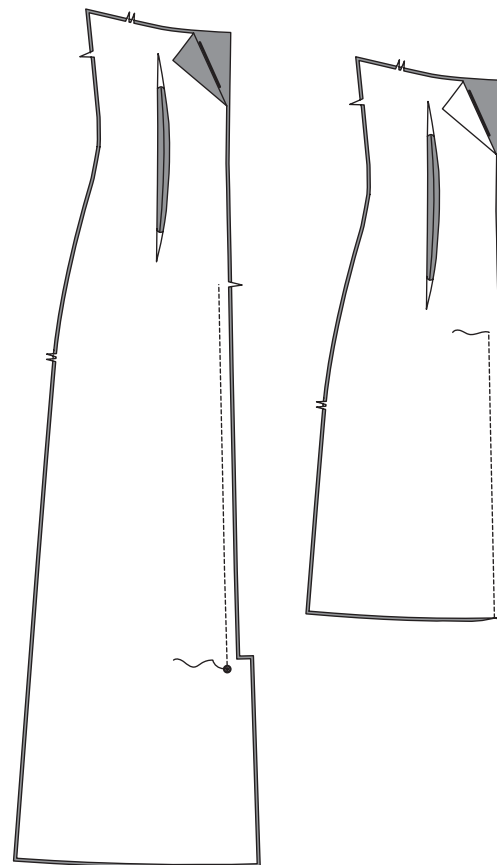

15. Stitch back underdress and front underdress sections together at sides.

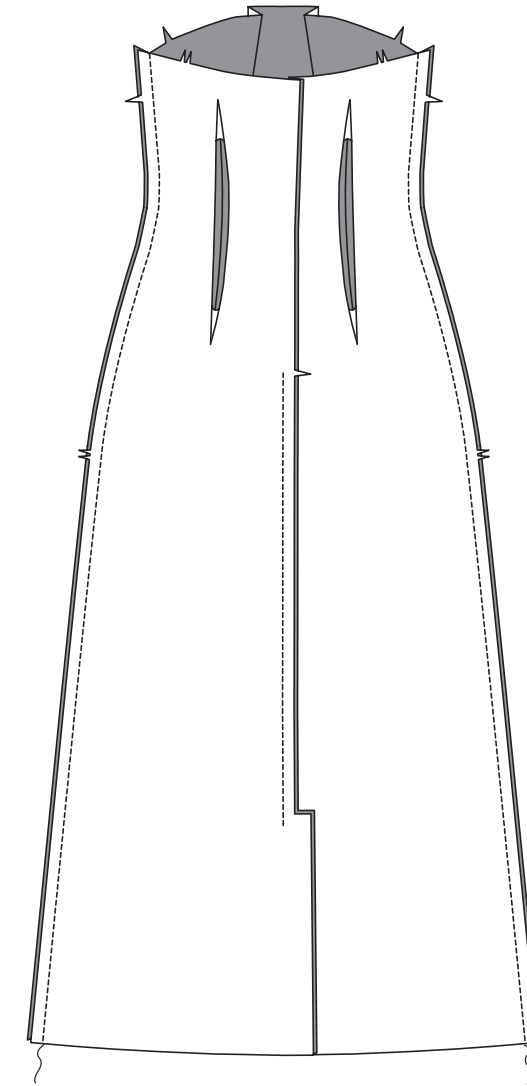

16. Pin right side of foundation to wrong side of underdress, matching centers, side seams and notches. Baste upper edges together.

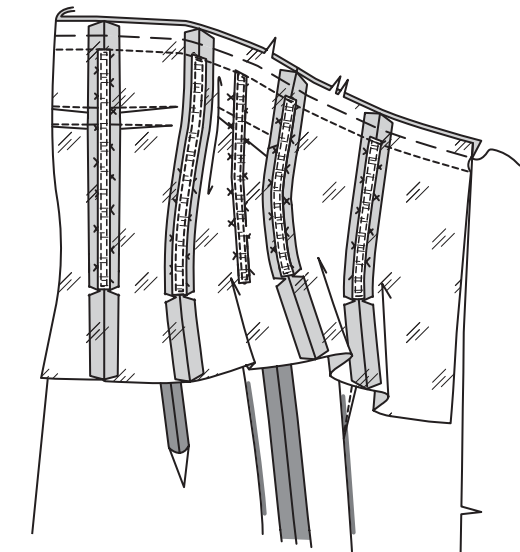

17. Stitch FRONT FACING (7) and BACK FACING (8) together at sides. **FINISH** inner edge of facing.

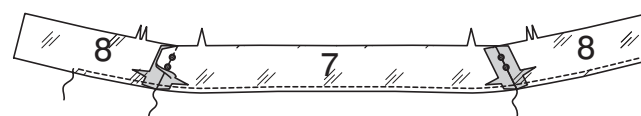

18. With right sides together, pin facing to upper edge of underdress and foundation, matching centers, notches, symbols, and side seams. Stitch. Trim. Press seam toward facing, turning facing up.

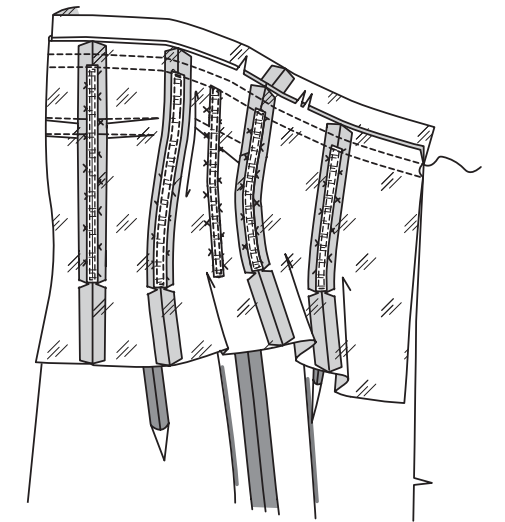

19. Cut a piece of elastic the measurement of upper edge of foundation, less 2" (5cm). Insert elastic through casing in foundation. Tack center back edges securely in place, as shown.

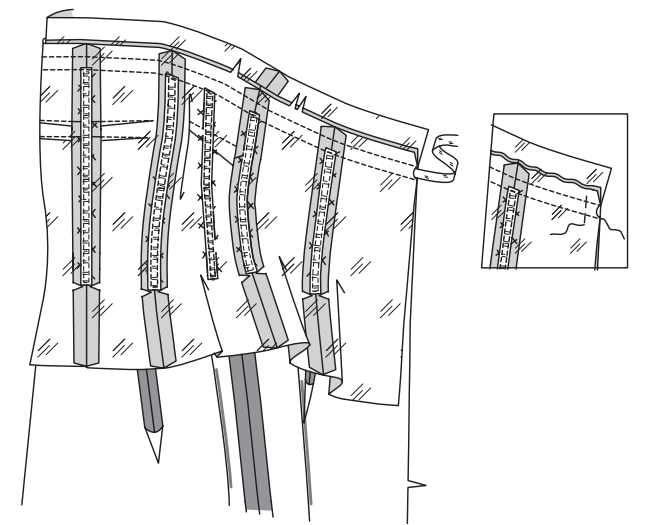

20. Baste back edges of foundation and underdress together.

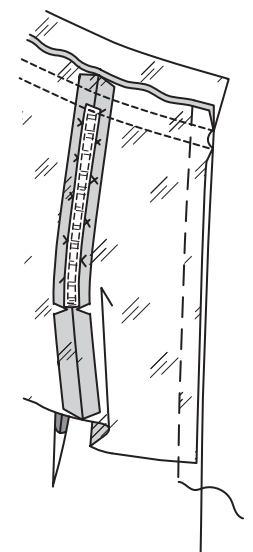

21. Baste back opening edges together above notch.

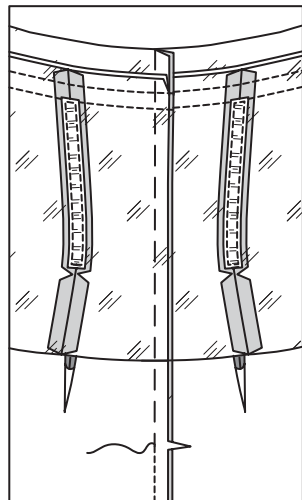

22. Center closed zipper over basted seam, placing pull tab 3/8" (1cm) below seam line at upper edge. Baste.

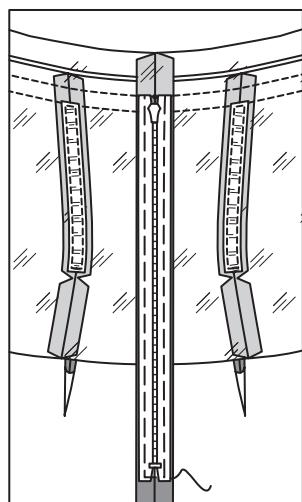

23. Hand sew zipper in place.

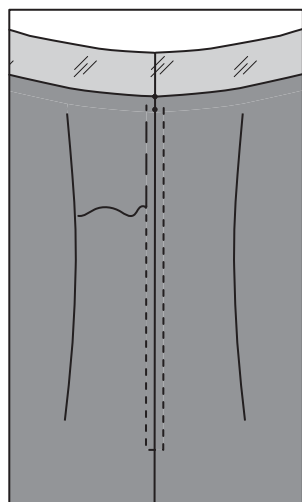

24. Cut a piece of boning the measurement of right back edge of foundation below casing. Remove casing from boning and round ends. Place one edge of boning along zipper tape on right side of back, as shown. Catchstitch.

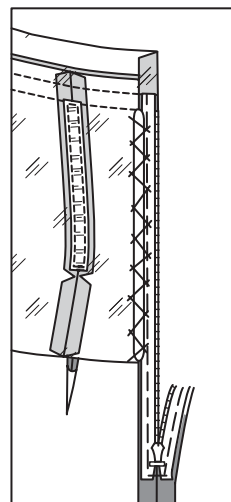

25. Pin 1/2" (1.3cm) wide grosgrain ribbon over boning, with ribbon extending beyond upper and lower ends of boning. **SLIPSTITCH** ribbon in place, being careful not to catch in underdress.

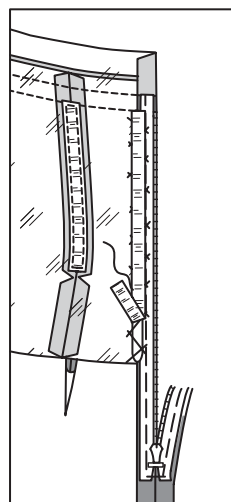

26. Cut a piece of 1" (2.5cm) wide grosgrain ribbon the length of WAISTLINE GUIDE (9). Transfer markings.

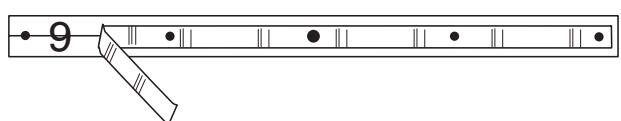

27. Tack ribbon to foundation along waistline at center front and side seams with 1/2" (1.3cm) French Tacks, as shown.

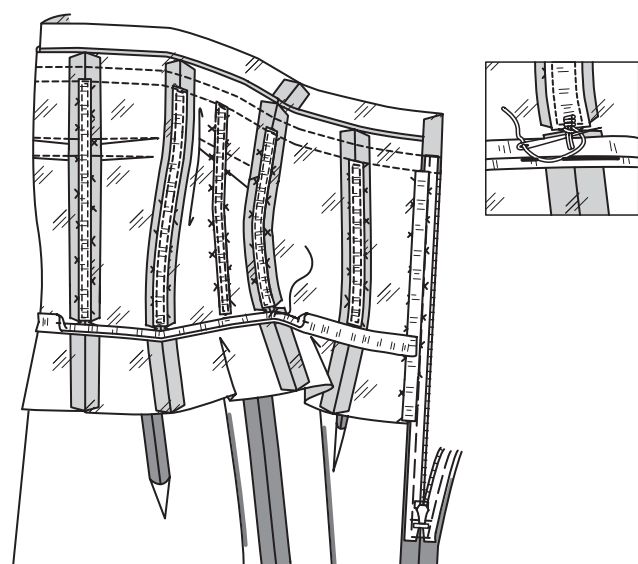

28. Turn in 5/8" (1.5cm) on ends, turning under 1/4" (6mm). **SLIPSTITCH.** Sew hook and eye to ends of ribbon, as shown.

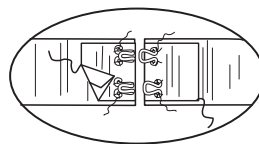

29. To hang dress, cut two pieces of twill tape, each 10" (26cm) long. Fold each piece in half, bring ends together. Tack ends securely at notches on side seams of foundation, over boning. Tack again 2-1/2" (6.5cm) above, leaving loop extending above.

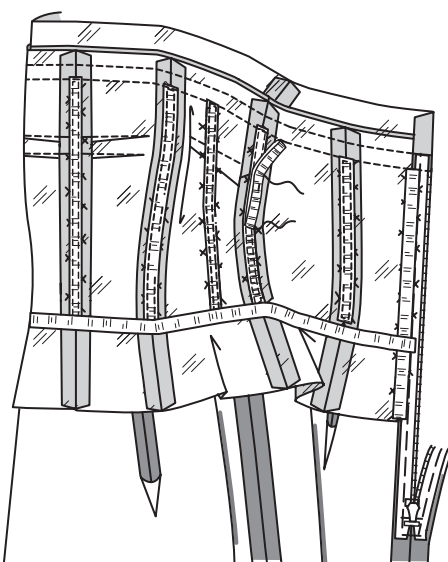

30. FINISH lower edge of underdress. Turn up 2-1/4" (5.7cm) hem. Baste. Hand sew in place.

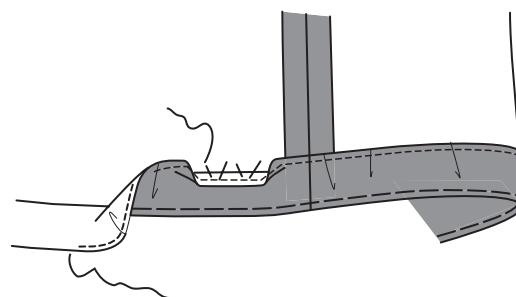

31. View A: Turn back self facings at lower edge to inside along foldline, turning under 1/4" (6mm) on long raw edges. **SLIPSTITCH** in place.

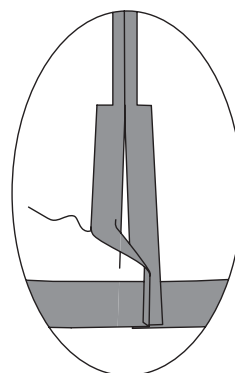

Dress

FOR FABRICS OTHER THAN SHEERS

32. Working on a flat surface, pin underlining to wrong side of BACK (10) and FRONT (11). Baste through all symbols and lines of construction, as shown, leaving both ends of thread free for easy removal. Sew invisibly along hemline. **NOTE:** Underlining will not be shown in following illustrations.

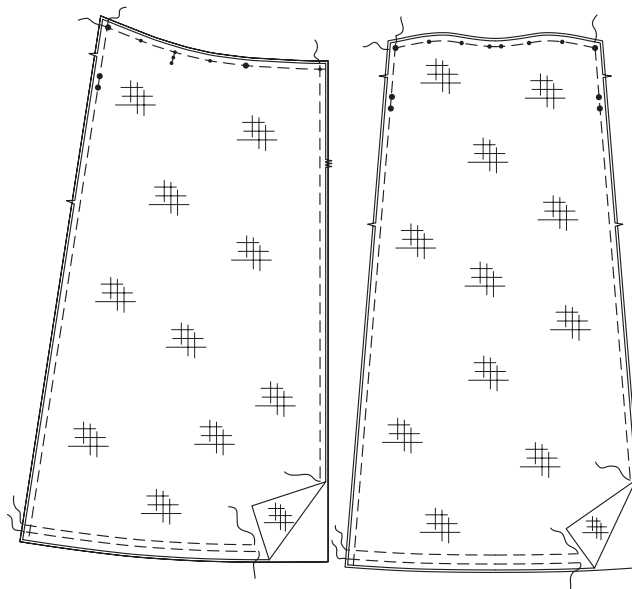

33. Stitch back sections together along center back, leaving open above notches.



34. Make a **NARROW HEM** on back opening edges.

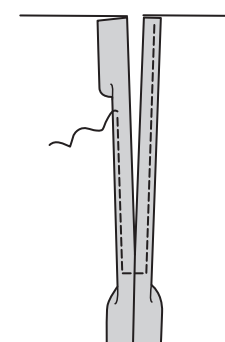

35. Stitch front to back at sides, leaving open between large dots, as shown. Catchstitch seam allowances to dress between large dots, as shown.

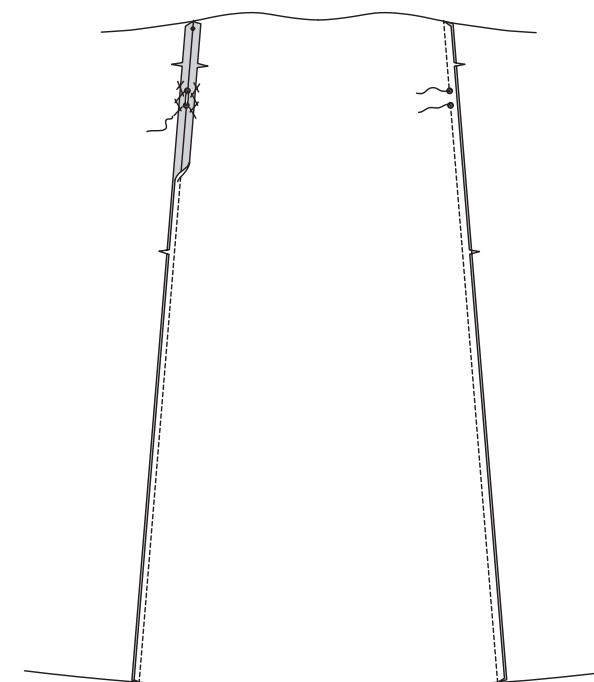

FOR SHEER FABRICS

36. REINFORCE openings on each front and back section through large circles. Clip to large circles.

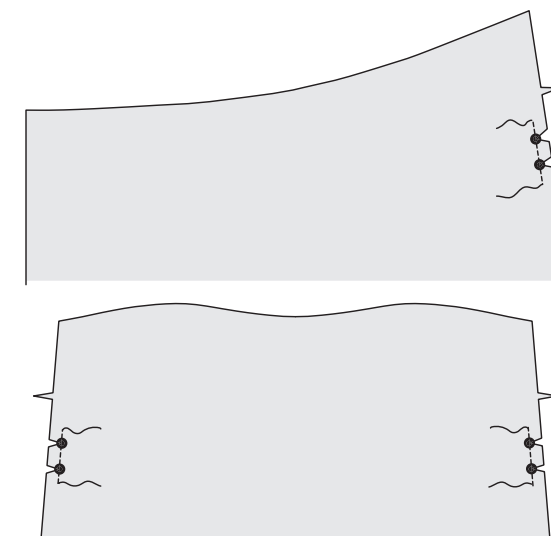

37. Stitch two back sections together in a French seam. To make French seam, with wrong sides together, stitch center back seam 3/8" (1cm) from seamline in seam allowance, leaving open above notch. Clip to stitching at notch. Trim seam to 1/8" (3mm). With right sides together, crease along seam, press. Stitch along seamline, encasing raw edges. Press seam to one side.

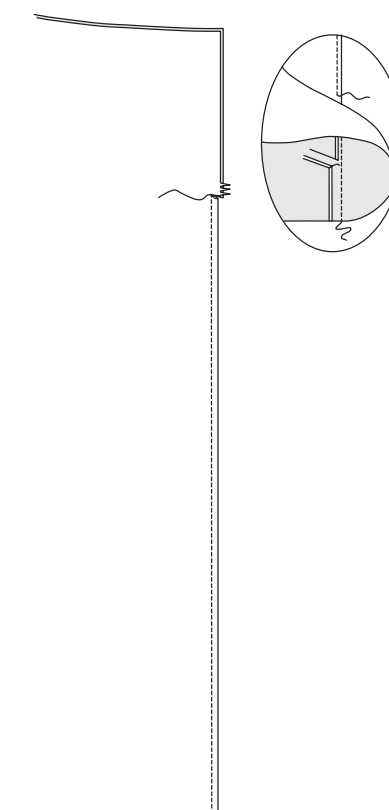

38. Make a **NARROW HEM** on back opening edges.

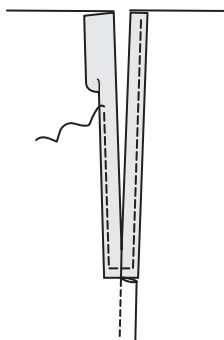

39. Stitch front to back at sides in French seams, leaving open between large dots. **DO NOT** trim seam allowances between large dots.

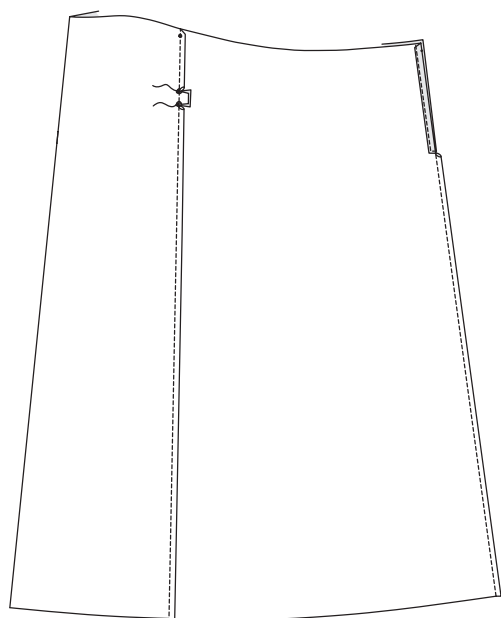

40. For **UNDERLINING**, prepare remaining sheer front and back sections in same manner as sheer dress. Pin right side of underlining to wrong side of backs, front, and BOW (12), matching seams, centers, symbols, and openings. Baste upper edges together. **SLIPSTITCH** back opening edges together.

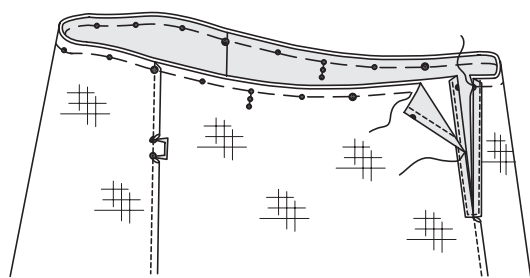

41. Trim seam allowances on openings between large dots to 1/4" (6mm). Turn in seam allowances and sandwich between the two layers of sheer fabric. **SLIPSTITCH** opening edges together.

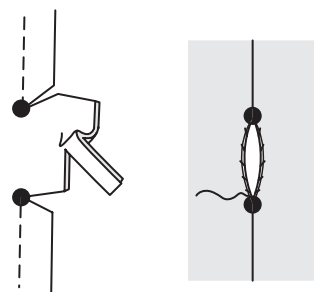

FOR ALL FABRICS

42. To gather upper edge of dress, machine baste along seamline. Machine baste 1/4" (6mm) above and below seamline, as shown.

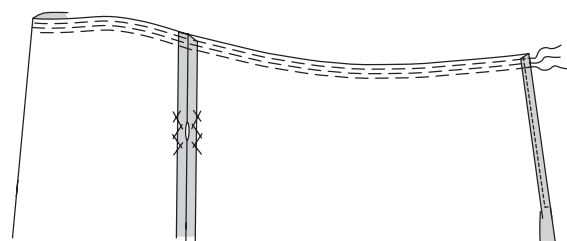

43. With facing extending up, slip dress over underdress and pin wrong side of dress to right side of facing, placing seamline of dress along stitching line on facing, matching centers and symbols, and placing lines of small dots at side seams. Adjust gathers. Baste along upper and lower lines of gathers. Stitch along upper line.

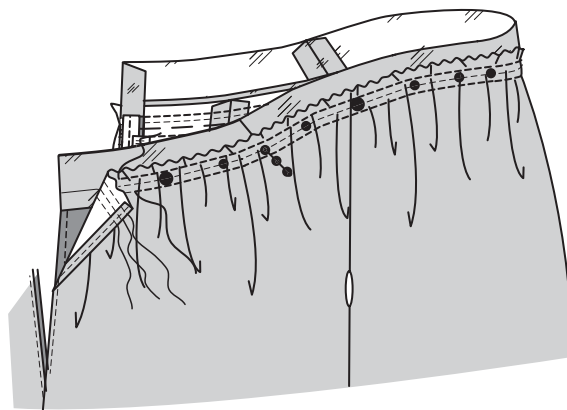

44. Turn dress up and **SLIPSTITCH** wrong side of dress to facing along lower gathering line.

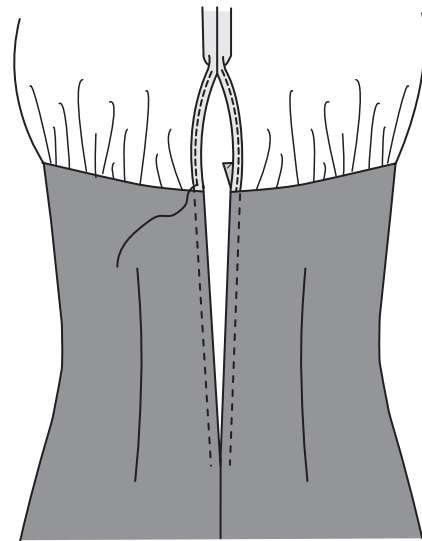

45. Cut a bias strip of dress fabric 1" (2.5cm) wide, the measurement of upper edge of dress, plus 1" (2.5cm). Turn under 1/4" (6mm) on one long edge of bias. Press.

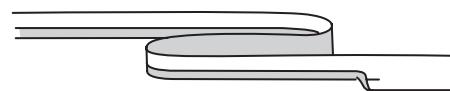

46. With right sides together, pin bias to dress over stitching on upper row of gathers, having long edge even with upper edge of dress. Turn in 1/2" (1.3cm) on ends. Baste. Stitch in a 3/8" (1cm) seam along previous stitching on upper row of basting. Turn bias strip up over seam. **SLIPSTITCH** pressed edge of bias to facing.

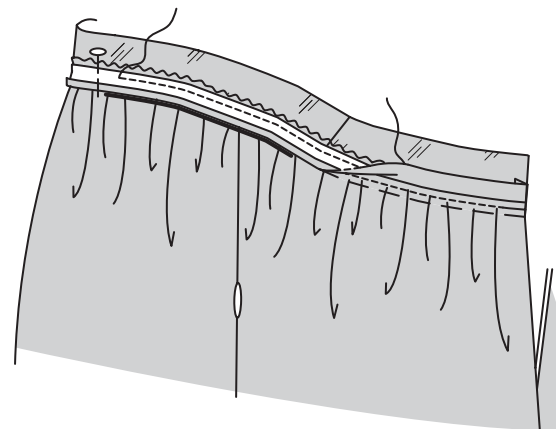

47. Turn facing and upper edge of dress to inside, matching stitching lines, and turning under back edge of facing to clear zipper. **BLIND STITCH** facing 1/4" (6mm) from inner edge to foundation. **SLIPSTITCH** facing over zipper tape.

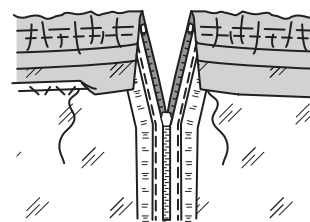

Finishing

48. Sew a hook and eye above zipper, as shown.

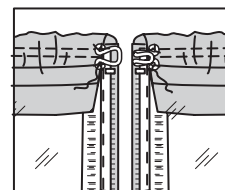

49. Fasten back opening edges of dress with snaps, spacing evenly, as shown.

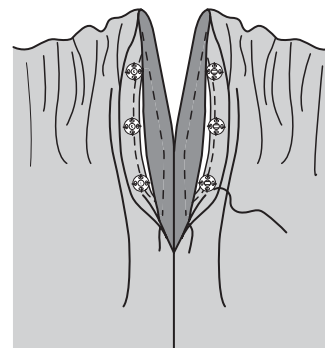

Bow A

50. FOR SHEER FABRICS: Use underdress fabric for interfacing. Baste INTERFACING (12) to wrong side of bow. Sew invisibly along foldline.

FOR ALL FABRICS: Fold bow in half lengthwise, right sides together. Stitch long edge. Trim. Turn under end along roll line of small dots. Turn right side out. Press. Baste raw edges together.

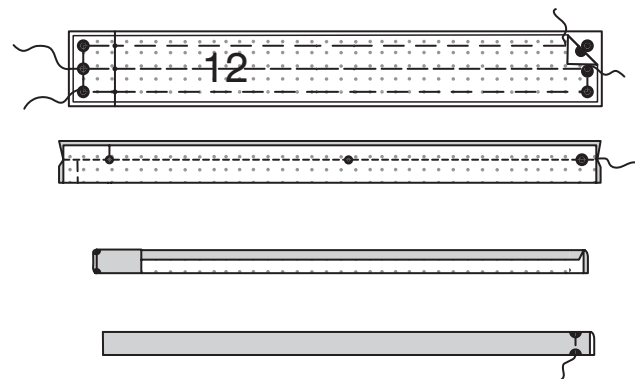

Bow B

51. For bow, cut two pieces of ribbon using GUIDE FOR BOW (13). Transfer center marking.

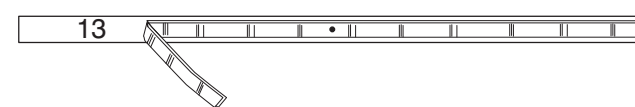

52. Fold each length in half at center marking and **SLIPSTITCH** edges together.

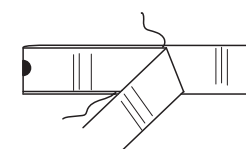

Bow A, B

53. Lift up dress and underdress. On outside of foundation, pin unfinished end of bow to stitching line on side front, matching large circles, as shown. Stitch along stitching line.

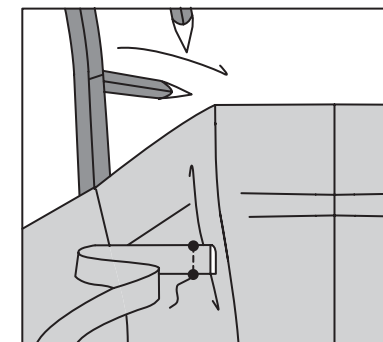

54. Turn down underdress and dress, slipping finished end of bow through openings and tie in a bow.

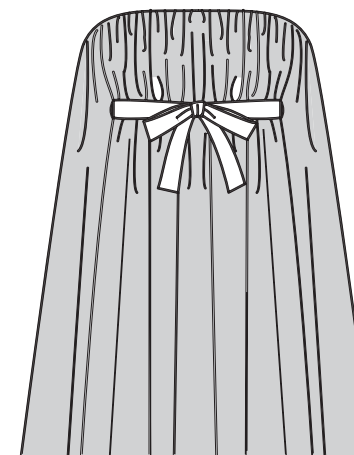

Hem

55. FOR NON-SHEER FABRICS: Cut a bias strip of cotton flannel 2-1/2" (6.5cm) wide, the measurement of dress hemline, plus 1" (2.5cm). Place 5/8" (1.5cm) over hemline, lapping ends. Tack invisibly along hemline, upper edge and ends.

FINISH lower edge of dress. Turn lower edge of dress to inside along hemline. Baste close to fold. **BLIND STITCH** 1/4" (6mm) from edge to underlining.

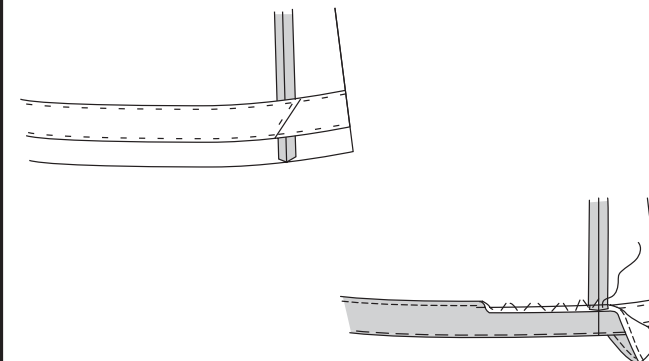

56. FOR SHEER FABRICS: Mark length of dress. Trim if necessary. Hem each layer separately. To hem, turn under 5/8" (1.5cm), turning in 1/4" (6mm) on raw edge. **SLIPSTITCH** in place.

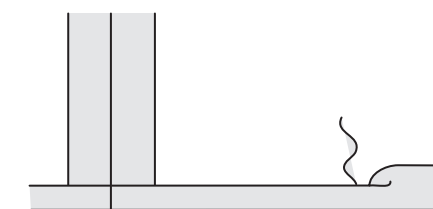

FRANÇAIS

PLANS DE COUPE

⊕ Indique: pointe de poitrine, ligne de taille, de hanches et/ou avantbras. Ces mesures sont basées sur la circonférence du vêtement fini. (Mesures du corps + Aisance confort + Aisance mode) Ajuster le patron si nécessaire.

Les lignes épaisses sont les LIGNES DE COUPE, cependant, des rentrés de 1.5cm sont compris, sauf si indiqué différemment. Voir EXPLICATIONS DE COUTURE pour largeur spécifiée des rentrés.

Choisir le(s) plan(s) de coupe selon modèle/largeur du tissu/taille. Les plans de coupe indiquent la position approximative des pièces et peut légèrement varier selon la taille du patron.

Les plans de coupe sont établis pour tissu avec/sans sens. Pour tissu avec sens, pelucheux ou certains imprimés, utiliser un plan de coupe AVEC SENS.

ENDROIT DU PATRON	ENVERS DU PATRON	ENDROIT DU TISSU	ENVERS DU TISSU
[Symbol]	[Symbol]	[Symbol]	[Symbol]

S/T = SIZE(S)/TAILLE(S)
* = WITH NAP/AVEC SENS
S/L = SELVAGE(S)/LISIÈRE(S)
AS/TT = ALL SIZE(S)/TOUTES TAILLE(S)
** = WITHOUT NAP/SANS SENS
F/P = FOLD/PLIURE
CF/PT = CROSSWISE FOLD/PLIURE TRAME

Disposer le tissu selon le plan de coupe. Si ce dernier indique...

DROIT FIL—A placer sur le droit fil du tissu, parallèlement aux lisières ou au pli. Pour plan "avec sans," les flèches seront dirigées dans la même direction. (Pour fausse fourrure, placer la pointe de la flèche dans le sens descendant des poils.)

SIMPLE EPAISSEUR—Placer l'endroit sur le dessus. (Pour fausse fourrure, placer le tissu l'endroit dessous.)

DOUBLE EPAISSEUR

AVEC PLIURE—Placer endroit contre endroit.

* **SANS PLIURE**—Plier le tissu en deux sur la TRAME, endroit contre endroit. Couper à la pliure, de lisière à lisière (A). Placer les 2 épaisseurs dans le même sens du tissu, endroit contre endroit (B).

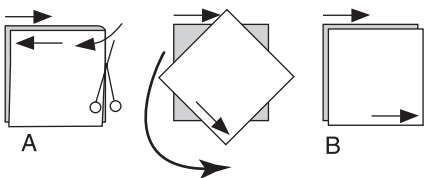

PLIURE—Placer la ligne du patron exactement sur la pliure NE JAMAIS COUPER sur cette ligne.

Si la pièce se présente ainsi...

• Couper d'abord les autres pièces, réservant du tissu (A). Plier le tissu et couper la pièce sur la pliure, comme illustré (B).



★ Couper d'abord les autres pièces, réservant pour la pièce en question. Déplier le tissu et couper la pièce sur une seule épaisseur.

Couper régulièrement les pièces le long de la ligne de coupe indiquée pour la taille choisie, coupant les crans vers l'extérieur.

Marquer repères et lignes avant de retirer le patron. (Pour fausse fourrure, marquer sur l'envers du tissu.)

NOTE: Les parties encadrées avec des pointillées sur les plans de coupe (a! b! c!) représentent les pièces coupées d'après les mesures données.

EXPLICATIONS DE COUTURE

RENTRES DE COUTURE COMPRIS

Les rentrés sont tous de 1.5cm, sauf si indiqué différemment.

LEGENDE DES CROQUIS

Endroit	Envers	Entoilage

Doubleure	Triplure

Au fur et à mesure de l'assemblage, repasser les rentrés ensemble puis ouverts, sauf si contre indiqué. Pour aplatir les coutures, cranter les rentrés où nécessaire.

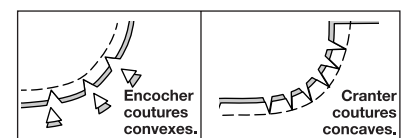
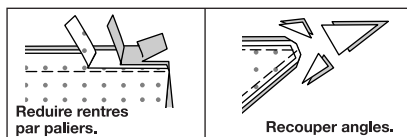

GLOSSAIRE

Les termes techniques, imprimés en **CARACTERES GRAS** au cours de l'assemblage, sont expliqués ci-dessous.

POINT INVISIBLE - Plier le bord sur 6 mm; faire un petit point en diagonale en prenant un fil sur le vêtement, puis un fil sur l'ourlet ou sur la parementure.

FINIR - Piquer à 6 mm du bord non fini et finir avec une des méthodes suivantes : (1) couper aux ciseaux à denteler OU (2) surfiler OU (3) replier le long de la piqûre et piquer près de la pliure OU (4) Finir à la surjeteuse.

FACULTATIF POUR LES OURLETS : Si désiré, poser un extra-fort (ruban bordure).

OURLET ÉTROIT - Replier l'ourlet, presser en répartissant l'ampleur si nécessaire. Déplier l'ourlet. Replier de nouveau en faisant coïncider le bord non fini avec la pliure ; presser. Replier le long du pli ; piquer.

RENFORCER - Piquer à petits points sur la ligne de couture indiquée dans les instructions de couture.

POINTS COULES - Glisser l'aiguille dans le bord plié et faire un point au-dessous dans le vêtement, ne prenant qu'un seul fil.

ROBE A, B

NOTE : Les croquis montrent le premier modèle, sauf indiqué différemment.

Bustier

1. Piquer les pinces sur le BUSTIER DEVANT (1), puis les presser vers le bas.

2. Piquer la couture du milieu devant sur le bustier devant. Cranter jusqu'au grand cercle sur la taille.

3. Piquer la pince sur le BUSTIER CÔTÉ DEVANT (2), puis la presser vers le bas.

4. Épingler les pièces du côté devant sur le devant, en faisant coïncider les symboles. Piquer. Cranter la courbe, en crantant jusqu'au petit cercle sur la taille. Piquer les pièces du BUSTIER CÔTÉ DOS (4) sur le côté devant, en faisant coïncider les symboles. Cranter jusqu'au petit cercle sur la taille. Piquer les pièces du BUSTIER DOS (3) sur le côté dos, en faisant coïncider les symboles. Cranter jusqu'au petit cercle sur la taille.

Couper en zigzag tous les rentrés. (La coupe en zigzag n'apparaîtra pas dans les croquis.) **FINIR** le bord inférieur du bustier.

5. Couper des morceaux de baleine de la mesure du milieu devant, des coutures du côté dos et des coutures latérales entre les petits cercles sur la ligne de taille et la ligne de piqûre. Couper deux morceaux de baleine de la longueur de la couture du côté devant entre le petit cercle inférieur et le grand cercle. Couper deux morceaux de baleine de la longueur de la ligne d'emplacement sur le côté devant.

Enlever la coulisse de la baleine. Couper à 1.3 cm d'une extrémité de tous les morceaux de baleine sauf les morceaux plus courts pour les coutures du côté devant. Arrondir les extrémités de la baleine, comme illustré.

6. Centrer la baleine par-dessus les coutures du milieu devant, du côté et du côté dos, en plaçant une extrémité de la baleine à 1 cm au-dessus des crans sur la taille, comme illustré. Coudre aux points de chausson sur les rentrés. Centrer les morceaux plus courts de baleine par-dessus la couture du côté devant entre le grand cercle et le cran sur la taille, comme illustré. Coudre aux points de chausson sur les rentrés.

Centrer les morceaux restants de baleine par-dessus les lignes d'emplacement sur le côté devant, comme illustré. Coudre aux points de chausson.

7. Couper deux morceaux de fil zigzag de la mesure des coutures du côté devant au-dessus du grand cercle jusqu'à la ligne de piqûre. Centrer le fil par-dessus les coutures du côté devant au-dessus du grand cercle. Bâtit sur le rentré.

8. Épingler le ruban gros-grain de 1.3 cm par-dessus toute la baleine ayant le ruban dépassant au-delà des extrémités. En utilisant un pied à fermeture, piquer le long

des côtés du ruban en prenant juste les rentrés sur les coutures. Piquer à travers le bord supérieur du ruban sur les coutures du côté devant sur le grand cercle. Piquer à travers le bord supérieur des rubans restants sur la ligne de piqûre. Piquer à travers le bord inférieur des rubans sur les crans de la taille.

9. Pour la coulisse, couper une bande de biais du tissu du bustier de 3.8 cm de large et de la mesure du bord supérieur du bustier. Endroit contre endroit, épingler un long bord de la coulisse à 6 mm par-dessus la ligne de piqûre sur le bord supérieur du bustier. Piquer sur la ligne de piqûre. Relever la bande de biais, presser. Bâtit les bords non finis supérieurs ensemble.

Dessous de Robe

10. Piquer les pinces sur le DEVANT (5), puis les couper ; égaliser. Cranter la courbe. Ouvrir la pince au fer et presser les pointes plates.

11. Couper deux rectangles de 5 cm x 7.5 cm du tissu. Endroit contre endroit, centrer les rectangles par-dessus les lignes de petits cercles pour les ouvertures. Piquer 3 mm sur chaque côté de la ligne, en amenuisant la piqûre sur les petits cercles, comme illustré.

12. Couper entre la piqûre. Tirer le tissu à travers la coupe, presser. Rentrer 6 mm sur les bords non finis du tissu et coudre sur place aux **POINTS COULÉS**.

13. Piquer les pinces sur le DOS (6), puis les couper, égaliser. Ouvrir les pinces au fer et les presser les pointes plates.

14. **Modèle A** : piquer les pièces du dessous de robe dos ensemble le long du milieu dos entre l'encoche et le grand cercle, comme illustré.

Modèle B : piquer les pièces du dessous de robe dos ensemble le long du milieu dos en laissant ouvert au-dessus de l'encoche, comme illustré.

15. Piquer le dessous de robe dos et le dessous de robe devant ensemble sur les côtés.

16. Épingler l'endroit du bustier sur l'envers du dessous de robe, en faisant coïncider les milieux, les coutures du côté et les encoches. Bâtit les bords supérieurs ensemble.

17. Piquer la PAREMENTURE DEVANT (7) et la PAREMENTURE DOS (8) ensemble sur les côtés. **FINIR** le bord intérieur de la parementure.

18. Endroit contre endroit, épingler la parementure sur le bord supérieur du dessous de robe et du bustier, en faisant coïncider les milieux, les encoches, les symboles et les coutures du côté. Piquer. Égaliser. Presser la couture vers la parementure, en relevant la parementure.

19. Couper un morceau d'élastique de la mesure du bord supérieur du bustier, moins 5 cm. Enfiler l'élastique dans la coulisse du bustier. Bâtit les bords du milieu dos fermement sur place, comme illustré.

20. Bâtit les bords du dos du bustier et du dessous de robe ensemble.

21. Bâtit les bords de l'ouverture du dos ensemble au-dessus de l'encoche.

22. Centrer la fermeture fermée par-dessus la couture bâtie, en plaçant la tirette à 1 cm au-dessous de la ligne de couture sur le bord supérieur. Bâtit.

23. Coudre à la main la fermeture sur place.

24. Couper un morceau de baleine de la mesure du bord du dos droit du bustier au-dessous de la coulisse. Enlever la coulisse de la baleine et arrondir les extrémités. Placer un bord de la baleine le long du ruban de la fermeture sur l'endroit du dos, comme illustré. Coudre aux points de chausson.

25. Épingler le ruban gros-grain de 1.3 cm par-dessus la baleine, ayant le ruban dépassant au-delà des extrémités supérieure et inférieure. Coudre le ruban sur place aux **POINTS COULÉS**, en veillant à ne pas prendre le dessous de robe.

26. Couper un morceau de ruban gros-grain de 2.5 cm de la longueur du GUIDE POUR CEINTURE (9). Reporter les marques.

27. Bâtit le ruban sur le bustier le long de la ligne de taille sur les coutures du milieu devant et du côté avec des brides de soutien de 1.3 cm, comme illustré.

28. Replier 1.5 cm sur les extrémités, en rentrant 6 mm. Coudre aux **POINTS COULÉS**. Coudre l'agrafe sur les extrémités du ruban, comme illustré.

29. Pour porter la robe, couper deux morceaux de galon croisé, chacun de 26 cm de longueur. Plier chaque morceau en deux, superposer les extrémités. Bâtit les extrémités fermement sur les encoches sur les coutures du côté du bustier, par-dessus la baleine. Bâtit de nouveau à 6.5 cm au-dessus, en laissant la boucle s'étendant au-dessus.

30. **FINIR** le bord inférieur du dessous de robe. Relever un ourlet de 5.7 cm. Bâtit. Coudre à la main sur place.

31. **Modèle A** : retourner vers l'intérieur les parementures intégrées du dos sur le bord inférieur le long de la ligne de pliure, en rentrant 6 mm sur les longs bords non finis. Coudre sur place aux **POINTS COULÉS**.

Robe

POUR DES TISSUS À PART LES TISSUS NON TRANSPARENTS

32. En travaillant sur une surface plate, épingler la triplure sur l'envers du DOS (10) et du DEVANT (11). Bâtit à travers tous les symboles et les lignes d'assemblage, comme illustré, en laissant les deux bouts du fil libres pour les enlever facilement. Coudre de façon invisible le long de la ligne d'ourlet.

NOTE : La triplure n'apparaîtra pas dans les croquis suivants.

33. Piquer les pièces du dos ensemble le long du milieu dos, en laissant ouvert au-dessus des encoches.

34. Faire un **OURLET ÉTROIT** sur les bords de l'ouverture du dos.

35. Piquer le devant et le dos sur les côtés, en laissant ouvert entre les grands cercles, comme illustré. Coudre aux points de chausson les rentrés sur la robe entre les grands cercles, comme illustré.

POUR LES TISSUS TRANSPARENTS

36. **RENFORCER** les ouvertures sur chaque pièce du devant et dos à travers les grands cercles. Cranter jusqu'aux grands cercles.

37. Piquer deux pièces du dos ensemble en couture anglaise. Pour faire une couture anglaise, envers contre envers, piquer la couture du milieu dos à 1 cm de la ligne de couture sur le rentré, en laissant ouvert au-dessus de l'encoche. Cranter vers la piqûre sur l'encoche. Couper la couture à 3 mm. Endroit contre endroit, plier le long de la couture, presser. Piquer sur la ligne de couture, en enfermant les bords non finis. Presser la couture vers un côté.

38. Faire un **OURLET ÉTROIT** sur les bords de l'ouverture du dos.

39. Piquer le devant et le dos sur les côtés en coutures anglaises, en laissant ouvert entre les grands cercles. NE PAS couper les rentrés entre les grands cercles.

40. Pour la TRIPLURE, préparer les pièces restantes du devant et dos transparents comme décrit pour la robe transparente. Épingler l'endroit de la triplure sur l'envers des dos, du devant et du NŒUD (12), en faisant coïncider les coutures, les milieux, les symboles et les ouvertures. Bâtit les bords supérieurs ensemble. Coudre les bords de l'ouverture du dos ensemble aux **POINTS COULÉS**.

41. Couper les rentrés sur les ouvertures entre les grands cercles jusqu'à 6 mm. Replier les rentrés et mettre à l'intérieur entre les deux épaisseurs du tissu transparent. Coudre les bords de l'ouverture ensemble aux **POINTS COULÉS**.

POUR TOUS LES TISSUS

42. Pour froncer le bord supérieur de la robe, bâtit à la machine le long de la ligne de couture. Bâtit à la machine à 6 mm au-dessus et au-dessous de la ligne de couture, comme illustré.

43. Ayant la parementure s'étendant vers le haut, enfiler la robe par-dessus le dessous de robe et épingler l'envers de la robe sur l'endroit de la parementure, en plaçant la ligne de couture de la robe le long de la ligne de piqûre sur la parementure, en faisant coïncider les milieux et les symboles, et en plaçant lignes de petits cercles sur les coutures latérales. Tirer sur le fil de fronces. Bâtit sur les lignes supérieure et inférieure des fronces. Piquer sur la ligne supérieure.

44. Relever la robe et coudre l'envers de la robe aux **POINTS COULÉS** sur la parementure le long de la ligne inférieure de fronces.

45. Couper une bande de biais du tissu de la robe de 2.5 cm de large, de la mesure du bord supérieur de la robe, plus 2.5 cm. Rentrer 6 mm sur un long bord du biais. Presser.

46. Endroit contre endroit, épingler le ruban sur la robe par-dessus la piqûre sur la rangée supérieure des fronces, ayant un long bord au même niveau que le bord supérieur de la robe. Replier 1.3 cm sur les extrémités. Bâtit. Piquer en couture de 1 cm le long de la piqûre précédente sur la rangée supérieure de bâti. Relever la bande de biais par-dessus la couture. Coudre le bord pressé du biais sur la parementure aux **POINTS COULÉS**.

47. Retourner la parementure et le bord supérieur de la robe vers l'intérieur, en faisant coïncider les lignes de piqûre et en rentrant le bord du dos de la parementure pour dégager la fermeture. Coudre aux **POINTS INVISIBLES** la parementure à 6 mm du bord intérieur du bustier. Coudre la parementure par-dessus le ruban de la fermeture aux **POINTS COULÉS**.

Finition

48. Coudre une agrafe au-dessus la fermeture, comme illustré.

49. Fermer les bords de l'ouverture du dos de la robe avec des boutons-pression, en séparant également, comme illustré.

Nœud A

50. **POUR LES TISSUS TRANSPARENTS** : utiliser le tissu du dessous de robe pour l'entoilage. Bâtit l'ENTOILAGE (12) sur l'envers du nœud. Coudre de façon invisible sur la ligne de pliure.

POUR TOUS LES TISSUS : plier le nœud en deux dans le sens de la longueur, endroit contre endroit. Piquer le long bord. Égaliser. Rentrer l'extrémité le long de la ligne de petits cercles. Retourner à l'endroit. Presser. Bâtit les bords non finis ensemble.

Nœud B

51. Pour le nœud, couper deux morceaux de ruban en utilisant le GUIDE POUR NŒUD (13). Reporter les marques du milieu.

52. Plier chaque longueur en deux sur la marque du milieu et coudre les bords ensemble aux **POINTS COULÉS**.

Nœud A, B

53. Soulever la robe et le dessous de robe. Sur l'endroit du bustier, épingler l'extrémité non finie du nœud sur la ligne de piqûre sur le côté devant, en faisant coïncider les grands cercles, comme illustré. Piquer sur la ligne de piqûre.

54. Rabattre le dessous de robe et la robe, en glissant l'extrémité finie du nœud à travers les ouvertures et nouer.

Ourlet

55. **POUR LES TISSUS NON TRANSPARENTS** : couper une bande de biais de flanelle de coton de 6.5 cm de large, de la mesure de la ligne d'ourlet de la robe, plus 2.5 cm. Placer 1.5 cm par-dessus la ligne d'ourlet, en superposant les extrémités. Bâtit de façon invisible le long de la ligne d'ourlet, le bord supérieur et les extrémités. **FINIR** le bord inférieur de la robe. Retourner le bord inférieur de la robe vers l'intérieur le long de la ligne d'ourlet. Bâtit près de la pliure. Coudre aux **POINTS INVISIBLES** à 6 mm du bord de la triplure.

56. **POUR LES TISSUS TRANSPARENTS** : marquer la longueur de la robe. Égaliser si nécessaire. Ourler chaque épaisseur séparément. Pour ourler, rentrer 1.5 cm, en repliant 6 mm sur le bord non fini. Coudre sur place aux **POINTS COULÉS**.