

Simplicity[®] 7912 1 / 3

Vêtement Fini

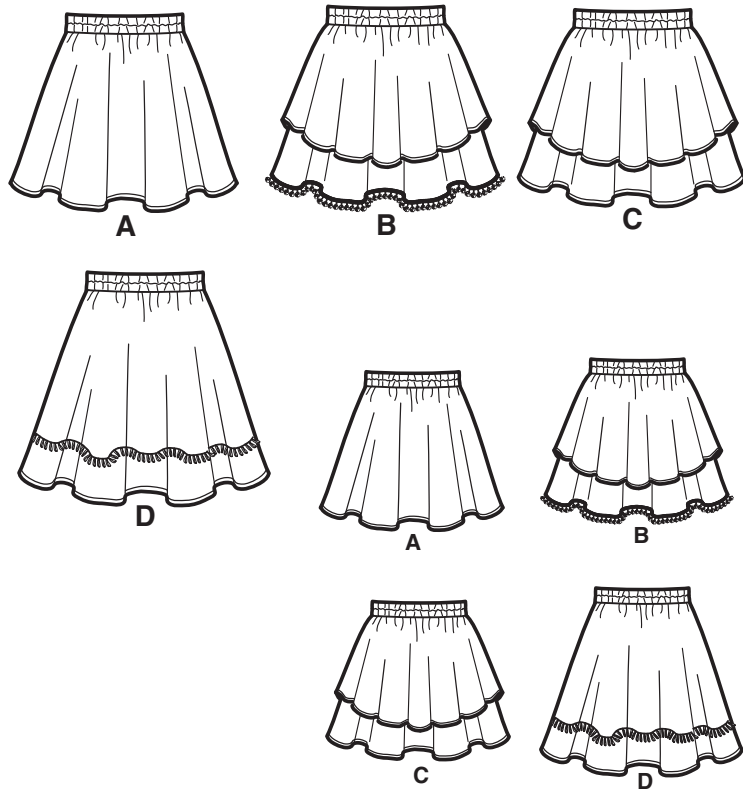

4 pièces de patron

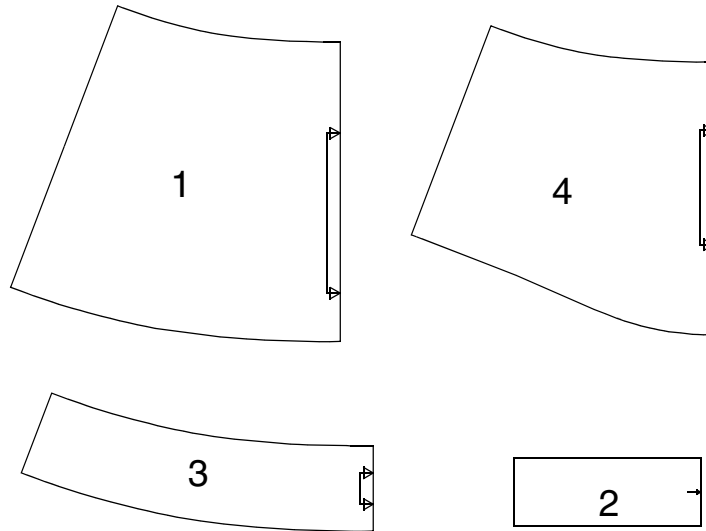

- 1-DEVANT ET DOS -A,B,C,D
- 2-COULISSE -A,B,C,D
- 3-BANDE INFÉRIEURE -D
- 4-DESSUS-DE-JUPE DEVANT ET DOS -B,C

Fournitures nécessaires:

- Mètre-ruban
- Machine à coudre
- Épingles à tête
- Épingles de sûreté
- Fer à repasser
- Aiguille à Coudre
- Ciseaux à tissu
- Marqueur à pointe de feutre ou Surligneur
- Marqueur à tissu à encre soluble, Crayon ou Craie
- Règle

Bienvenue aux patrons Apprenez à Coudre! Créer des vêtements est amusant et intéressant depuis le choix du patron et des tissus jusqu'à la couture elle-même du vêtement et l'apport de touches spéciales pour le personnaliser. Simplicity vous fournit des instructions faciles à suivre pour débutante. Cependant, si vous aimez faire des vêtements, ce patron convient pour toutes.

EXAMEN DU TISSU

Si vous examinez un mètre de tissu vous verrez que deux bords sont finis et ne s'effilochent pas. Ces bords sont appelés **lisières** et sont formés au cours du tissage.

Les tissus tissés ont deux sens: le **droit fil** parallèle à la lisière et le **fil de trame** perpendiculaire à la lisière.

Les jupes peuvent être réalisées dans différents tissus y compris des tissus transparents. Des instructions sont données pour les tissus transparents et les finitions de couture pour tous les tissus, voyez

SIMPLEMENT LES MEILLEURES TECHNIQUES POUR LES TISSUS TRANSPARENTS ET COMMENT FINIR LES COUTURES.

Nous vous avons donné l'option de faire un dessous de jupe si vous décidez de faire des jupes en tissus transparents.

Sens: certains tissus ont un sens, c'est-à-dire des motifs ou une surface allant dans une direction (velours milleraies ou satin). Avez-vous remarqué que certains tissus sont lisses si vous passez la main dessus dans un sens et rêches dans le sens opposé? C'est ce qu'on appelle le sens du tissu.

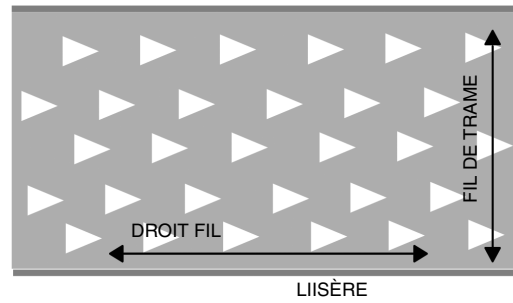

AU SUJET DE CE PATRON

Ce patron est un patron multi-tailles, ce qui signifie que toutes les tailles pour Fillette de 8 à 16 ans ou Fillette de 8-1/2 à 16-1/2 ans se trouvent dans un seul patron. Etant donné qu'il y a cinq tailles différentes, il y a cinq lignes de coupe différentes, une pour chaque taille. Après avoir choisi votre taille, à l'aide d'un marqueur à pointe de feutre ou d'un surligneur, tracez la ligne de coupe appropriée pour travailler plus facilement.

Voyez la section intitulée **TROUVEZ VOTRE TAILLE DE PATRON** pour déterminer la taille qui vous convient.

Chaque pièce de patron contient des information écrites et des symboles. Le numéro du patron, le nom de la pièce, les tailles le nombre de pièces à couper se trouvent de chaque pièce.

Les Valeurs de Couture sont incluses sur chaque pièce de patron de Simplicity mais ne sont pas marquées. La valeur de couture standard est de 5/8" (1.3cm) sauf indication contraire.

Le Droit Fil est indiqué par une flèche imprimée sur le patron pour marquer la position de la pièce sur le tissu. Il y a deux types de droit fil.

La flèche droite du droit fil signifie que la pièce de patron doit être placée parallèlement à la lisière du tissu.

La flèche du droit fil sur la pliure ou à angle droit indique que la pièce de patron doit être placée le long du bord plié du tissu.

Les Lignes de Coupe sont des lignes continues le long du bord extérieur.

Les Crans sont de petites marques triangulaires imprimées aux points stratégiques, le long de la ligne de coupe des pièces de patron et sont utilisées pour faire coïncider les pièces.

Les Pois sont de petits ou grands cercles imprimés sur les pièces de patron, également utilisés pour faire coïncider les pièces et autres parties du vêtement.

La Ligne de Taille la ligne continue indique la ligne tracée pour l'emplacement de la poitrine et du dos.

Valeur de l'ourlet indique la quantité de tissu à replier pour l'ourlet.

Pliure du Milieu se trouvera sur le milieu devant ou le milieu dos et sert à faire coïncider les pièces.

CONSEIL POUR APPRENDRE À COUDRE- Gardez toujours ensemble les pièces et le projet de façon à vous référer aux symboles et informations inscrites dessus.

Nous vous conseillons également de lire chaque section avant de commencer votre projet.

COMMENT TROUVER VOTRE TAILLE DE PATRON

Ce patron est basé sur les mesures de la poitrine; chaque taille (Fillettes 8-16 or Fillettes Fortes 8-1/2 à 16-1/2) comprend un tour de poitrine différent.

Pour déterminer l'emplacement de votre taille naturelle, nouez une ficelle autour de votre taille. Si votre aille est difficile à trouver, penchez-vous sur le côté, La pliure qui se forme indique l'emplacement de votre naturelle.

En utilisant un mètre-ruban, prenez votre tour de taille. Ne serrez pas trop fort car vous n'obtiendrez une mesure exacte.

Trouvez la taille de patron correspondant le plus à votre tour de taille. x

La jupe est ample avec une taille élastique comprenant l'aisance à porter et l'aisance de styliste. L'aisance à porter vous permet de bouger ou, au besoin, de rentrer une blouse ou un chemise à l'intérieur du vêtement. L'aisance de styliste correspond à l'ampleur ajoutée à l'aisance à porter pour obtenir la silhouette voulue pour le vêtement.

Maintenant si vous n'êtes pas sûre de la taille à choisir car vous vous trouvez entre deux tailles, nous vous conseillons de choisir la plus petite si vous avez une carrure étroite et plus grande une carrure large.

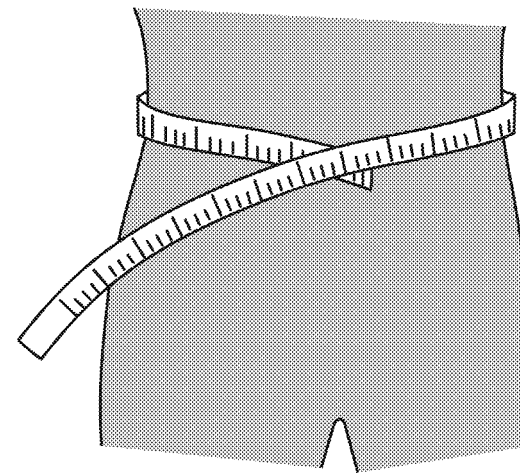

COMMENT PRÉPARER VOTRE PATRON

Si vous ouvrez le papier de soie du patron vous verrez qu'il est constitué d'une seule grande pièce. Choisissez les pièces pour le modèle que vous faites et découpez-les le long de la ligne de coupe extérieure, c'est-à-dire la ligne continue du contour. Vous devrez peut-être repasser légèrement le papier de soie avec un fer sec pour ôter les plis.

COMMENT PRÉPARER VOTRE TISSU

Si le tissu est lavable, il est préférable de le faire rétrécir en le lavant et le séchant avant de couper.

Le tissu doit être lisse et plat avant la coupe, par conséquent repassez-le avec soin sur l'envers en réglant le fer sur la température appropriée pour votre tissu.

PLAN DE COUPE POUR LES JUPES

Guide du Patron

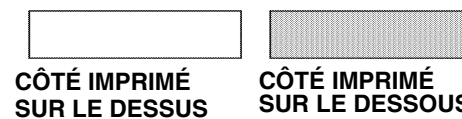

A,B,D JUPE

UTILISEZ LES PIÈCES 1 2

44" 45" OU 58" 60" (115CM OU 150CM)

AVEC SENS

TOUTES LES TAILLES

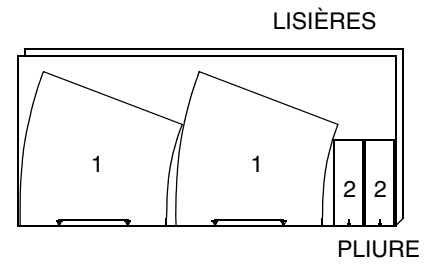

B DESSUS DE LA JUPE

UTILISEZ UNE PIÈCE 4

44" 45" OU 58" 60" (115CM OU 150CM)

AVEC SENS

TOUTES LES TAILLES

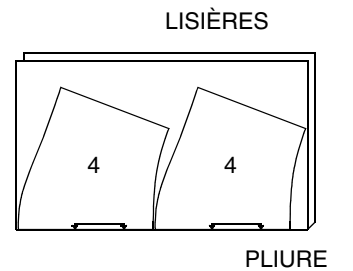

C JUPE ET DESSUS DE LA JUPE

UTILISEZ LES PIÈCES 1 2 4

44" 45" OU 58" 60" (115CM OU 150CM)

AVEC SENS

TOUTES LES TAILLES

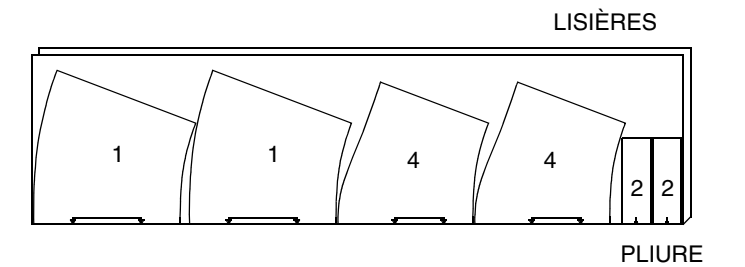

D BANDE INFÉRIEURE

UTILISEZ UNE PIÈCE 3

44" 45" OU 58" 60" (115CM OU 150CM)

AVEC SENS

TOUTES LES TAILLES

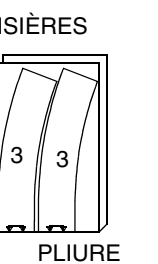

INSTRUCTIONS POUR LES MARQUES

Les marques utilisées pour la construction du vêtement sont les crans, les petits pois les gros pois, les lignes continues, les lignes en tirets et les lignes de milieu. Elles doivent être transférées sur l'ENVERS du tissu pour être clairement visibles lorsque vous épinglez le tissu ENDROIT CONTRE ENDROIT avant de piquer les coutures. Certaines marques sont placées sur l'ENDROIT du tissu et la méthode la plus simple est de piquer une épingle à travers la marque sur l'ENVERS du tissu.

Marquer avec des crans- Les crans et les lignes allant jusqu'au bord extérieur de la pièce de patron peuvent être marqués en faisant de petits entailles directement sur le bord du tissu. Pour marquer, avec la pointe des ciseaux, faites une petite entaille de 1/8" (3mm) sur le bord du tissu, au milieu des crans et aux extrémités de toutes les lignes. Les crans peuvent être coupés vers l'extérieur - en découpant un petit triangle en sens opposé au bord. - pratique pour ajuster vos coutures par la suite.

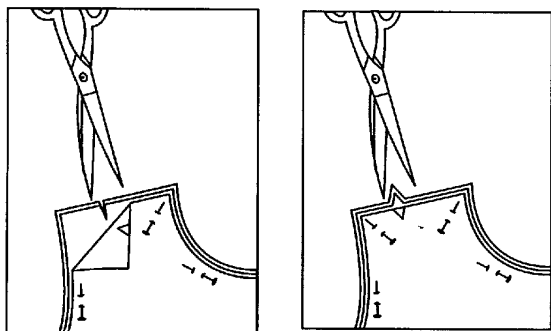

Marquer avec des Épingles et un Marqueur- (Marqueur à Tissue à encre soluble, craie ou morceau de savon) - En maintenant la pièce épinglée sur le tissu, piquez les épingles à travers toutes les épaisseurs à chaque marque. Retournez avec soin la pièce et le tissu et marquez l'emplacement des épingles. Pour marquer l'autre section du tissu, ôtez avec précaution les épingles maintenant en place le papier de soie sans déplacer les épingles pour les marques. Reportez les marques de la même manière.

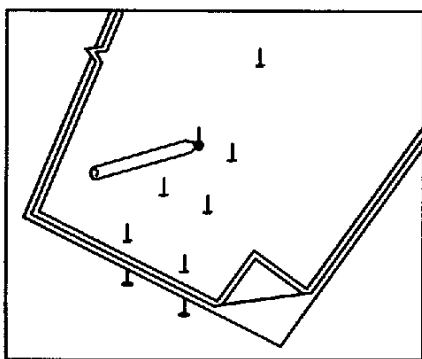

COUTURE DES TISSUS TRANSPARENTS

- Utilisez du fil de soie 100% et une aiguille très fine, de taille 60/8 ou 70/10 dans la machine.
- Réglez la machine sur un point plus court que d'ordinaire - environ 10 à 15 points par pouce (2.5cm). Réglez la tension sur 4 ou selon votre manuel.
- Vous pouvez augmenter la pression du pied de biche pour certains tissus légers.
- Utilisez une petite plaque à un seul trou pour piquer les coutures rectilignes. Ceci empêche le tissu de disparaître dans la machine. Vous pouvez utiliser également un pied de biche à dessous plat pour point devant étroit,
- Pour certains tissus transparents difficiles à coudre, placez un morceau de papier de soie sur les pièces de patron, sous la ligne de couture. Piquez avec le papier de soie contre la machine. Ôtez le papier de soie après avoir fini.
- Les coutures peuvent être finies à l'aide de l'une des méthodes suivantes.

COUTURE DOUBLE - Repiquez la couture à 1/8" (3mm) de la première piqûre. Recoupez à ras de la piqûre. Repassez la couture vers un côté.

OU

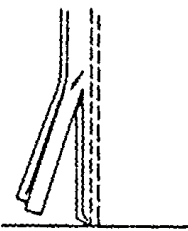

COUTURE ANGLAISE - Pour faire la couture anglaise, piquez d'abord la couture sur l'ENDROIT, à exactement 1/4" (6mm) de la ligne de couture, recoupez à ras de la couture.

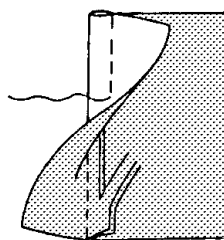

Guide du Tissu

CODE	ENDROIT	ENVERS	ENTOILAGE	DOUBLURE

Lisez les **Instructions Générales** à la page 1 avant de commencer.

LES PIÈCES DE PATRON SONT INDIQUÉES PAR NUMÉROS QUAND ELLES SONT UTILISÉES POUR LA PREMIÈRE FOIS.

JUPES A, B, C, D

- ENDROIT CONTRE ENDROIT, épinglez ensemble les sections du devant et du dos (1) par les coutures de côté, en superposant les bords coupés, les milieux, les coutures et les crans. Piquez les coutures de côté depuis le bord inférieur jusqu'au bord supérieur en faisant des points arrière à chaque extrémité pour renforcer la couture. Pour sous-piquer, appuyez sur le bouton marche arrière de la machine. Repassez la piqûre pour aplatir les points, ensuite ouvrez les coutures au fer.

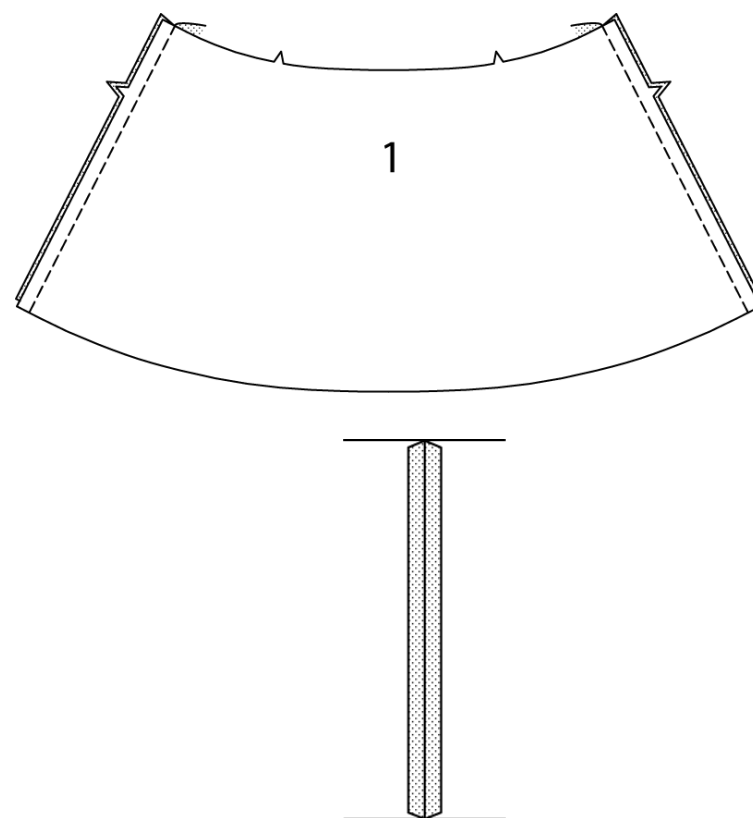

DESSUS-DE-JUPE B, C

- Piquez les coutures de côté des sections de dessus-de-jupe devant et dos (4) comme celles de la jupe. Si vous utilisez du tissu transparent pour le dessus-de-jupe de la Vue B, voyez la **COUTURE DES TISSUS TRANSPARENTS** pour finir la couture.

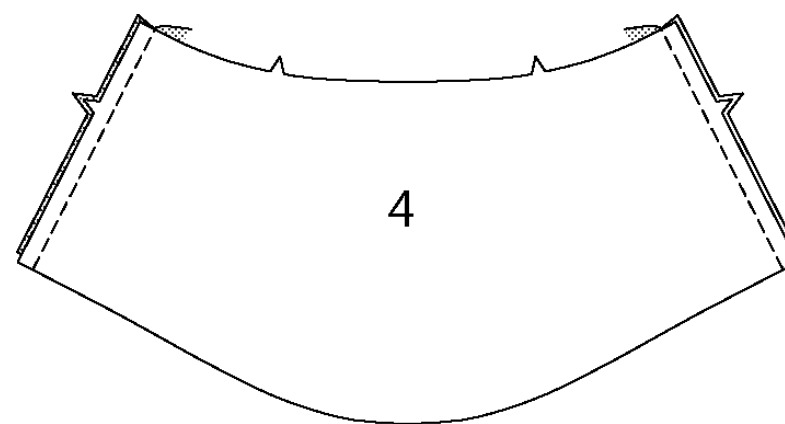

- Pour obtenir un ourlet parfaitement arrondi tel que celui de cette jupe, il est préférable de bâtir d'abord à 5/8" (1.5cm) du bord inférieur. Pour bâtir à la machine, utilisez un long point de votre machine. Ne faites pas de points arrière de façon à ôter plus facilement le bâti après avoir fini.

Avec le fer, repliez l'ourlet le long du bâti. Pour former l'ourlet étroit, rentrez le bord non fini en le plaçant sur le bâti. Repassez. Épinglez l'ourlet in place. Si vous préférez, bâtissez l'ourlet en soutenant l'ampleur le long des courbes.

Piquez l'ourlet tout près du bord rentré en ôtant les épingles au fur et à mesure.

Ôtez le bâti de l'ourlet au besoin.

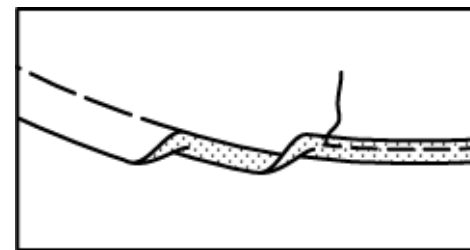

- Épinglez l'ENVERS du dessus-de-jupe sur l'ENDROIT de la jupe en superposant les bords coupés, les milieux, les coutures et les crans. Bâtissez les bords non finis ensemble à la machine.

CONSEIL POUR APPRENDRE À COUDRE: Si vous avez bâti les bords non finis ensemble, piquez à l'INTÉRIEUR de la ligne de couture pour ne pas devoir ôter le bâti après avoir fini.

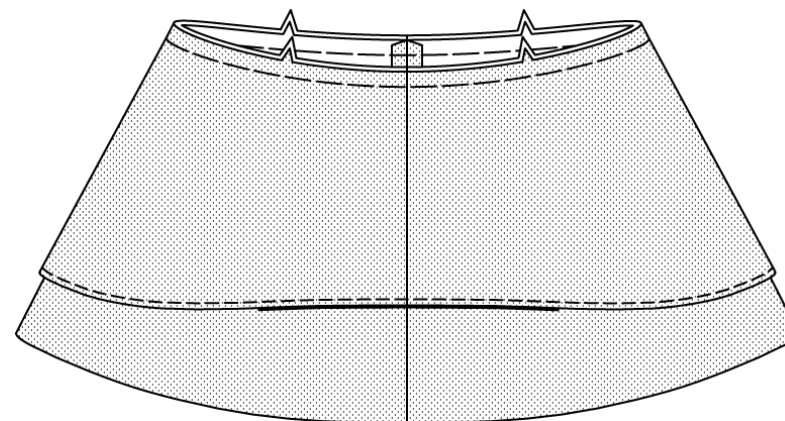

CONTINUEZ COMME SUIT POUR TOUTES LES VUES

- Pour froncer le bord supérieur de la jupe devant et de la jupe dos, relâchez légèrement la tension du fil de l'aiguille. En travaillant sur l'ENDROIT, piquez à longs points le long de la ligne de couture entre les coutures de côté. Piquez à nouveau à 1/4" (6mm) de la première piqûre, dans la valeur de couture. Ajustez à nouveau le fil de l'aiguille.

Les fronces servent à ajuster l'ampleur de cette section.

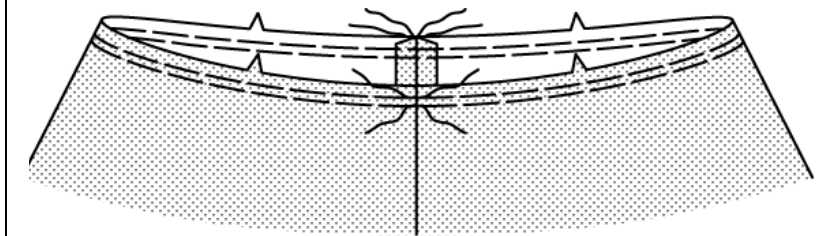

- ENDROIT CONTRE ENDROIT, épinglez les extrémités des sections de coulisse (2), en superposant les bords coupés. les petits pois et les crans. Piquez les coutures de la coulisse en laissant une ouverture dans la couture du côté GAUCHE, entre les petits pois, comme illustré. faites des points arrière aux petits pois pour renforcer la couture.

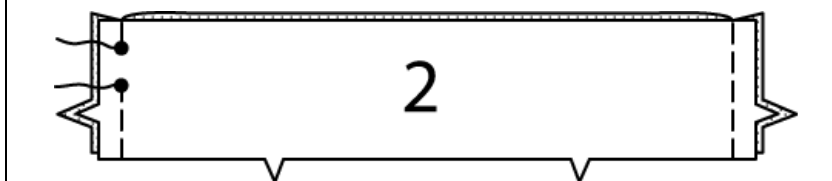

- Ouvrez la couture au fer.

Pour empêcher l'élastique de se prendre dans les valeurs de couture lorsque que vous l'insérer dans la coulisse, fixez-les sur le vêtement avec de la matière thermocollante ou par un bâti-machine (paraît sur le premier croquis seulement). n'oubliez pas d'ôter le bâti une fois la coulisse terminée.

Au fer, faites un rentré de 5/8" (1.5cm) sur un long bord sans crans de la coulisse.

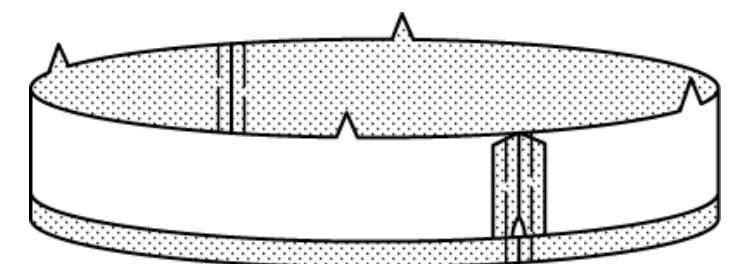
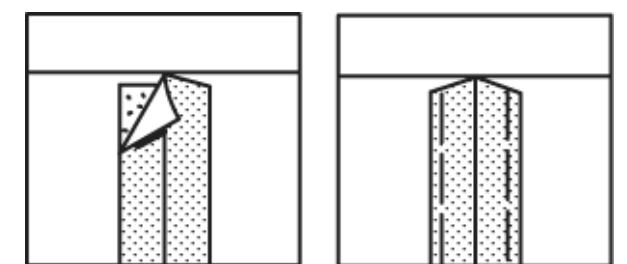

- 8. ENDROIT CONTRE ENDROIT**, épinglez la coulisse sur le vêtement en superposant les bords coupés, les milieux, les coutures de côté et les crans.

Tirez sur les fils aux extrémités des jupes devant et dos, en ajustant le tissu entre les crans. Enroulez le fil autour de l'aiguille en formant un "8". Répartissez les fronces et épinglez comme illustré.

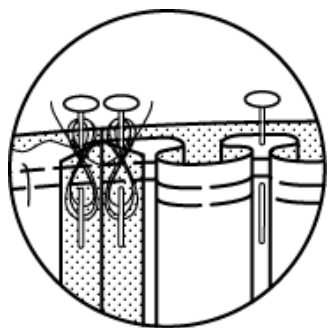
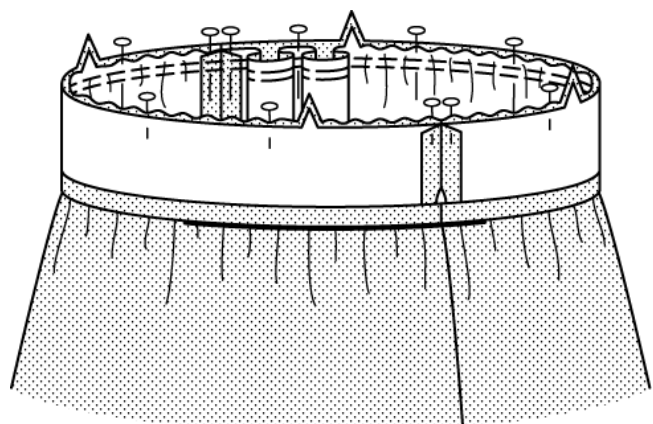

- 9.** Avec l'ENVERS de la jupe vers vous et la coulisse contre la machine, piquez à longs points le long de la ligne de couture. Pour éviter que se forment des plis le long de la ligne de couture, maintenez le tissu avec le bout des doigts de chaque côté du pied de biche.

Recoupez la couture à 1/4" (6mm).

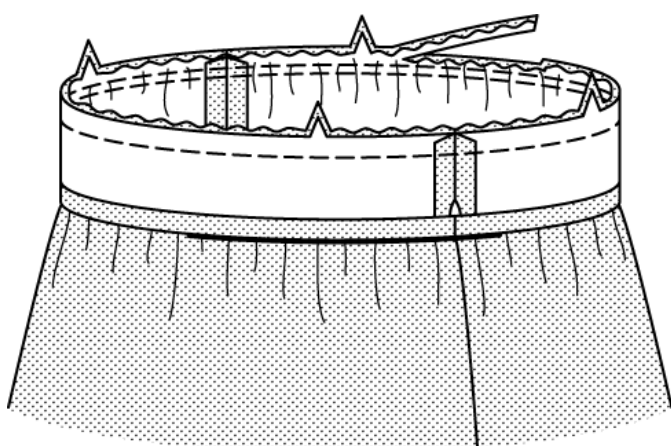
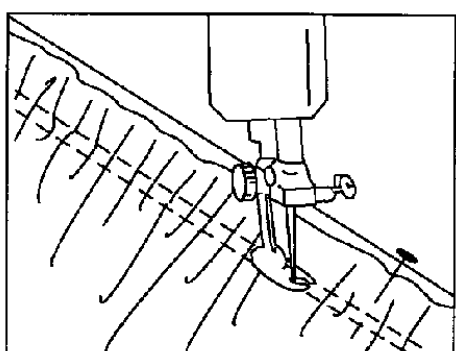

- 10.** Repassez la couture vers la coulisse et la coulisse vers l'extérieur.

Sur l'ENVERS, épinglez le bord replié de la coulisse sur la couture en plaçant les épingles sur l'ENDROIT de la coulisse.

Bâtissez à la main tout près du bord replié en prenant toutes les épaisseurs.

Bâti à la main se fait simplement en piquant l'aiguille dans le tissu et en la ressortant. Cousez à longs points espacés d'environ 1/4" (6mm).

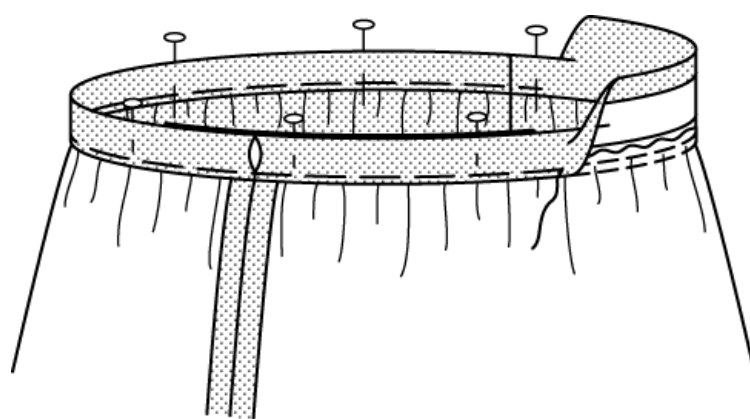

- 11.** Sur l'ENDROIT, piquez la coulisse le long du bâti. Ôtez le bâti. Pour former deux coulisses séparées, piquez à 5/8" (1.5cm) du bord supérieur de la coulisse.

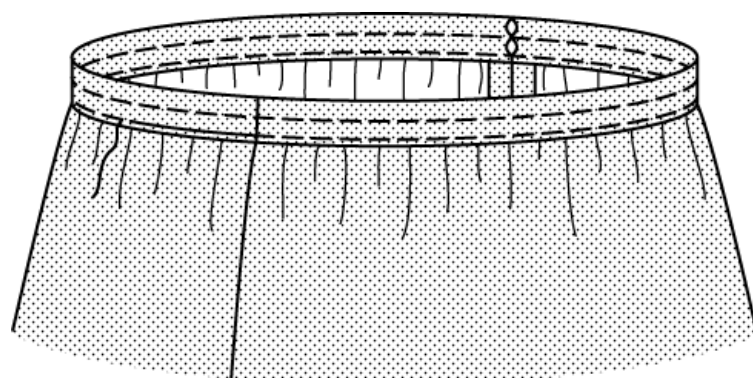

- 12.** Coupez deux morceaux d'élastique à la mesure du tour de taille, plus 1" (2.5cm).

Fixez une grande épingle de sûreté à chaque extrémité de l'élastique. Ceci vous aidera à suivre l'élastique quand vous l'enfilez dans la coulisse.

Enfilez l'épingle de sûreté dans l'ouverture des coulisses en ressortant l'élastique par l'ouverture de l'autre côté. Enfilez l'élastique dans les deux coulisses à la fois pour le glisser plus facilement.

Croisez les extrémités de l'élastique et maintenez-les ensemble avec une épingle de sûreté. Essayez la jupe et ajustez l'élastique pour qu'il soit confortable. Si l'élastique est trop lâche, croisez-le davantage; s'il est trop serré, croisez-le moins.

Piquez les extrémités de l'élastique ensemble solidement.

CONSEIL POUR LA COUTURE - Nous vous recommandons de fixer une autre épingle de sûreté à l'autre extrémité de l'élastique. Si vous tirez trop l'élastique à travers la coulisse, l'autre extrémité disparaîtra dans la coulisse et il vous sera difficile de le ressortir.

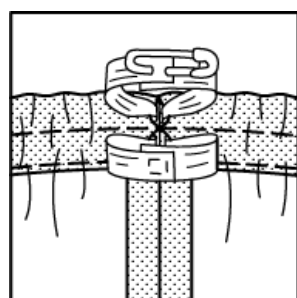

- 13.** Tirez la coulisse jusqu'à ce que l'élastique se trouve à l'INTÉRIEUR.

Sur l'ENVERS, cousez ensemble les extrémités rentrées de la coulisse à points glissés. Répartissez l'ampleur par-dessus l'élastique de façon à ne pas former de pli.

Pour coudre à points glissés - Enfilez le fil dans l'aiguille et faites un nœud à une extrémité. Nouez le fil dans une pliure de la coulisse. Enfilez l'aiguille dans la pliure directement au-dessus et ressortez-la à 1/4" (6mm).

Continuez en alternant le long de l'ouverture. Fermez l'ouverture puis nouez l'extrémité.

Ôtez tout le bâti.

CONSEIL POUR APPRENDRE À COUDRE - Pour empêcher l'élastique de se tordre à l'usage, piquez dans le sillon de chaque couture à travers toutes les épaisseurs.

En travaillant sur l'ENDROIT, séparez le tissu de chaque côté de la couture de façon à dissimuler les points dans le sillon en piquant.

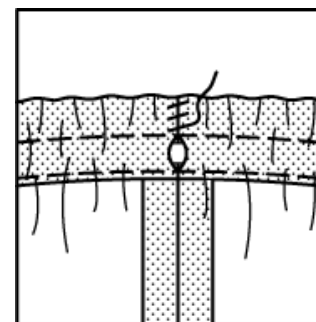

BANDE INFÉRIEURE D

- 14.** ENDROIT CONTRE ENDROIT, épinglez les coutures de côté des sections de la bande inférieure (3) en superposant les bords coupés et les crans. Piquez les coutures de côté depuis le bord inférieur jusqu'au bord supérieur, en faisant des points à chaque extrémité pour renforcer la couture.

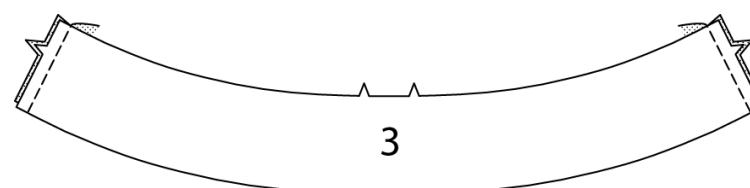

- 15.** ENDROIT CONTRE ENDROIT, épinglez la bande au bord inférieur de la jupe, en superposant les bords coupés, les milieux et les crans. Piquez la couture en faisant des points arrière pour renforcer la couture. Repassez la couture vers la jupe et la bande vers l'extérieur.

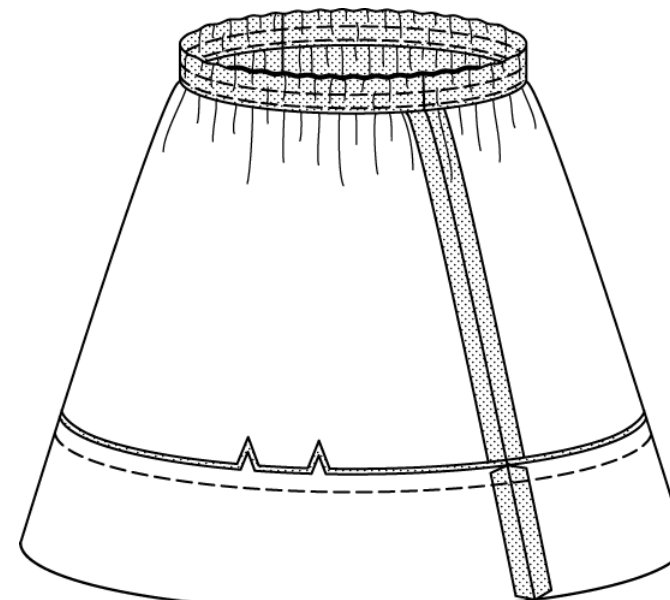

CONTINUEZ COMME SUIT POUR TOUTES LES VUES

- 16.** Avec le fer, repliez l'ourlet au bord inférieur de la jupe.

Pour former l'ourlet étroit, rentrez le bord non fini en le plaçant sur la pliure.

Repassez. Épinglez l'ourlet.

Piquez tout près du bord intérieur replié en ôtant les épingles au fur et à mesure.

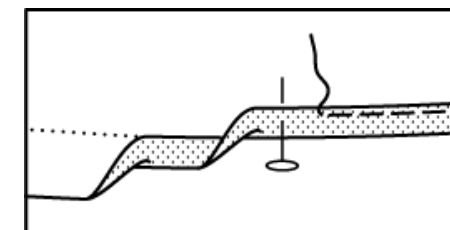

GARNITURE POUR LA VUE B

- 17.** Faites un rentré de 3/8" (1cm) à une extrémité de la garniture de pompons. Sur l'ENDROIT, épinglez l'extrémité rentrée de la garniture sur une couture de côté en plaçant le bord supérieur sur la piqûre de l'ourlet en rentrant l'autre extrémité au point de départ. Piquez tout près du bord supérieur de la garniture en prenant toutes les épaisseurs.

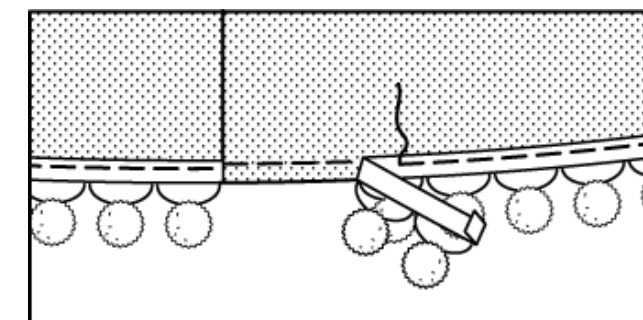

GARNITURE POUR LA VUE D

- 18.** Faites un rentré de 3/8" (1cm) à une extrémité de la garniture fantaisie. Sur l'ENDROIT, épinglez l'extrémité de la garniture sur la bande au niveau d'une couture de côté, en plaçant le bord supérieur sur la couture et en rentrant l'extrémité au point de départ. Piquez tout près du bord supérieur en prenant toutes les épaisseurs.

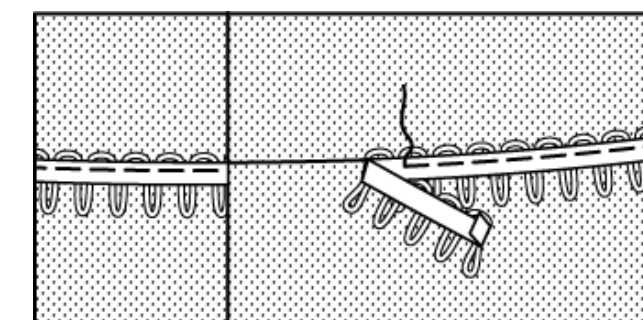

POUR TOUTES LES VUES

VOUS AVEZ FINI! FÉLICITATIONS, VOUS POUVEZ MAINTENANT PORTER VOTRE VÊTEMENT EN VOUS SOUVENANT QUE VOUS L'AVEZ FAIT VOUS-MÊME!

Maintenant que vous avez terminé un patron Apprenez à Coudre, vous pourrez réaliser beaucoup d'autres fabuleux projets.