

U.S. & Canada Toll-Free 1-888-586-2700 Web Site <http://www.simplicity.com> E-mail [info@simplicity.com](mailto:info@simplicity.com)

Thank you for purchasing this New Look pattern. We have made every effort to provide you with a high quality product. Gracias por haber comprado este patrón de New Look. Hemos hecho todos los esfuerzos para ofrecerle un producto de alta calidad.

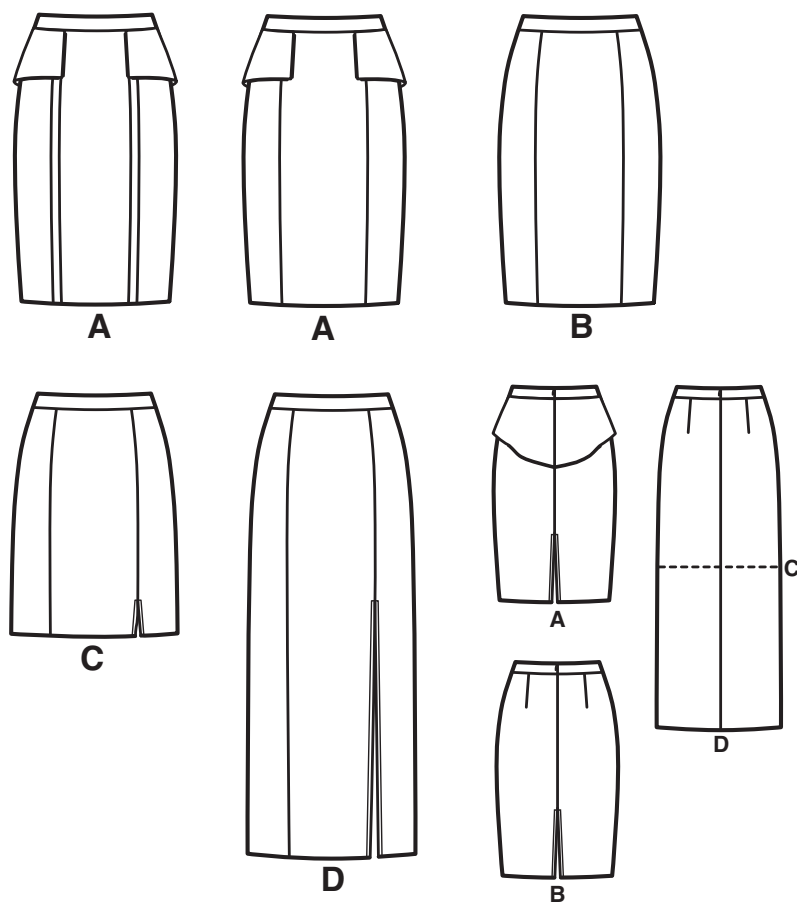

6 pieces given

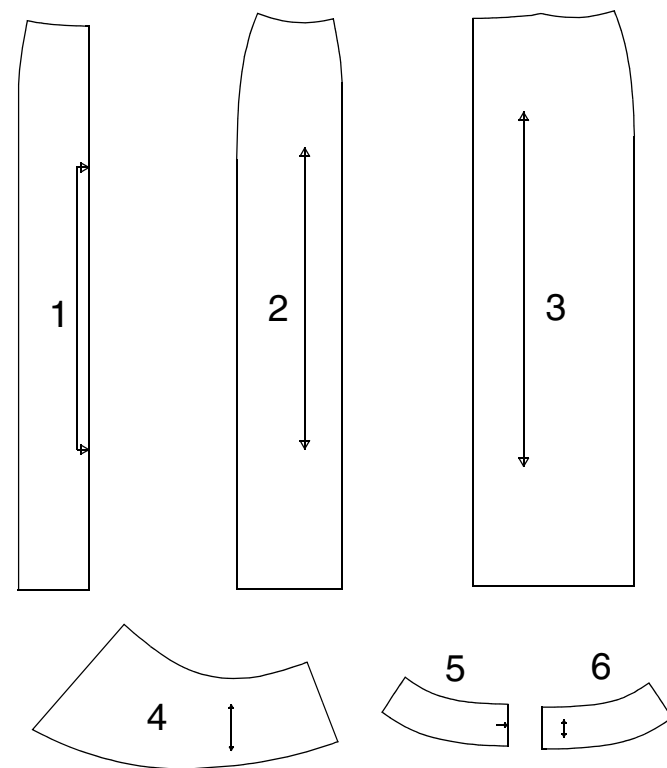

- 1-FRONT -A,B,C,D
- 2-SIDE FRONT -A,B,C,D
- 3-BACK -A,B,C,D
- 4-PEPLUM -A
- 5-YOKE FRONT -A,B,C,D
- 6-YOKE BACK -A,B,C,D

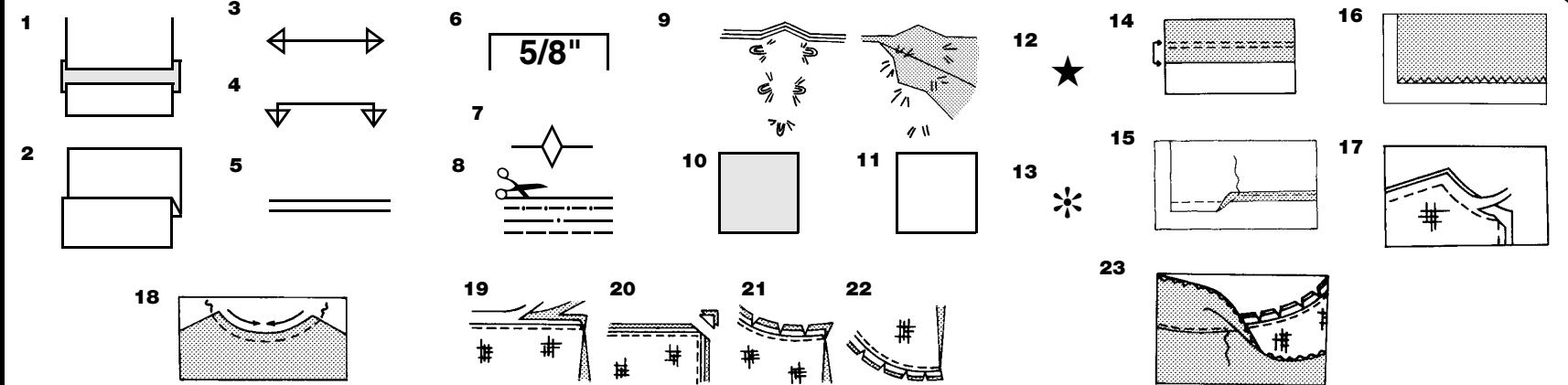

**How To Use Your Multi Size Pattern**

- First Prepare Your Pattern**  
Select the pattern pieces according to the view you are making. This pattern is made to body measurements with ease allowed for comfort and style. If your body measurements differ from those on the pattern envelope adjust the pieces before placing them on the fabric.
- Check your back neck to waist and dress length, if necessary, alter the pattern. Lengthening and shortening lines are indicated.
- TO LENGTHEN:** Cut pattern between printed lines and place paper underneath. Spread pattern the required amount and pin to paper.
  - TO SHORTEN:** Fold at the printed lines to form a pleat half the amount to be shortened, ie 1/2" (1.3cm) deep to shorten 1" (2.5cm).
- Study Your Pattern Markings**
- STRAIGHT GRAIN:** Place an even distance from selvage or a straight thread.
  - FOLD:** Place on fold of fabric.
  - LENGTHENING AND SHORTENING LINES.**
  - SEAM ALLOWANCE:** 5/8" (1.5cm) unless otherwise stated.
  - NOTCHES:** Match notches.
  - CUTTING LINES:** Multi patterns have different cutting lines for different sizes.
  - TAILOR-TACKS:** With double thread make two loose stitches forming loop through fabric layers and pattern leaving long ends. Cut loop to remove pattern. Snip thread between fabric layers. Leave tufts.

**Cutting Layouts**

- Cutting Directions**
- FOR FOLDED AND DOUBLE LAYER FABRIC - Place fabric with right side inside and pin pattern on wrong side of fabric.
- FOR SINGLE LAYER - Pin pattern on right side of fabric.
- NOTE: Pattern pieces may interlock more closely for smaller sizes. Cut notches out from cutting line.
- BEFORE removing pattern from fabric, transfer all pattern markings using tailor tacks or dressmaking tracing paper.
- KEY: pattern printed side down
  - KEY: pattern printed side Up
  - KEY: Cut out all pieces except pieces that extend beyond folded fabric, then open out fabric and on RIGHT side of fabric, cut in positions as shown.
  - KEY: For with and without nap layouts ensure fabric is placed with nap or design running in same direction.
- Before pinning to fabric, press tissue pattern with a warm dry iron to remove creases.

**Sewing Directions**

- Fabric Key: Right Side, Wrong Side, Interfacing, Lining
- Sew garment following **Sewing Directions**. PIN or machine-baste seams matching notches.
- STITCH** 5/8" (1.5cm) seams unless otherwise stated.
- PRESS** seams open unless otherwise indicated, clipping when necessary so seams will lie flat.
- EASE-STITCH** or **GATHER** - Loosen needle tension slightly. With RIGHT side up, stitch 5/8" (1.5cm) from cut edge using a long stitch. Stitch again 1/4" (6mm) away in the seam allowance.
  - EDGE FINISH** - Neaten raw edges of seams, hems and facings using one of the following methods.
    - Stitch 1/4" (6mm) from edge, turn under along stitching and stitch.
    - Zig-zag or overlock raw edges.
  - INTERFACING** - Pin interfacing to WRONG side of fabric. Cut across corners that will be enclosed with seams. Machine-baste 1/2" (1.3cm) from cut edge. (Shown only on first illustration). Trim interfacing close to machine-basting. For FUSIBLE interfacing, follow manufacturer's directions.
  - STAY-STITCH** - Stitch 1/2" (1.3cm) from cut edge, in direction of arrows: (Shown only in the first illustration).
- LAYERING** - Trim seam allowance in layers.
- Layer enclosed seams
  - Trim corners
  - Clip inner curves
  - Notch outer curves
- UNDERSTITCH** - Press facing away from garment; press seam toward facing. Facing side up, understitch close to seam through facing and seam allowances.

**Cutting Layouts**

ALL SKIRTS ARE WORN 1" (2.5CM) BELOW WAIST

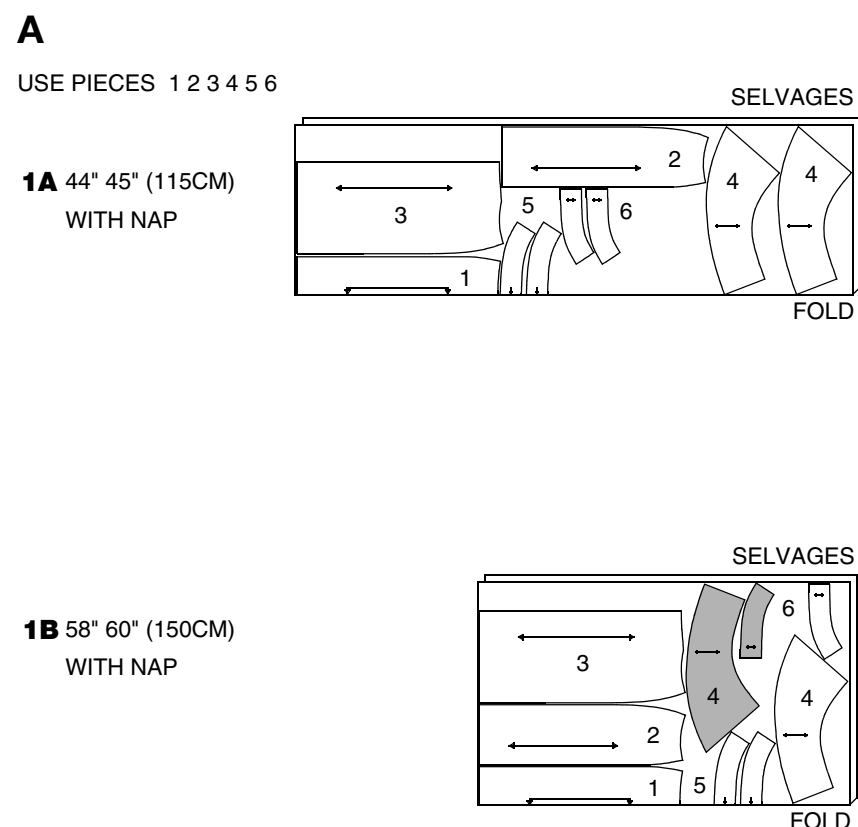

**B**  
USE PIECES 2 3 5 6

**2A** 44" 45" (115CM)  
WITH NAP

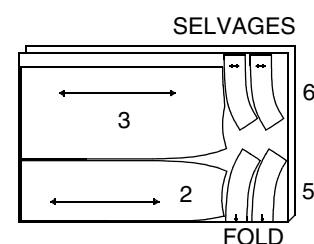

**2B** 58" 60" (150CM)  
WITH NAP

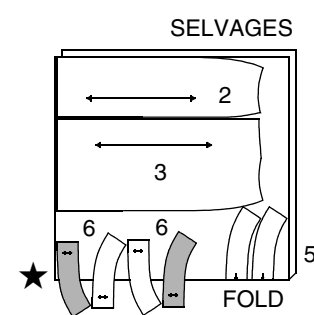

**CONTRAST**

USE PIECE 1

**2C** 44" 45" OR 58" 60" (115CM OR 150CM)  
WITH NAP

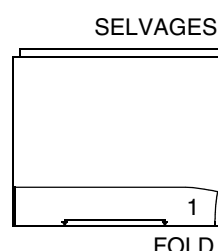

NOTE: DASHED LINE SHOWN ON PATTERN PIECES IN CUTTING LAYOUTS INDICATES CUTTING LINE FOR SHORTER LENGTH

**C,D**  
USE PIECES 1 2 3 5 6

**3A** 44" 45" (115CM)  
WITH NAP

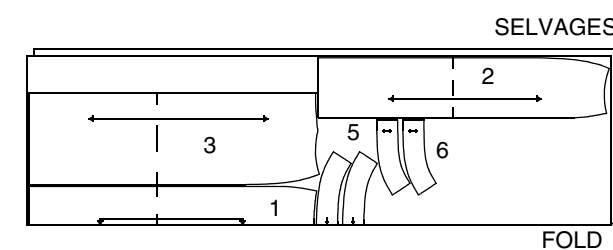

**3B** 58" 60" (150CM)  
WITH NAP

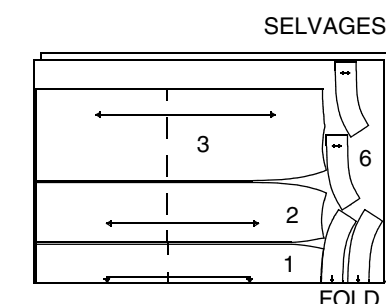

**A,B,C,D INTERFACING**

USE PIECES 5 6

**4** 20" TO 25" (51CM TO 64CM) FUSIBLE

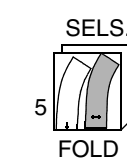

**Español**

TODAS LAS FALDAS SE LLEVAN A 1" (2.5CM) DEBAJO DE LA CINTURA

**A** USE LAS PIEZAS 1 2 3 4 5 6

**1A** 44" 45" (115CM) CON PELUSA

**1B** 58" 60" (150CM) CON PELUSA

**B** USE LAS PIEZAS 2 3 5 6

**2A** 44" 45" (115CM) CON PELUSA

**2B** 58" 60" (150CM) CON PELUSA

**CONTRASTE** USE LA PIEZA 1

**2C** 44" 45" O 58" 60" (115CM O 150CM)  
CON PELUSA

NOTA: LAS LINEAS INTERRUPTIDAS EN LAS PIEZAS DEL PATRON DE LOS DIAGRAMA DE CORTE INDICA LA LINEA DE CORTE PARA EL MODELO CORTO

**C,D** USE LAS PIEZAS 1 2 3 5 6

**3A** 44" 45" (115CM) CON PELUSA

**3B** 58" 60" (150CM) CON PELUSA

**A,B,C,D ENTRETELA**

USE LAS PIEZAS 5 6

**4** 20" A 25" (51CM A 64CM) ADHESIVA

SELVAGES / SELS.= ORILLAS

FOLD= DOBLEZ

N6792

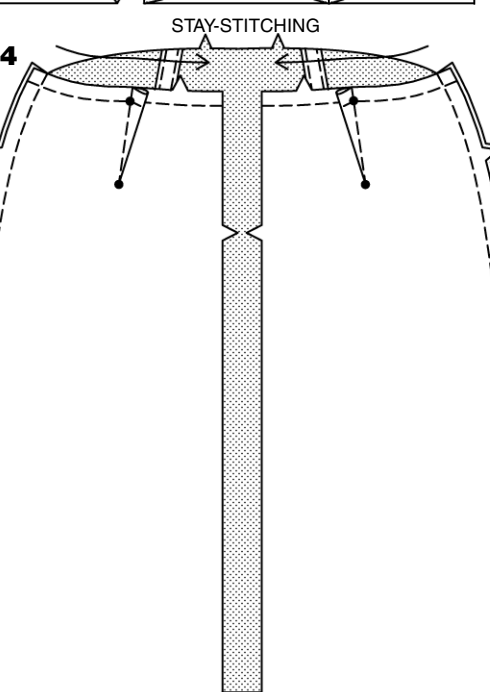
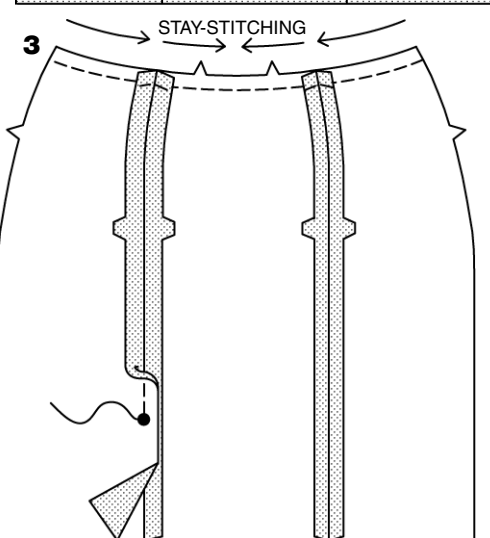
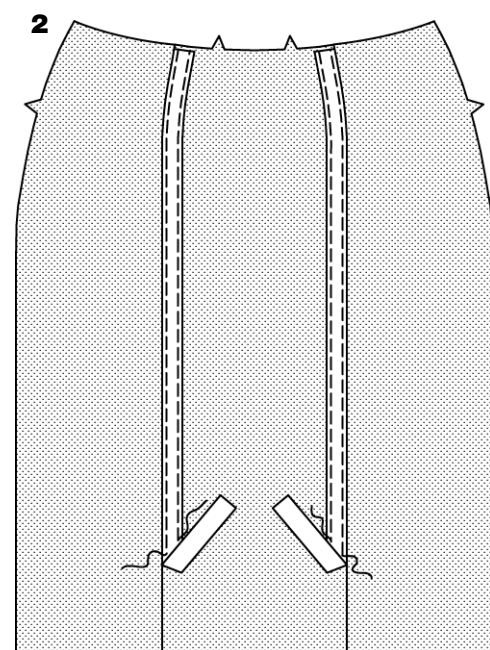
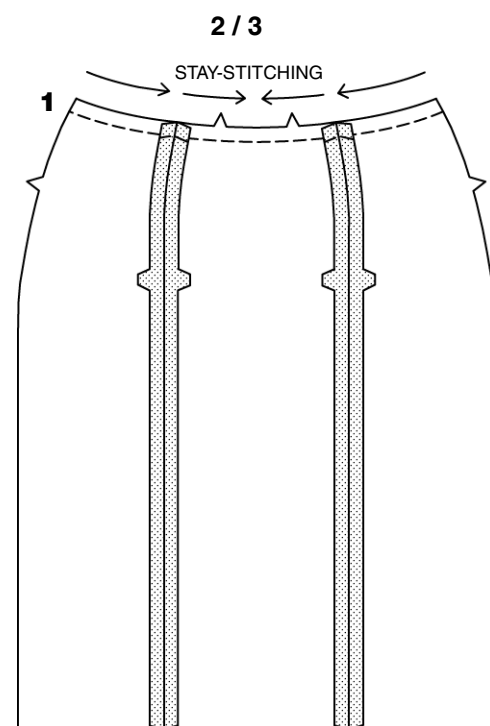
**SKIRT A, B, C, D**

**NOTE:** Skirt is worn 1" (2.5cm) below waist. Ribbon trim is optional for View A.

**1. FOR VIEWS A, B -STAY-STITCH** upper edge of front and side front sections. With RIGHT sides together, stitch front to side front sections along side front seams.

**2. FOR VIEW A** -On OUTSIDE, pin ribbon trim to front, placing ribbon along side front seams. Stitch ribbon close to both edges.

**3. FOR VIEWS C, D -STAY-STITCH** upper edge of front and side front sections. With RIGHT sides together, stitch front to side front sections along side front seams, stitching LEFT side front seam above large dot; back-stitch at large dot to reinforce seam.

**CONTINUE AS FOLLOWS FOR ALL VIEWS**

**4. STAY-STITCH** upper edge of back.  
To make dart in back, with RIGHT sides together, bring broken lines together, matching small dots. Stitch along broken line from wide end to point. Press dart toward center. Stitch skirt front to back at side seams.

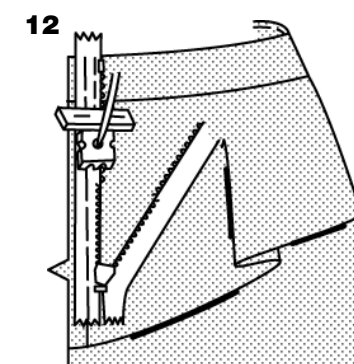
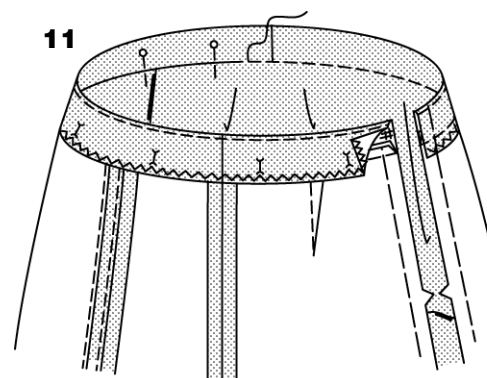
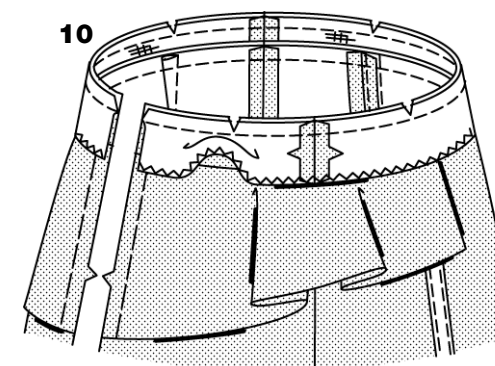
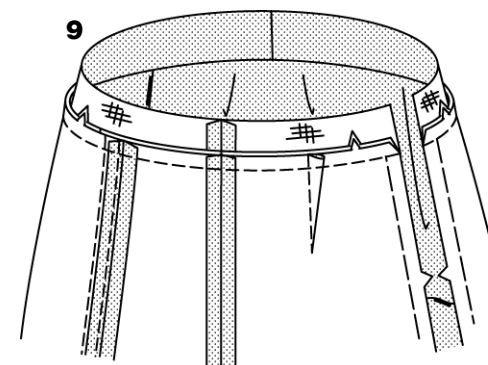
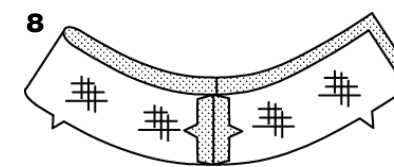
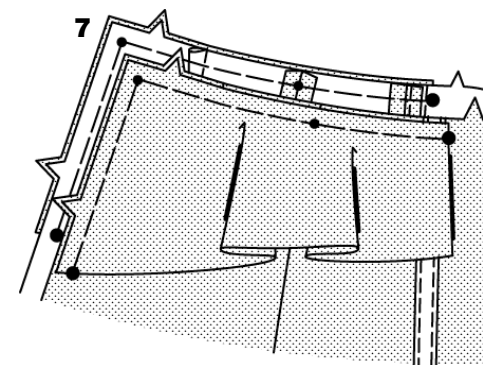
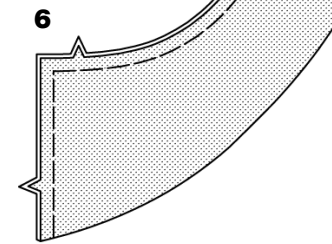
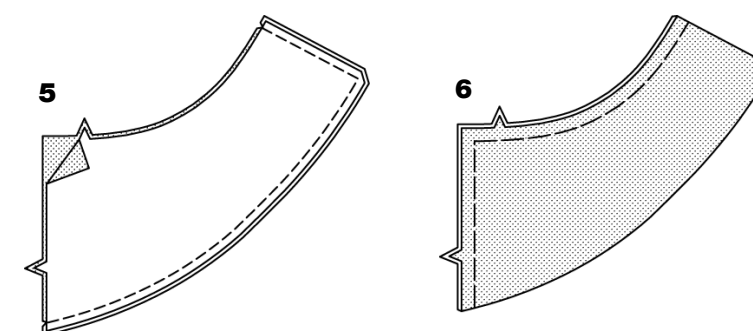
**PEPLUM A**

**5.** Make two peplums as follows:  
With RIGHT sides together, stitch two peplum sections in 3/8" (1cm) seams, leaving notched edges open. **LAYER** seams.

**6.** Turn peplum RIGHT side out; press. Baste raw edges together.

**7.** On OUTSIDE, pin peplum to upper edge of skirt, matching large and small dots, placing inner small dots at side seams. Baste upper and center back edges together.

**CONTINUE AS FOLLOWS FOR ALL VIEWS**

**8.** Apply **INTERFACING** to yoke front and back sections. Stitch yoke front to yoke back at side seams.

**9.** With RIGHT sides together, pin yoke to skirt, matching centers and side seams. Baste. Stitch. **LAYER** seam. Press seam toward yoke, pressing yoke out.

**10.** Stitch yoke facing sections together at side seams. **EDGE FINISH** notched edge of facing, using zig-zag or overlock method.

With RIGHT sides together, pin facing to yoke, matching centers and side seams, having raw edges even. Stitch upper edge. **LAYER** seam.

**11. UNDERSTITCH** facing.

Turn facing to INSIDE; press. Pin facing in place along yoke seam, placing pins on OUTSIDE.

Finished edge of facing extends below seam.

On OUTSIDE, stitch in the ditch or groove of seam, catching in lower edge of facing on INSIDE. Machine-baste center back edges of yoke and facing together.

**NOTE:** *Stitch the invisible zipper using an invisible zipper foot. Before you begin, be sure to line up your needle with the center of the invisible zipper foot or you may break your needle. When the coils are to the LEFT of the raw edge use the LEFT groove and when the coils are to the RIGHT of the raw edge use the RIGHT groove.*

**12.** Open the zipper and press the tape flat on the WRONG side unrolling the coils. Do not press the coils. (Use a low iron setting.)

On OUTSIDE, pin RIGHT side of the zipper face down on the RIGHT side of the zipper opening. Have the coil along the seam line, the tape within the seam allowance and the top stop just below upper edge, as shown. Hand-baste along center of the tape. Position zipper foot at the top of the zipper with RIGHT groove of the foot over coil. Stitch along tape to the slider. Back-stitch to reinforce.

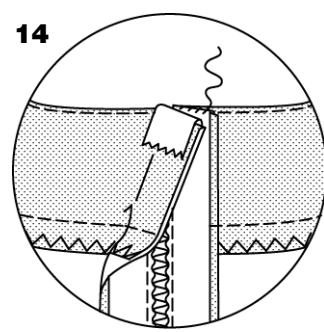
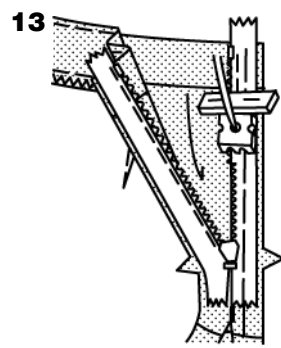

**13.** Pin the remaining half of the zipper to the LEFT side of the zipper opening in same manner. Make sure the upper and lower edges of the skirt are even. Hand-baste along the center of the tape. Position zipper foot at the top of the zipper with LEFT groove over the coil. Stitch along tape to the slider. Back-stitch to reinforce.

**14.** Close zipper and check that it is invisible from the OUTSIDE. Turn upper ends of zipper tape over seam allowance and hand sew upper edges in place.

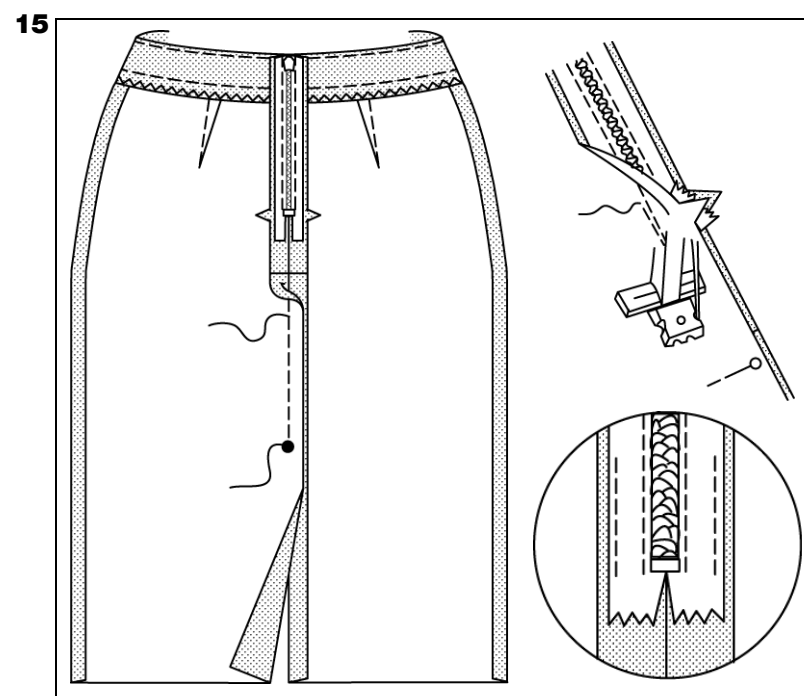

**15. FOR VIEWS A, B** -Pull the free ends of the zipper tape away from the seam allowance. Pin remaining center back seam together below zipper. Position zipper foot all the way to the LEFT so the needle goes down through the outer notch of the foot. Start stitching seam 1/4" (6mm) above lowest stitch and slightly to the LEFT. Stitch seam for about 3" (7.5cm). Stitch remainder of seam to large dot using your regular presser foot. Back-stitch at large dot to reinforce seam.

If you prefer, open out each seam allowance at end of zipper and stitch tape to seam allowance.

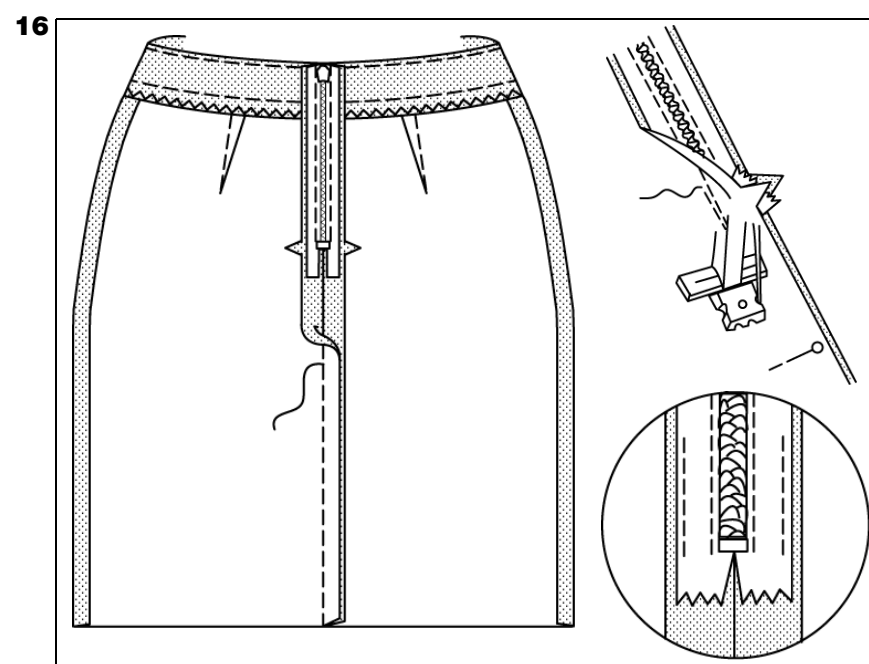

**16. FOR VIEWS C, D** -Pull the free ends of the zipper tape away from the seam allowance. Pin remaining center back seam together below zipper. Position zipper foot all the way to the LEFT so the needle goes down through the outer notch of the foot. Start stitching seam 1/4" (6mm) above lowest stitch and slightly to the LEFT. Stitch seam for about 3" (7.5cm). Stitch remainder of seam using your regular presser foot.

If you prefer, open out each seam allowance at end of zipper and stitch tape to seam allowance.

### CONTINUE AS FOLLOWS FOR ALL VIEWS

**17.** Mark length.

Press up hem along marking.

Mark depth of hem; trim evenly.

**EDGE FINISH** the raw edge.

Slip-stitch hem in place.

Press under 5/8" (1.5cm) on slit opening edges.

Press under 1/4" (6mm) on raw edge; stitch, squaring stitching above opening.

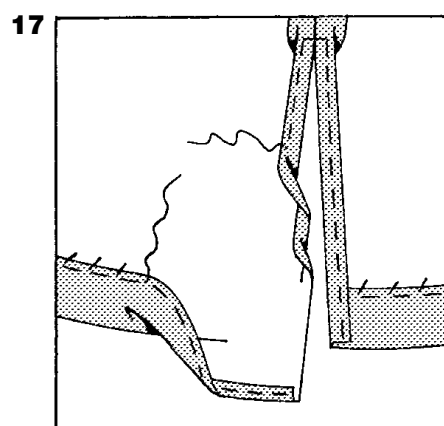

## FALDAS A, B, C, D

**Nota:** La falda se usa a 1" (2.5cm) por debajo de la cintura. El adorno de la cinta es opcional para el Modelo A.

**1. PARA LOS MODELOS A, B** – Haga **PUNTADA DE SOSTÉN** en el borde superior de las secciones del frente y del costado frontal. DERECHO CON DERECHO, cosa las secciones del frente al costado frontal a lo largo de las costuras laterales del frente.

**2. PARA EL MODELO A** - Por el EXTERIOR, prenda con alfileres el adorno de la cinta al frente, colocando la cinta a lo largo de las costuras laterales del frente. Cosa la cinta cerca a ambos bordes.

**3. PARA LOS MODELOS C, D** – Haga **PUNTADA DE SOSTÉN** en el borde superior de las secciones del frente y del costado frontal. DERECHO CON DERECHO, cosa el frente a las secciones del costado frontal, a lo largo de las costuras del costado frontal, cosiendo la costura ZQUIERDA del costado frontal arriba del punto grande; retroceda la puntada y cosa en el punto grande para reforzar la costura.

### CONTINUE COMO SIGUE PARA TODOS LOS MODELOS

**4. Haga PUNTADA DE SOSTÉN** en el borde superior trasero. Para hacer la pinza en la parte posterior, DERECHO CON DERECHO, mantenga juntas las líneas entrecortadas, casando los puntos pequeños. Cosa a lo largo de la línea entrecortada desde el extremo ancho al punto. Plancha la pinza hacia el centro. Cosa el frente de la falda a la parte trasera por las costuras laterales.

### PEPLO A

**5.** Haga dos peplos como sigue: DERECHO CON DERECHO, cosa 2 secciones de peplos en costuras de 3/8" (1cm), dejando los bordes con muesca abiertos. **RECORTE A DIFERENTES NIVELES.**

**6.** Voltee el peplo al lado DERECHO; planche. Hilvane juntos los bordes no terminados.

**7.** Por el EXTERIOR, prenda con alfileres el peplo al borde superior de la falda, casando los puntos grandes y pequeños, colocando los puntos pequeños internos por las costuras laterales. Hilvane juntos los bordes superior y del centro de la parte trasera.

### CONTINUE COMO SIGUE PARA TODOS LOS MODELOS

**8.** Aplique la **ENTRETELA** a las secciones del frente y la parte trasera del canesú. Cosa el frente del canesú a la parte trasera por las costuras laterales.

**9.** DERECHO CON DERECHO, prenda con alfileres el canesú a la espalda, casando las costuras de los centros y de los costados. Hilvane. Cosa. **RECORTE A DIFERENTES NIVELES.** Plancha la costura hacia el canesú, planchando el canesú hacia afuera.

**10.** Cosa juntas las secciones de la vista del canesú por las costuras laterales. **TERMINE EL BORDE** con muescas de la vista, usando puntada de zig-zag o el método de overlock. DERECHO CON DERECHO, prenda con alfileres la vista al canesú, casando los centros y las costuras laterales, teniendo parejos los bordes no terminados. Cosa el borde superior. **RECORTE A DIFERENTES NIVELES.**

**11.** Para **COSER PUNTADA OCULTA** a la vista, voltee la vista al INTERIOR; planche. Prenda con alfileres la vista en su lugar a lo largo de la costura del canesú, colocando alfileres por el exterior. Para Terminar el borde de la vista, extienda por debajo de la costura. Por el EXTERIOR, cosa en la zanja o hendidura de la costura, agarrando el borde inferior de la vista sobre el INTERIOR. Hilvane a máquina juntos los bordes del centro trasero del canesú y de la vista.

**NOTA:** Cosa la cremallera invisible usando un pie para cremallera invisible. Antes de empezar, asegúrese de alinear la aguja con el centro del pie de cremalleras invisible, ya que puede romper la aguja.

Cuando las bobinas están a la IZQUIERDA del borde no terminado use la ranura IZQUIERDA y cuando las bobinas están a la DERECHA del borde no terminado utilice la ranura DERECHA.

**12.** Abra la cremallera y planche la cinta plana por el REVES desenrollando las bobinas. No planche las bobinas. (Utilice una plancha tibia.). Por el EXTERIOR, prenda con alfileres el lado DERECHO de la cremallera, cara abajo sobre el lado DERECHO de la cremallera abierta.

Tenga la bobina a lo largo de la línea de la costura, la cinta dentro del margen de la costura y el tope superior justo debajo del borde superior, como se muestra. Hilvane a mano lo largo del centro de la cinta.

La posición del pie para cremallera en la parte superior de la cremallera, con la ranura DERECHA del pie sobre la bobina. Cosa a lo largo de la cinta hasta la jaladera. Retroceda la puntada y cosa para reforzar

**13.** Prenda con alfileres la otra mitad de la cremallera hasta el lado IZQUIERDO de la cremallera abierta de la misma forma. Asegúrese que los bordes superior e inferior de la falda estén parejos. Hilvane a mano a lo largo del centro de la cinta. La posición del pie para cremallera en la parte superior de la cremallera, con la ranura IZQUIERDA sobre la bobina. Cosa a lo largo de la cinta hasta la jaladera. Retroceda la puntada y cosa para reforzar.

**14.** Cierre la cremallera y chequee que sea invisible por el EXTERIOR. Voltee los extremos superiores de la cremallera sobre el margen de la costura y cosa a mano los bordes superiores en su lugar.

**15. PARA LOS MODELOS A, B** - Hale de los extremos libres de la cinta de la cremallera, aparte del margen de la costura. Prenda con alfileres juntos la costura del centro trasero por debajo de la cremallera. La posición del pie para cremallera todo el tramo a la IZQUIERDA, de tal modo que la aguja va hacia abajo a través de la muesca exterior del pie. Inicie la costura a 1/4" (6mm) por encima de la puntada más baja y ligeramente hacia la IZQUIERDA. Cosa la costura alrededor de 3" (7.5 cm). Cosa el resto de la costura hasta el punto grande, usando un prénsatelas normal. Retroceda la puntada y cosa en el punto grande para reforzar la costura. Si lo prefiere, abra cada margen de la costura en el extremo de la cremallera y cosa la cinta hasta el margen de la costura.

**16. PARA LOS MODELOS C, D** - Hale de los extremos libres de la cinta de la cremallera, aparte del margen de la costura. Prenda con alfileres juntos la costura del centro trasero por debajo de la cremallera. La posición del pie para cremallera todo el tramo a la IZQUIERDA, de tal modo que la aguja va hacia abajo a través de la muesca exterior del pie. Inicie la costura a 1/4" (6mm) por encima de la puntada más baja y ligeramente hacia la IZQUIERDA. Cosa la costura alrededor de 3" (7.5 cm). Cosa el resto de la costura hasta el punto grande, usando un prénsatelas normal. Retroceda la puntada y cosa en el punto grande para reforzar la costura. Si lo prefiere, abra cada margen de la costura en el extremo de la cremallera y cosa la cinta hasta el margen de la costura.

### CONTINUE COMO SIGUE PARA TODOS LOS MODELOS

**17.** Marque el largo. Plancha hacia arriba el dobladillo a lo largo de la marca. Marque el largo del dobladillo; recorte uniformemente. **TERMINE EL BORDE** no terminado. Cosa el dobladillo con Puntada falsa en su lugar. Plancha un doblez a 5/8" (1.5cm) sobre los bordes abiertos. Plancha un doblez de 1/4" (6mm) sobre el borde no terminado; cosa, girando la puntada arriba de la abertura.