

A

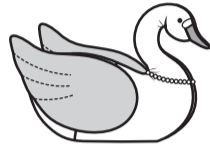

B



B

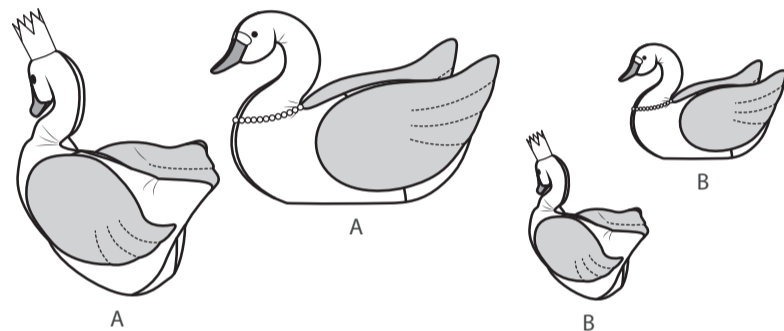

A

A

B

8 PIÈCES DU PATRON

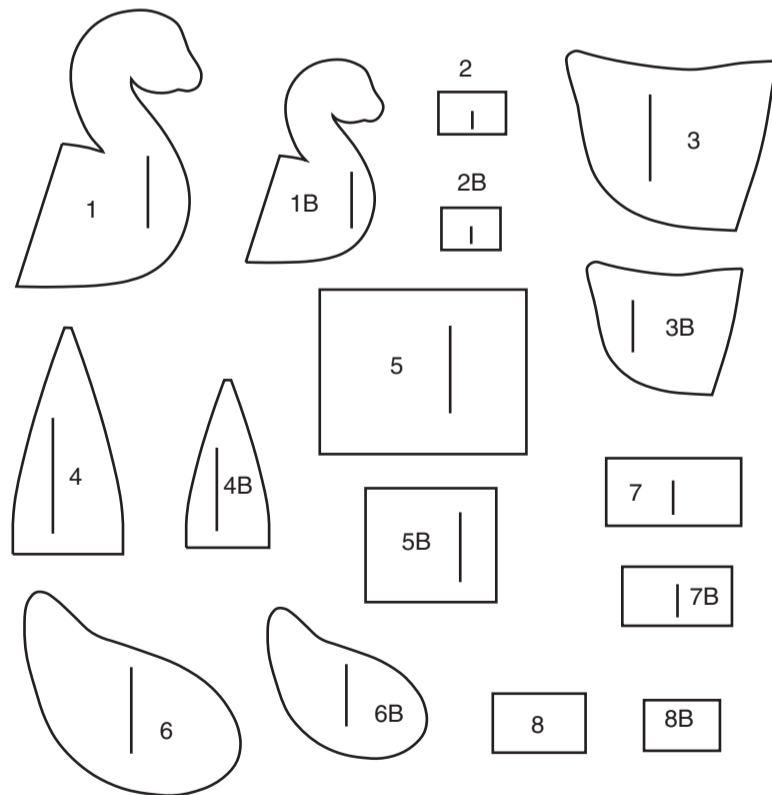

- 1 CORPS DEVANT - A
- 1B CORPS DEVANT - B
- 2 APPLIQUÉ DE VISAGE - A
- 2B APPLIQUÉ DE VISAGE - B
- 3 CORPS DOS - A
- 3B CORPS DOS - B
- 4 PARTIE INFÉRIEURE - A
- 4B PARTIE INFÉRIEURE - B
- 5 COUSSIN POUF - A

- 5B COUSSIN POUF - B
- 6 AILE - A
- 6B AILE - B
- 7 BEC - A
- 7B BEC - B
- 8 COURONNE - A
- 8B COURONNE - B

MARQUES DU PATRON

- FLÈCHE DU DROIT-FIL:** Posez sur le droit-fil du tissu parallèle à la lisière ou à la pliure.
- LIGNE DE PLIURE:** Placez la ligne sur la pliure du tissu.
- MARQUE DE BOUTONNIÈRE:** Indique la longueur exacte et l'emplacement des boutonsnières.
- MARQUE DE BOUTON:** Indique l'emplacement du bouton.
- ENCOCHES ET SYMBOLES:** Pour faire coïncider les coutures et les détails d'assemblage.
- Indique la Ligne de Poitrine, Ligne de Taille, les Hanches et/ou le Tour de Bras. Les Mesures font référence à la circonférence du Vêtement Fini (Mesures du corps + Aisance du port + Aisance du design). Ajustez le patron si nécessaire. La mesure ne comprend pas les plis, les pinces et les valeurs de couture.
- VALEUR DE COUTURE COMPRISE:** 1.5cm, sauf différemment indiqué, mais pas imprimé sur le patron.

ADAPTER SI NÉCESSAIRE

- Allongez ou raccourcissez aux lignes d'ajustement (=) ou où il est indiqué sur le patron. S'il faut ajouter une longueur considérable, vous pouvez acheter du tissu supplémentaire.
- POUR RACCOURCIR:** Pliez le long de la ligne d'ajustement. Faire une pliure la moitié de la quantité nécessaire. Adhère en place.
- POUR ALLONGER:** Coupez entre les lignes d'ajustement. Etendez la quantité nécessaire, en tenant les bords parallèles. Adhère sur le papier.
- Lorsque les lignes de Modification ne se trouvent pas sur le patron, allongez ou raccourcissez au bord inférieur.

COUPER ET MARQUER

- RÉTRÉCISSEZ LE TISSU** qui n'est pas étiqueté prérétréci. Repassez.
- ENTOUREZ LE PLAN DE COUPE** pour le Modèle, la Taille, la Largeur du Tissu.
- Utilisez les plans de coupe **AVEC SENS** pour les tissus à motif ayant un sens, sens, poil ou surfaces nuancées. Puisque la plupart de tissus de tricot ont la surface nuancée, on utilise un plan de coupe avec sens.
- Pour les **ÉPAISSEURS DOUBLES (AVEC PLIURE)**, pliez le tissu endroit contre endroit.
- \* **ÉPAISSEURS DOUBLES (SANS PLIURE)** - Pour les tissus avec sens, pliez le tissu transversalement, endroit contre endroit. Marquez comme illustré. Coupez le long de la pliure transversale du tissu (A). Retournez l'épaisseur supérieure sur 180° pour que les flèches aillent dans la même direction et posez-la sur l'épaisseur inférieure, endroit contre endroit (B).
- Pour une **ÉPAISSEUR SIMPLE** - Posez le tissu, endroit vers le haut. (Pour les Tissus à Fourrure, placez le poil vers le bas).
- ★ Coupez d'abord les autres pièces, en laissant assez de tissu pour couper cette pièce. Ouvrez le tissu. Pour les pièces "Coupez 1", coupez la pièce une fois sur une épaisseur simple avec la pièce vers le haut sur l'endroit du tissu.
- La pièce du patron peut avoir des lignes de coupe pour plusieurs tailles. Choisissez la ligne de coupe correcte ou les pièces de patron pour votre taille.
- Avant de **COUPER**, placez toutes les pièces sur le tissu selon le plan de coupe. Epinglez. (Les plans montrent l'emplacement approximatif des pièces de patron, lequel peut varier selon la taille du patron). Coupez **EXACTEMENT**, en maintenant les encoches vers l'extérieur.
- Avant d'enlever le patron, **REPORTEZ LES MARQUES** et les lignes d'assemblage sur l'Envers du Tissu, en utilisant la méthode à Epingles et à Craie ou le Papier à Calquer et la Roulette de Couturière. Les marques nécessaires sur l'endroit du tissu doivent être faites au fil.
- NOTE:** Les parties encadrées avec des pointillées (a! b! c!) dans les plans représentent les pièces coupées selon les mesures données.

PLANS DE COUPE

GRAND CYGNE

UTILISEZ LES PIÈCES 1 3 4 5

115 CM  
AVEC SENS

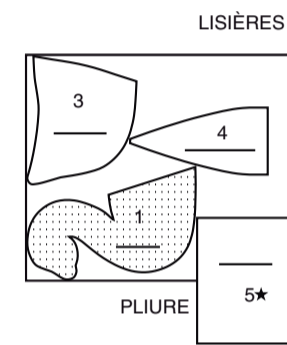

CONTRASTE 1 (AILES)

UTILISEZ LA PIÈCE 6  
115 CM  
AVEC SENS

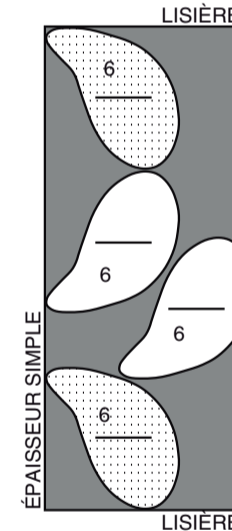

150 CM  
AVEC SENS

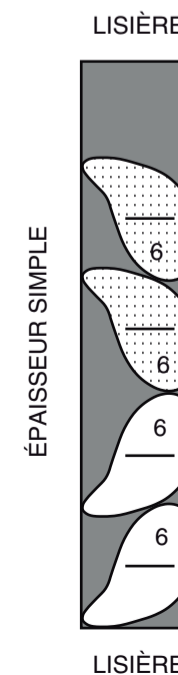

CONTRASTE 2 (BEC)

COUPEZ UN DE LA PIÈCE 7 EN COUPON DE TISSU OU DE FEUTRE

ENTOILAGE

UTILISEZ LA PIÈCE 6

51 CM

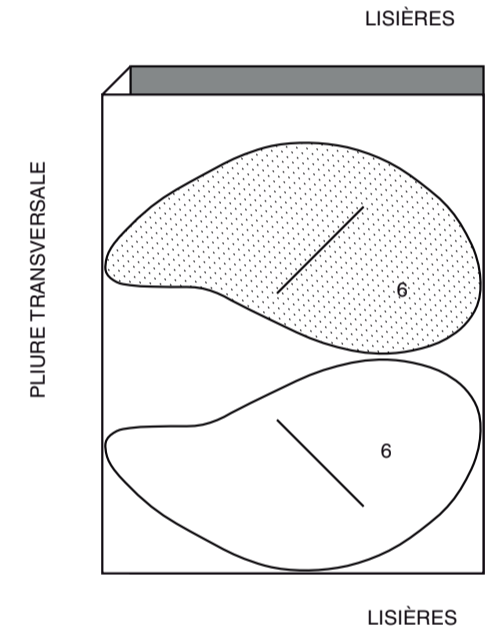

COURONNE

COUPEZ UN DE LA PIÈCE 8 EN COUPON DE MOUSSE EVA

APPLIQUÉ DE VISAGE

COUPEZ UN DE LA PIÈCE 2 EN COUPONS DE TISSU OU DE FEUTRE ET VOILE THERMOCOCCANT SUR PAPIER.

PETIT CYGNE

UTILISEZ LES PIÈCES 1B 3B 4B 5B

115 CM  
AVEC SENS

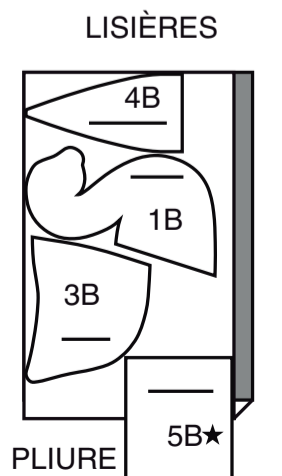

### CONTRASTE 1 (AILES)

UTILISEZ LA PIÈCE 6B

115 CM OU 150 CM  
AVEC SENS

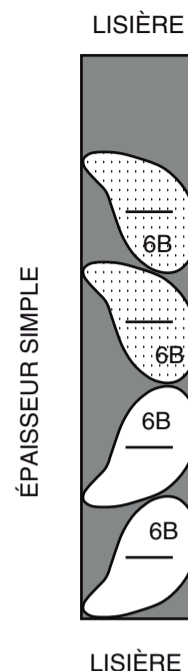

### CONTRASTE 2 (BEC)

COUPEZ UN DE LA PIÈCE 7B EN COUPON DE TISSU OU DE FEUTRE.

### ENTOILAGE

UTILISEZ LA PIÈCE 6B

51 CM

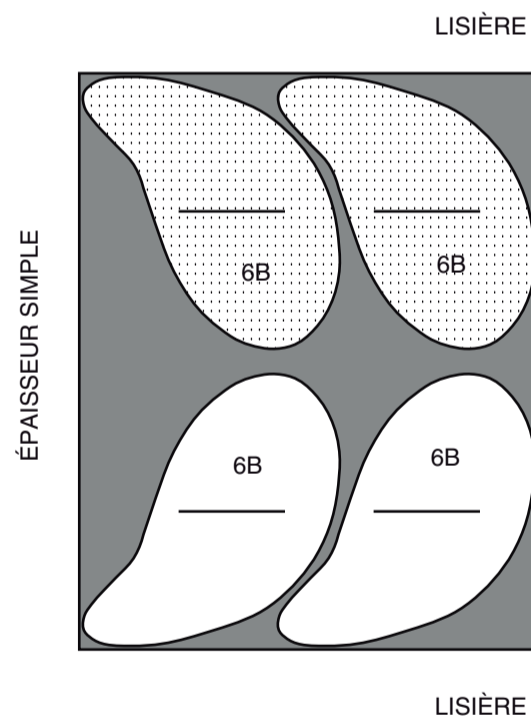

### COURONNE

COUPEZ UN DE LA PIÈCE 8B EN COUPON DE MOUSSE EVA.

### APPLIQUÉ DE VISAGE

COUPEZ UN DE LA PIÈCE 2B EN COUPON DE TISSU OU DE FEUTRE ET VOILE THERMOCOLLANT SUR PAPIER.

## INFORMATION DE COUTURE

### LÉGENDE DES CROQUIS

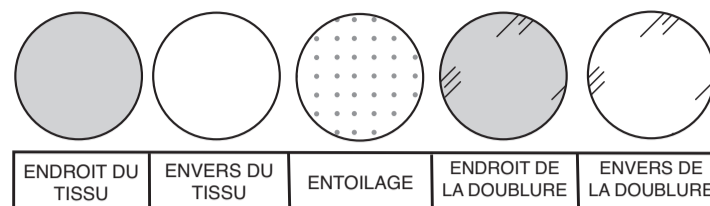

### VALEURS DE COUTURE

Utilisez des valeurs de couture de 1 cm sauf indiqué différemment.

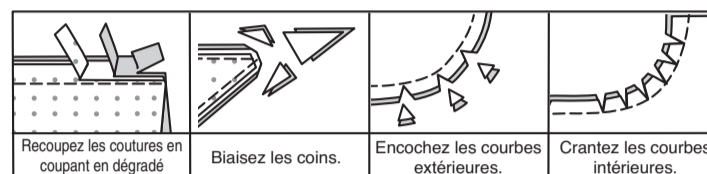

### ÉPINGLER ET AJUSTER

Épinglez ou bâtissez les coutures, ENDROIT CONTRE ENDROIT, en faisant coïncider les encoches. Ajustez le vêtement avant de piquer les coutures principales.

### PRESSER

Pressez les valeurs de couture ensemble; puis ouvrez-les au fer sauf indiqué différemment. Crantez-les si nécessaire de sorte qu'elles restent à plat.

## GLOSSAIRE

Les termes de couture imprimés en **CARACTÈRES GRAS** ont l'aide d'une Vidéo de Tutoriel de couture. Scannez le **CODE QR** pour regarder les vidéos :

**FRONCER** – Piquer à grands points sur la ligne de couture, puis à 6 mm dans la valeur de couture. Tirer les fils canette à l'ajustage et répartir les fronces. Reportez-vous à la vidéo **Froncer** : “**coudre deux rangées de fronces**”.

**RENFORCER** - Piquer à petits points sur la ligne de couture indiquée dans les instructions de couture. Reportez-vous à la vidéo **Points à la machine** : “**comment renforcer les coutures**”.

**POINTS COULÉS** - Glisser l'aiguille dans le bord plié et faire un point au-dessous dans le vêtement, ne prenant qu'un seul fil. Reportez-vous à la vidéo **Points à la main** : “**comment faire des points coulés**”.

**FIXER** – reportez-vous à la vidéo **Points à la main** : “**comment fixer**”.

**COUPER LA COUTURE** – reportez-vous à la vidéo **Coutures** : “**comment couper, cranter et dégrader les coutures**”.

### TUTORIELS DE COUTURE



Développez vos compétences en regardant des vidéos courtes et faciles à suivre sur [simplicity.com/sewingtutorials](https://simplicity.com/sewingtutorials).

## INSTRUCTIONS GÉNÉRALES POUR LES APPLIQUÉS

**A. PRÉPARER** – faites adhérer le voile thermocollant sur papier sur l'ENVERS du tissu de l'appliqué en suivant les instructions du fabricant. Coupez le bloc en papier de l'appliqué le long de la ligne extérieure continue. Épinglez le patron sur l'ENDROIT du tissu préparé. Découpez l'appliqué. Reportez les marques sur l'ENDROIT de l'appliqué en utilisant un feutre ou crayon qui part au lavage.

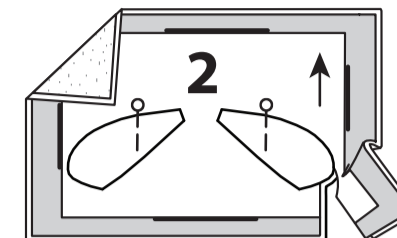

**B. APPLIQUER** – épinglez l'appliqué(s) sur le vêtement comme indiqué dans les Instructions de couture. On peut utiliser un bâton de colle pour fixer temporairement l'appliqué(s) en place avant de piquer. Faites adhérer en place en suivant la notice d'utilisation. Piquez au point droit OU au point zigzag (lacé) le long des bords non finis et/ou des lignes pointillées ou utilisez de la peinture à tissu pour sceller les bords si vous préférez. Laissez sécher la peinture avant de continuer.

**NOTE** : La piqûre n'apparaîtra pas dans d'autres croquis.

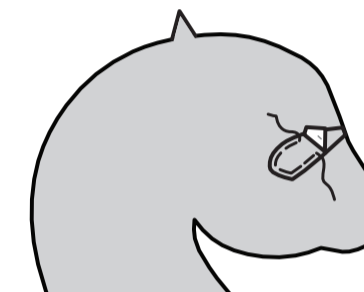

## INSTRUCTIONS GÉNÉRALES POUR LES YEUX DE SÛRETÉ

• **YEUX DE SÛRETÉ** – avant de piquer les coutures, renforcez la zone pour les yeux ou le nez afin que les yeux et le nez en plastique ne traversent pas le tissu. Coupez des cercles de 2.5 cm des coupons d'entoilage thermocollant. Faites adhérer les cercles sur l'ENVERS de la tête sous les petits cercles pour les yeux ou le nez, en suivant la notice d'utilisation. Pour attacher l'œil ou le nez, en utilisant un objet pointu aiguisé ou un poinçon, percez un trou sur les petits cercles. Insérez la tige de l'œil ou du nez dans l'ouverture de l'ENDROIT et fixez à l'INTÉRIEUR, en suivant la notice d'utilisation.

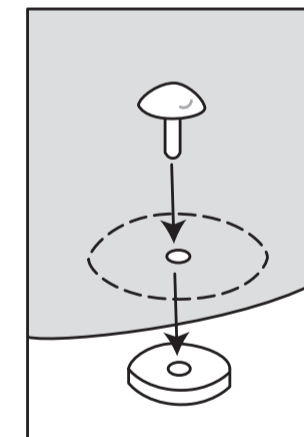

## INSTRUCTIONS GÉNÉRALES POUR REMBOURRER

• **REMBOURRER** - séparez le rembourrage et faites-le bouffer avant de l'utiliser. Séparez les grumeaux et les parties épaisses, cela vous aidera à créer un projet plus lisse. Utilisez des pièces d'environ la taille d'une balle de tennis. Remplissez en place en utilisant le bout d'une longue cuillère en bois ou d'une baguette. Utilisez des petites pièces et rembourrez en place en utilisant le bout d'un crochet ou d'une baguette. Rembourrez fermement en place chaque fois que le rembourrage est ajouté. Utilisez les deux mains pour mouler et donner forme, en faisant attention de ne pas trop rembourrer ou de déséquilibrer.

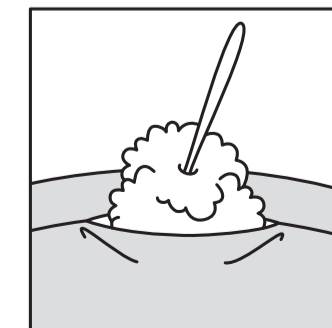

**SIMPLEMENT LES MEILLEURES TECHNIQUES DE COUTURE POUR LA FAUSSE FOURRURE**

**A.** Bâissez à la main les coutures pour empêcher qu'elles glissent. Froncez à la main. Pour les tissus à poil haut, coupez le poil à 1 cm dans la valeur de couture.

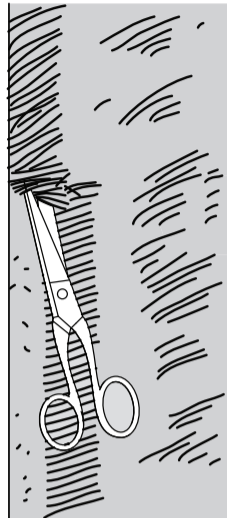

**B.** Ne placez jamais le fer à repasser directement sur la fausse fourrure. Pressez sur l'ENVERS, en utilisant une plaque pour le repassage des velours et une pattemouille.

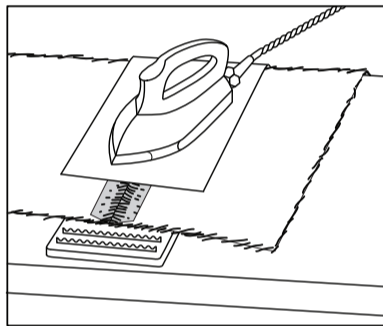

**C.** Les tissus de fourrure épais peuvent avoir besoin de petits coups avec un objet lourd pour maintenir les coutures et les bords à plat.

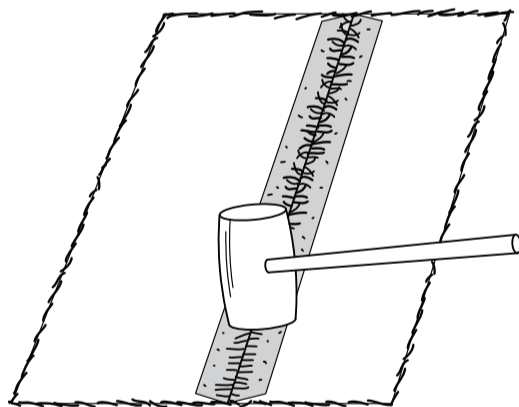

**D.** Sur l'ENDROIT, avec une épingle, relevez le poil le long des coutures. **IMPORTANT :** si vous utilisez des fourrures à poil épais, utilisez un point plus long et une tension lâche au moment de piquer. Relâchez le pied-de-biche de la machine si le tissu est particulièrement épais.

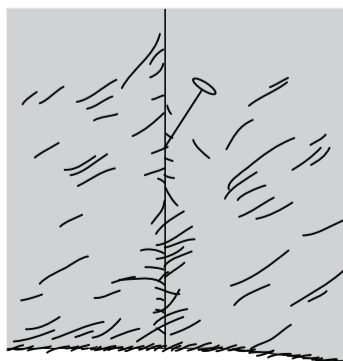

**CYGNE A, B**

**NOTE :** Toutes les valeurs de couture sont de 1 cm, sauf indiqué différemment. Le modèle A sera montré, sauf indiqué différemment. Pour la taille plus petite, utilisez les pièces du patron désignées par la lettre « B » après le numéro de la pièce.

**PRÉPAREZ L'APPLIQUÉ DE VISAGE (2).** POSEZ l'appliqué sur chaque pièce du DEVANT (1), le long des lignes d'emplacement. Appliquez les **YEUX DE SÛRETÉ** ou cousez à la main les boutons à tige sur chaque pièce du devant sur la marque.

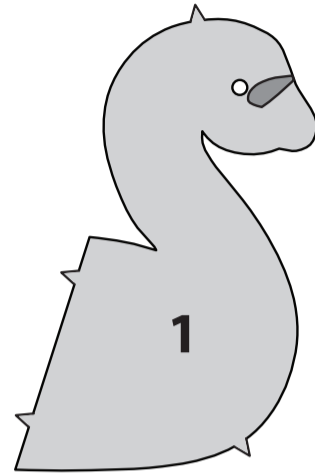

**FRONCEZ** les pièces du CORPS DOS (3) entre les encoches.

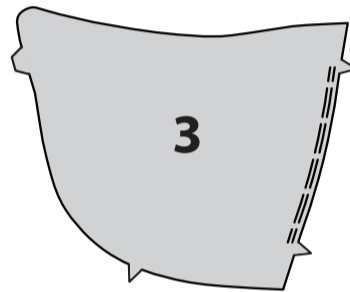

ENDROIT CONTRE ENDROIT, épinglez le corps dos sur le devant, faites coïncider les encoches. Tirez sur le fil de fronces. Bâissez. Piquez en couture de 1 cm. Pressez la couture vers le devant. Piquez à 1 cm du bord inférieur entre les grands cercles.

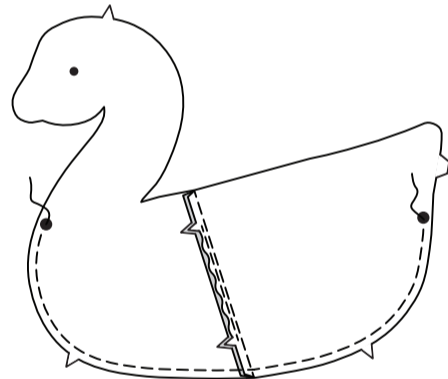

ENDROIT CONTRE ENDROIT, épinglez les pièces du corps ensemble ayant les bords non finis au même niveau. Piquez le bord supérieur en arrêtant aux grands cercles, en pivotant avec l'aiguille piquée dans le tissu sur le grand cercle intérieur sur le col. Piquez au point arrière pour renforcer la couture. Recoupez la couture. Crantez la courbe et vers les coins intérieurs, comme illustré.

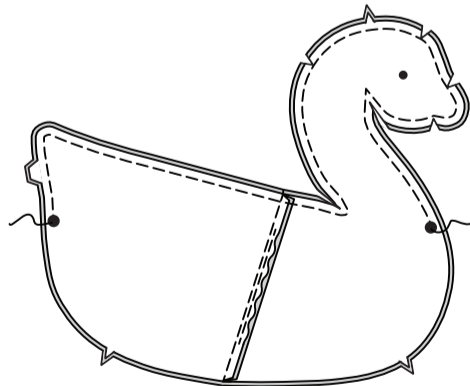

ENDROIT CONTRE ENDROIT, piquez le bord droit des pièces de la PARTIE INFÉRIEURE (4) en couture de 1 cm, en laissant une ouverture entre les petits cercles intérieurs.

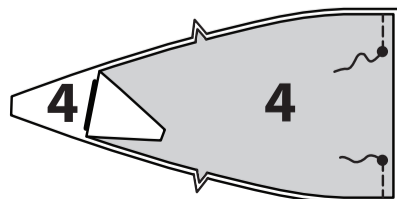

ENDROIT CONTRE ENDROIT, épinglez la partie inférieure sur le bord inférieur du cygne, en faisant coïncider les grands et les petits cercles, en crantant vers la piqûre si nécessaire. Piquez, en arrêtant la piqûre aux grands cercles.

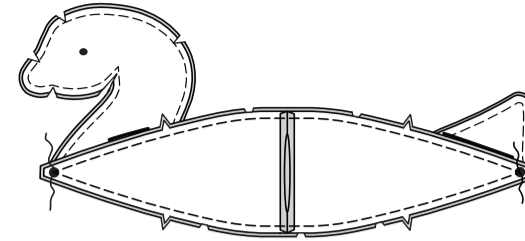

Pliez le COUSSIN POUF (5) en deux dans le sens de la longueur, ENDROIT CONTRE ENDROIT. Piquez le bord extérieur du coussin-pouf, en laissant une ouverture pour retourner. **COUPEZ LA COUTURE.** Retournez le coussin à l'ENDROIT. Remplissez avec des billes de plastique. Cousez en fermant l'ouverture aux **POINTS COULÉS.** Retournez le cygne à l'ENDROIT à travers l'ouverture inférieure. Pressez. **REMBOURREZ**, en laissant assez d'espace pour insérer le coussin pouf. Insérez le coussin pouf sur la partie inférieure, en ajustant le rembourrage si nécessaire. Cousez en fermant l'ouverture aux **POINTS COULÉS.**

**ASTUCE:** pour qu'il soit plus facile de remplir le projet avec des billes de plastique, faites un entonnoir de papier en enrollant un rectangle de papier avec une ouverture plus large sur la partie supérieure et une ouverture d'environ 1.3 cm sur la partie inférieure. Placez l'extrémité petite dans l'ouverture. Utilisez un petit verre doseur pour verser les billes de plastique dans la partie supérieure de l'entonnoir.

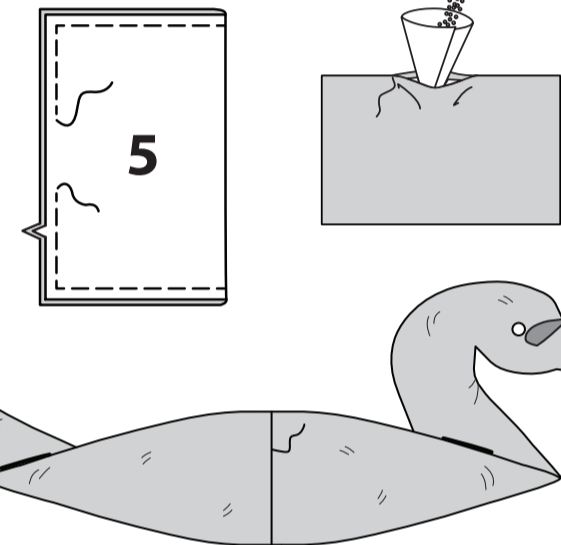

**RENFORCEZ** deux pièces de l'AILE (6) le long de la ligne de piqûre. Faites une coupe sur la ligne de coupe, entre la piqûre.

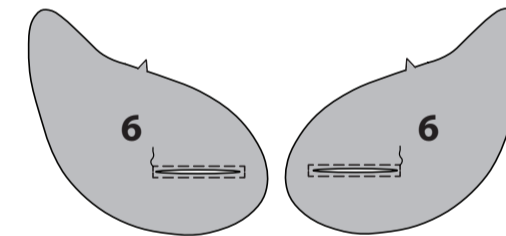

ENDROIT CONTRE ENDROIT, épinglez une aile à coupe sur l'aile, ayant les bords non finis au même niveau. Piquez en couture de 1 cm. **COUPEZ LA COUTURE.** Crantez les courbes.

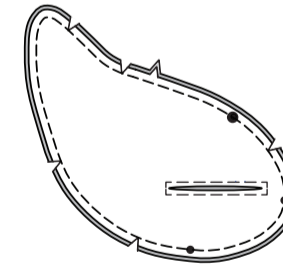

Retournez l'aile à l'ENDROIT, à travers l'ouverture. **REMBOURREZ** légèrement l'aile, en laissant moins de rembourrage sur l'extrémité avec petits et grands cercles. Cousez en fermant l'ouverture aux **POINTS COULÉS.**

Surpiquez le bord extérieur de l'aile, en mouvant le rembourrage à l'opposé de la piqûre.

**NOTE :** La surpiqûre est facultative si vous utilisez de la fausse fourrure.

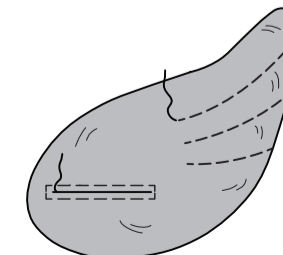

Avec l'ouverture vers le bas, sur l'ENDROIT, épinglez l'aile sur chaque côté du corps, en faisant coïncider les petits et les grands cercles. Cousez l'aile fermement en place aux **POINTS COULÉS.**

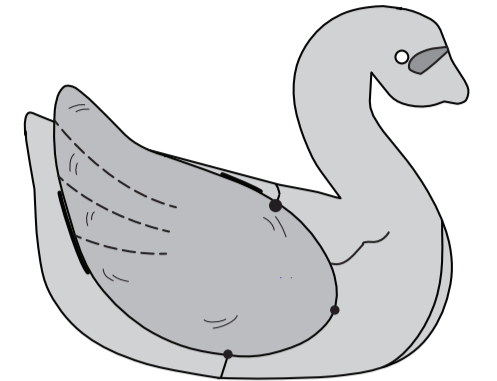

Épinglez les pièces du BEC (7) ensemble ayant les bords non finis au même niveau. Piquez le bord à encoche en couture de 1 cm. **COUPEZ LA COUTURE.**

Retournez le bec à l'ENDROIT. Pressez. **REMBOURREZ** légèrement le bec.



Sur l'ENDROIT, épinglez le bec sur le devant en faisant coïncider les coutures, ayant le bord non fini du bec le long des lignes de superposition, comme illustré. Cousez le bec en place aux **POINTS COULÉS.**

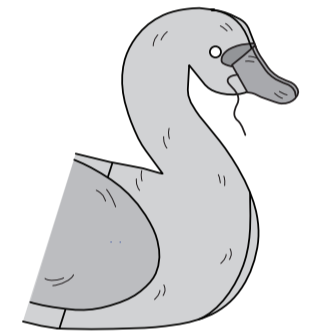

**FINITION**

**POUR LA COURONNE - sur l'ENDROIT,** collez le long du bord avec la ligne de superposition, comme illustré. Amenez les extrémités de la couronne l'une sur l'autre, en superposant les extrémités, comme illustré. Épinglez la couronne sur la tête du cygne et **FIXEZ** à la main ou collez en place.

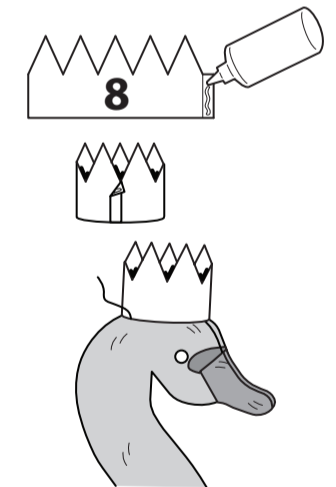

**POUR LES PERLES -** coupez un morceau de fil ou de cordon de la largeur du col du cygne, plus 20 cm. Enfilez les perles et nouez. Épinglez les perles sur le col du cygne et **FIXEZ** à la main en place.

