

27 PIÈCES DU PATRON

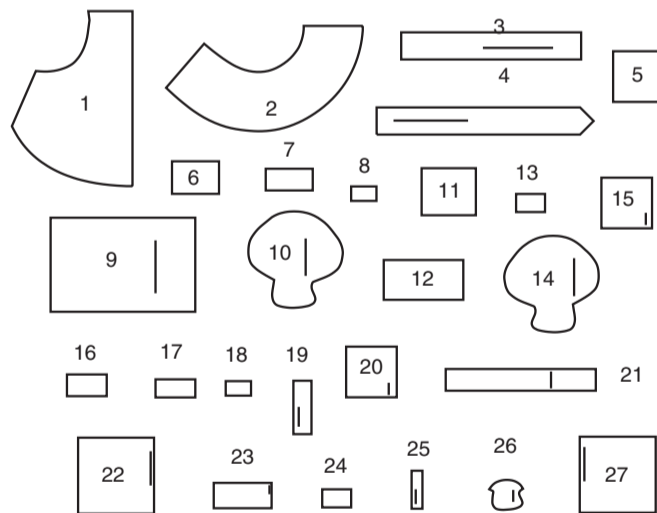

- 1 TABLIER - A
- 2 VOLANT - A
- 3 ATTACHES - A
- 4 ATTACHES - A
- 5 APPLIQUÉ DE CHAMPIGNON - A, B
- 6 APPLIQUÉ DE CHAPEAU - A, B
- 7 APPLIQUÉ DE LAMELLE - A, B
- 8 APPLIQUÉ DE CERCLE - A, B
- 9 NAPPERON - B
- 10 DEVANT - C
- 11 APPLIQUÉ DE TIGE - C
- 12 APPLIQUÉ DE LAMELLE - C
- 13 APPLIQUÉ DE CERCLE - C
- 14 DOS - C
- 15 DEVANT - D
- 16 APPLIQUÉ DE TIGE - D
- 17 APPLIQUÉ DE LAMELLE - D
- 18 APPLIQUÉ DE CERCLE - D
- 19 BOUCLE - D
- 20 DOS - D
- 21 BANDE DU TORCHON - D
- 22 DEVANT - E
- 23 APPLIQUÉ DE LAMELLE - E
- 24 APPLIQUÉ DE CERCLE - E
- 25 BOUCLE - E
- 26 POCHE - E
- 27 DOS - E

MARQUES DU PATRON

- FLÈCHE DU DROIT-FIL:** Posez sur le droit-fil du tissu parallèle à la lisière ou à la pliure.
- LIGNE DE PLIURE:** Placez la ligne sur la pliure du tissu.
- MARQUE DE BOUTONNIÈRE:** Indique la longueur exacte et l'emplacement des boutons.
- MARQUE DE BOUTON:** Indique l'emplacement du bouton.
- ENCOCHES ET SYMBOLES:** Pour faire coïncider les coutures et les détails d'assemblage.
- Indique la Ligne de Poitrine, Ligne de Taille, les Hanches et/ou le Tour de Bras. Les Mesures font référence à la circonférence du Vêtement Fini (Mesures du corps + Aisance du port + Aisance du design). Ajustez le patron si nécessaire. La mesure ne comprend pas les plis, les pinces et les valeurs de couture.
- VALEUR DE COUTURE COMPRISE:** 1.5cm, sauf différemment indiqué, mais pas imprimé sur le patron.

ADAPTER SI NÉCESSAIRE

- Allongez ou raccourcissez aux lignes d'ajustement (=) où il est indiqué sur le patron. S'il faut ajouter une longueur considérable, vous pouvez acheter du tissu supplémentaire.
- POUR RACCOURCIR:** Pliez le long de la ligne d'ajustement. Faire une pliure la moitié de la quantité nécessaire. Adhère en place.
- POUR ALLONGER:** Coupez entre les lignes d'ajustement. Étendez la quantité nécessaire, en tenant les bords parallèles. Adhère sur le papier.
- Lorsque les lignes de Modification ne se trouvent pas sur le patron, allongez ou raccourcissez au bord inférieur.

COUPER ET MARQUER

- RÉTRÉCISSEZ LE TISSU** qui n'est pas étiqueté prérétréci. Repassez.
- ENTOUREZ LE PLAN DE COUPE** pour le Modèle, la Taille, la Largeur du Tissu.
- Utilisez les plans de coupe **AVEC SENS** pour les tissus à motif ayant un sens, sens, poil ou surfaces nuancées. Puisque la plupart de tissus de tricot ont la surface nuancée, on utilise un plan de coupe avec sens.
- Pour les **ÉPAISSEURS DOUBLES (AVEC PLIURE)**, pliez le tissu endroit contre endroit.
- \* **ÉPAISSEURS DOUBLES (SANS PLIURE)** - Pour les tissus avec sens, pliez le tissu transversalement, endroit contre endroit. Marquez comme illustré. Coupez le long de la pliure transversale du tissu (A). Retournez l'épaisseur supérieure sur 180° pour que les flèches aillent dans la même direction et posez-la sur l'épaisseur inférieure, endroit contre endroit (B).
- Pour une **ÉPAISSEUR SIMPLE** - Posez le tissu, endroit vers le haut. (Pour les Tissus à Fourrure, placez le poil vers le bas).
- ★ Coupez d'abord les autres pièces, en laissant assez de tissu pour couper cette pièce. Ouvrez le tissu. Pour les pièces "Coupez 1", coupez la pièce une fois sur une épaisseur simple avec la pièce vers le haut sur l'endroit du tissu.
- La pièce du patron peut avoir des lignes de coupe pour plusieurs tailles. Choisissez la ligne de coupe correcte ou les pièces de patron pour votre taille.
- Avant de **COUPER**, placez toutes les pièces sur le tissu selon le plan de coupe. Épinglez. (**Les plans montrent l'emplacement approximatif des pièces de patron, lequel peut varier selon la taille du patron**). Coupez **EXACTEMENT**, en maintenant les encoches vers l'extérieur.
- Avant d'enlever le patron, **REPORTEZ LES MARQUES** et les lignes d'assemblage sur l'Envers du Tissu, en utilisant la méthode à Épingles et à Craie ou le Papier à Calquer et la Roulette de Couturière. Les marques nécessaires sur l'endroit du tissu doivent être faites au fil.
- NOTE:** Les parties encadrées avec des pointillées (a! b! c!) dans les plans représentent les pièces coupées selon les mesures données.

PLANS DE COUPE

ENDROIT DU PATRON	ENVERS DU PATRON	ENDROIT DU TISSU	ENVERS DU TISSU
-------------------	------------------	------------------	-----------------

TABLIER A

UTILISEZ LA PIÈCE 1

115 CM  
AVEC SENS

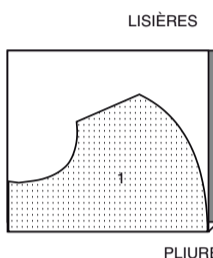

NAPPERON B

UTILISEZ LA PIÈCE 9

115 CM  
AVEC SENS

POUR LE CONTRASTE ET L'ENTOILAGE, SUIVEZ LE MÊME PLAN DE COUPE.

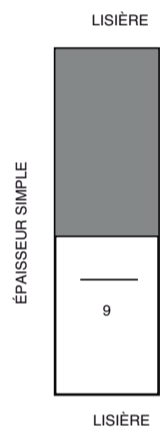

CONTRASTE (VOLANT, BANDES)

UTILISEZ LES PIÈCES 2 3 4

115 CM  
AVEC SENS

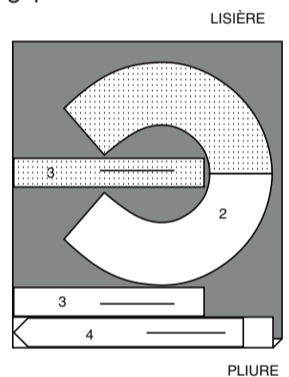

VOILE THERMOCOLLANT SUR PAPIER

UTILISEZ LES PIÈCES 11 12 13

43 CM

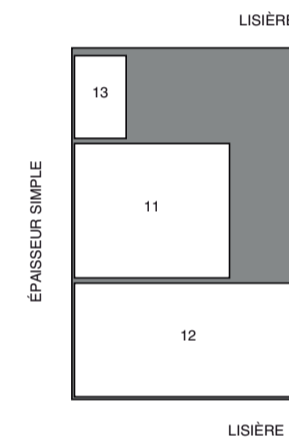

VOILE THERMOCOLLANT SUR PAPIER

UTILISEZ LES PIÈCES 16 17 18

43 CM



DESSOUS-DE-PLAT C

UTILISEZ LES PIÈCES 10 14

115 CM  
AVEC SENS

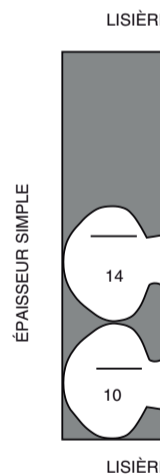

APPLIQUÉ DE CHAMPIGNON A, B

COUPEZ UNE DE LA PIÈCE 5 EN COUPON

APPLIQUÉ DE CHAPEAU A, B

COUPEZ UNE DE LA PIÈCE 6 EN COUPON.

APPLIQUÉ DE LAMELLE A, B

COUPEZ UNE DE LA PIÈCE 7 EN COUPON.

APPLIQUÉ DE CERCLES A, B (FACULTATIF)

COUPEZ UNE DE LA PIÈCE 8 EN COUPON.

VOILE THERMOCOLLANT SUR PAPIER A, B

UTILISEZ LES PIÈCES 5 6 7 8

43 CM

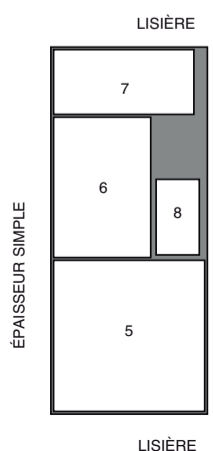

ENTOILAGE

UTILISEZ LA PIÈCE 14

115 CM

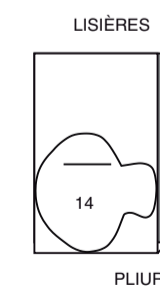

APPLIQUÉ DE TIGE

COUPEZ UNE DE LA PIÈCE 11 EN COUPON.

APPLIQUÉ DE LAMELLE

COUPEZ UNE DE LA PIÈCE 12 EN COUPON.

APPLIQUÉ DE CERCLES (FACULTATIF)

COUPEZ UNE DE LA PIÈCE 13 EN COUPON.

PORTE-TORCHON D

DEVANT, DOS ET BOUCLE  
COUPEZ UNE DE CHAQUE PIÈCE 15 19 20 EN COUPON.

APPLIQUÉ DE LAMELLE

COUPEZ UNE DE LA PIÈCE 17 EN COUPON.

APPLIQUÉ DE TIGE ET BANDE DU TORCHON

COUPEZ UNE DE CHAQUE PIÈCE 16 21 EN COUPON.

APPLIQUÉ DE CERCLES (FACULTATIF)

COUPEZ UNE DE LA PIÈCE 18 EN COUPON.

ENTOILAGE

UTILISEZ LA PIÈCE 20

51 CM

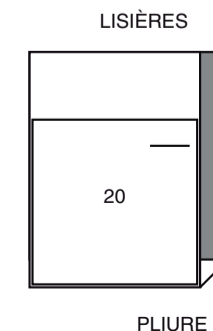

POIGNÉE ISOLANTE E

DEVANT, DOS ET BOUCLE  
COUPEZ UNE DE CHAQUE PIÈCE 22 25 27 EN COUPON.

APPLIQUÉ DE LAMELLE

COUPEZ UNE DE LA PIÈCE 23 EN COUPON.

APPLIQUÉ DE CERCLES (FACULTATIF)

COUPEZ UNE DE LA PIÈCE 24 EN COUPON

POCHE

COUPEZ DEUX DE LA PIÈCE 26 EN COUPON

ENTOILAGE

UTILISEZ LES PIÈCES 26 27

115 CM

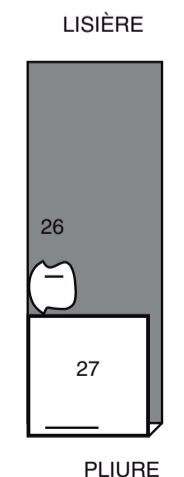

## INFORMATION DE COUTURE

### LÉGENDE DES CROQUIS

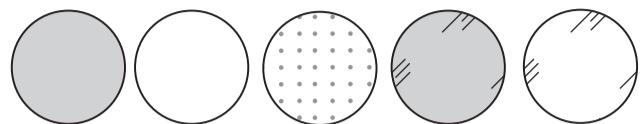

ENDROIT DU TISSU	ENVERS DU TISSU	ENTOILAGE	ENDROIT DE LA DOUBLURE	ENVERS DE LA DOUBLURE
------------------	-----------------	-----------	------------------------	-----------------------

### VALEURS DE COUTURE

Utilisez des valeurs de couture de 6 mm sauf indiqué différemment.

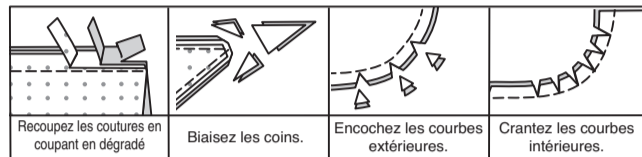

### ÉPINGLER ET AJUSTER

Épinglez ou bâtissez les coutures, ENDROIT CONTRE ENDROIT, en faisant coïncider les encoches. Ajustez le vêtement avant de piquer les coutures principales.

### PRESSER

Pressez les valeurs de couture ensemble; puis ouvrez-les au fer sauf indiqué différemment. Crantez-les si nécessaire de sorte qu'elles restent à plat.

## GLOSSAIRE

Les termes de couture imprimés en **CARACTÈRES GRAS** ont l'aide d'une Vidéo de Tutoriel de couture. Scannez le **CODE QR** pour regarder les vidéos :

**PIQUER LE BORD** – reportez-vous à la vidéo **Points à la machine** : “comment piquer le bord”.

**OURLET ÉTROIT** – reportez-vous à la vidéo **Ourlets** : “coudre des ourlets étroits”.

**POINTS COULÉS** – reportez-vous à la vidéo **Points à la main** : “comment faire des points coulés”.

**PIQÛRE DE SOUTIEN** – reportez-vous à la vidéo **Points à la machine** : “comment faire une piqûre de soutien”.

**COUPER LA COUTURE** – reportez-vous à la vidéo **Coutures** : “comment couper, cranter et dégrader les coutures”.

**SOUS-PIQUER** – reportez-vous à la vidéo **Points à la machine** : “comment faire une sous-piqûre”.

## TUTORIELS DE COUTURE



Développez vos compétences en regardant des vidéos courtes et faciles à suivre sur [simplicity.com/sewingtutorials](http://simplicity.com/sewingtutorials).

Les méthodes de couture en **CARACTÈRES GRAS ITALIQUES** au cours de l'assemblage sont expliquées ci-dessous :

### INSTRUCTIONS GÉNÉRALES POUR LES APPLIQUÉS

**PRÉPARER** – faites adhérer le voile thermocollant sur papier sur l'ENVERS du tissu de l'appliqué en suivant les instructions du fabricant. Épinglez le patron sur l'ENDROIT du tissu préparé. Découpez chaque appliqué. Reportez les marques sur l'ENDROIT de l'appliqué en utilisant un feutre ou crayon qui part au lavage.

**APPLIQUER** – enlevez le papier de l'appliqué. Épinglez l'appliqué (s) sur l'article à l'intérieur des lignes d'emplacement comme indiqué dans les instructions de couture. Faites adhérer en place en suivant la notice d'utilisation. Piquez au point zigzag (point lacé) le long des bords non finis.

**LES PIÈCES DU PATRON SERONT IDENTIFIÉES PAR DES NUMÉROS LA PREMIÈRE FOIS QU'ELLES SERONT UTILISÉES.**

**PIQUEZ DES COUTURES DE 1 CM ENDROIT CONTRE ENDROIT, SAUF INDIQUÉ DIFFÉREMMENT.**

## TABLIER A

**PRÉPAREZ** L'APPLIQUÉ DE CHAMPIGNON (5), l'APPLIQUÉ DE CHAPEAU (6), l'APPLIQUÉ DE LAMELLE (7) et l'APPLIQUÉ DE CERCLE (8) facultative. **APPLIQUEZ** l'appliqué de champignon sur l'ENDROIT du TABLIER (1), en faisant coïncider l'appliqué sur un côté des lignes d'emplacement. **APPLIQUEZ** l'appliqué de chapeau sur l'appliqué de champignon. **APPLIQUEZ** l'appliqué de lamelle sur l'appliqué de champignon par-dessus le chapeau.

**Facultatif** : **APPLIQUEZ** les appliqués de cercle sur le chapeau, si vous le désirez.

**Note** : Les croquis ne montreront pas la piqûre en zigzag.

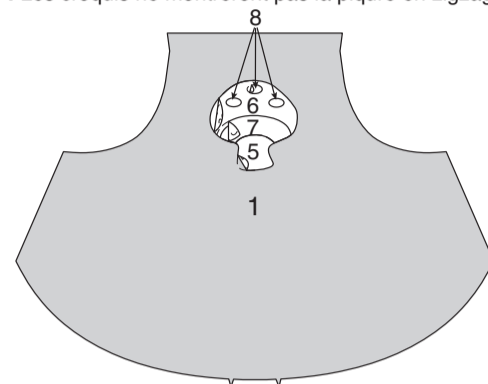

Faites une **PIQÛRE DE SOUTIEN** sur le bord à encoche du **VOLANT** (2) à 6 mm du bord non fini dans le sens des flèches. Bâtissez à la machine à 6 mm du bord inférieur du volant. Faites un **OURLET ÉTROIT** de 2 cm sur le bord inférieur du volant en tirant sur le fauil pour distribuer l'ampleur.

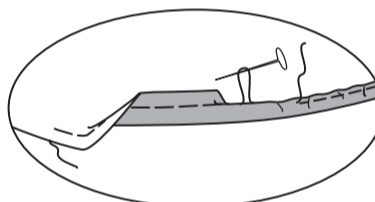
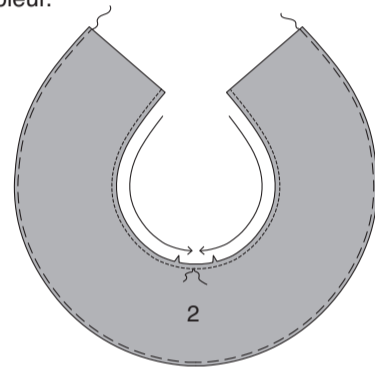

Épinglez le volant sur le tablier, **ENDROIT CONTRE ENDROIT**, en faisant coïncider les encoches, les milieux et les bords du côté, en crantant le volant vers la piqûre de soutien, si nécessaire. Piquez. Retournez la couture vers le tablier. Pressez.

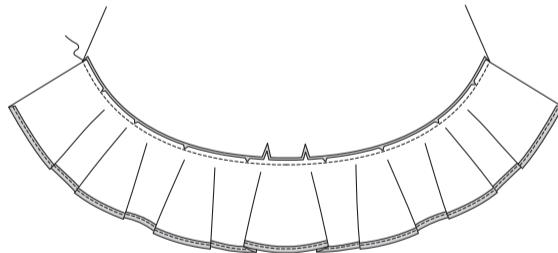

Sur l'ENDROIT, épinglez le croquet sur le tablier, en centrant par-dessus la couture, ayant les extrémités au même niveau que les bords du côté. Piquez au centre du croquet.

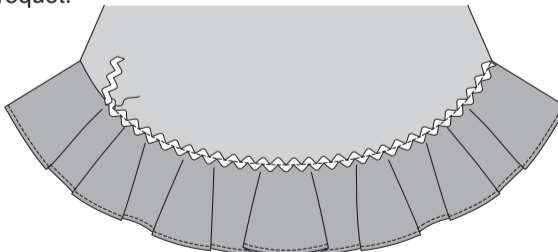

Pour empêcher que le bord de l'emmanchure s'étende, piquez à 6 mm du bord non fini.

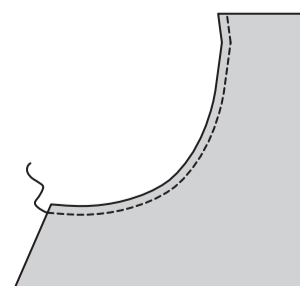

Dépliez un bord du ruban de biais ; dépliez au fer et donnez forme au ruban pour le faire coïncider avec la courbe d'emmanchure en pressant légèrement.

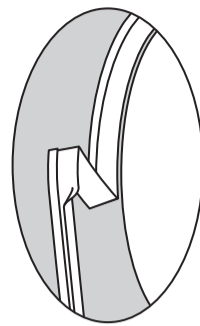

Épinglez le ruban de biais sur le bord de l'emmanchure, ayant le pli le long de la ligne de couture de 1 cm. Piquez en couture de 1 cm. Recoupez la couture à un peu moins de 6 mm. **SOUS-PIQUEZ** le ruban.

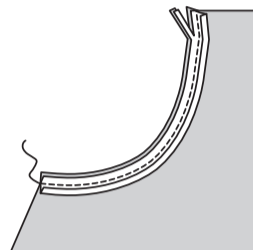

Retournez le ruban de biais vers l'intérieur le long de la couture. Pressez. Piquez près du bord plié du ruban. Bâtissez les extrémités.

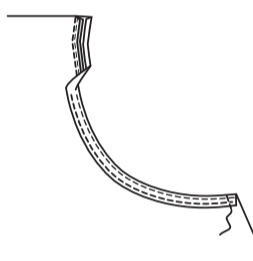

**ENDROIT CONTRE ENDROIT**, pliez les **ATTACHES** (3) et les **ATTACHES** (4) en deux dans le sens de la longueur, ayant les bords non finis au même niveau. Piquez, en laissant les extrémités marquées ouvertes. **COUPEZ LA COUTURE.**

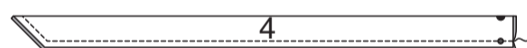
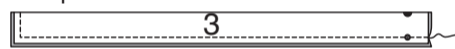

Retournez à l'endroit. Bâtissez les bords non finis.



Épinglez les attaches sur le bord supérieur du tablier en faisant coïncider les petits et les grands cercles. Bâtissez le long de la ligne de pliure et à 6 mm des bords non finis. Épinglez les attaches sur les bords du côté du tablier en faisant coïncider les grands et les petits cercles. Bâtissez le long de la ligne d'ourlet de 2 cm et à 6 mm des bords non finis.

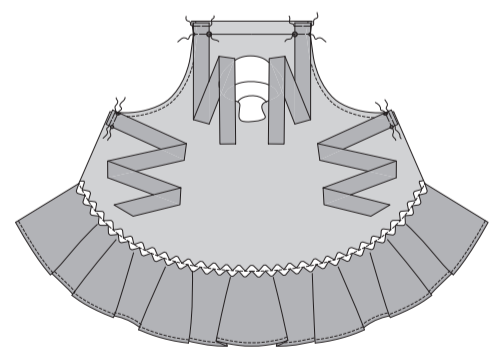

Repliez un ourlet de 2 cm sur les bords du côté du tablier et sur les attaches. Repliez 6 mm sur les bords non finis. Piquez près de la pliure intérieure de l'ourlet.

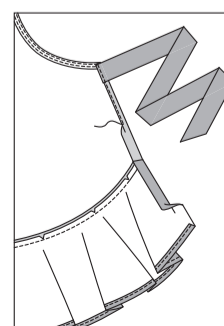

Retournez les attaches. **PIQUEZ LE BORD** sur le bord du côté du tablier à travers les attaches.

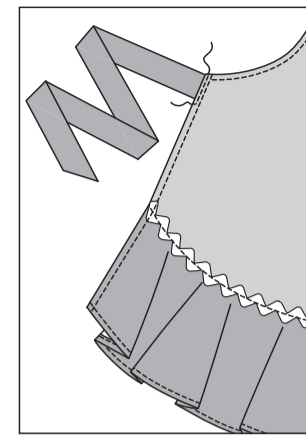

Rentrez le bord supérieur du tablier et des attaches le long de la ligne de pliure, en retournant les attaches vers l'extérieur. Rentez 6 mm sur les bords non finis. Pressez. Piquez près de la pliure intérieure, comme illustré. **PIQUEZ LE BORD** sur le bord supérieur du tablier à travers les attaches.

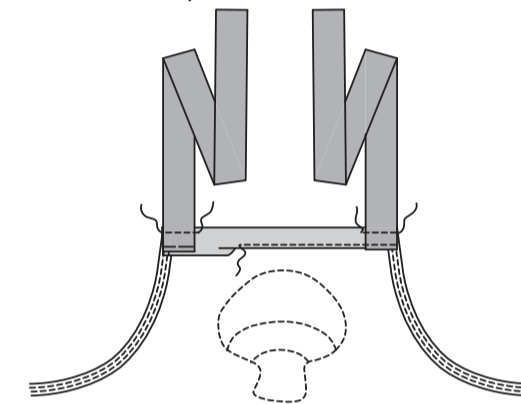

## NAPPERON B

**PRÉPAREZ** L'APPLIQUÉ DE CHAMPIGNON (5), l'APPLIQUÉ DE CHAPEAU (6), l'APPLIQUÉ DE LAMELLE (7) et l'APPLIQUÉ DE CERCLE (8) facultative. Pour le devant, **APPLIQUEZ** l'appliqué de champignon sur l'ENDROIT du **NAPPERON** (9) coupé en TISSU à l'intérieur des lignes d'emplacement. **APPLIQUEZ** l'appliqué de chapeau sur l'appliqué de champignon. **APPLIQUEZ** l'appliqué de lamelle sur l'appliqué de champignon par-dessus le chapeau.

**Facultatif** : **APPLIQUEZ** les appliqués de cercle sur le chapeau, si vous le désirez.

**Note** : Les croquis ne montreront pas la piqûre en zigzag.

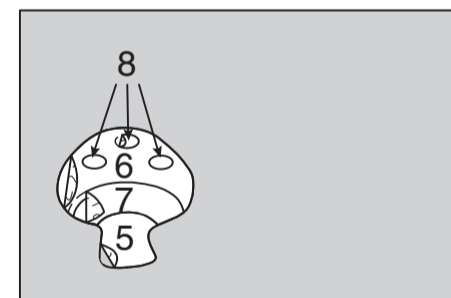

Épinglez le croquet sur le napperon devant à 1.3 cm de la ligne de couture, en pliant en diagonale aux coins et en repliant les extrémités pour le rejoindre sur un coin. Piquez au centre du croquet.

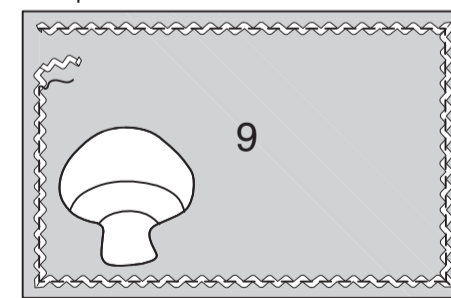

Pour le dos, bâtissez l'ENTOILAGE (molleton) sur l'ENVERS du napperon en CONTRASTE.

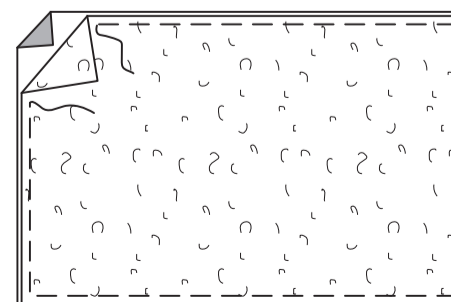

Reportez les lignes de piqûre sur le patron sur l'ENDROIT du dos, continuez à tracer des lignes parallèles aux lignes de piqûre à travers tout le dos, ayant les lignes à 3.8 cm de distance. Piquez sur les lignes de piqûre.

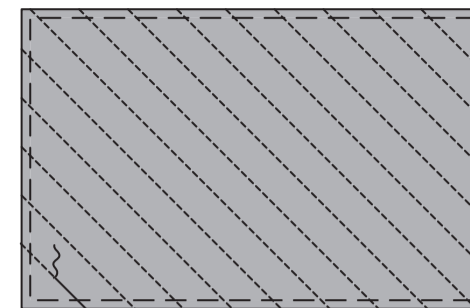

**ENDROIT CONTRE ENDROIT**, épinglez le devant et le dos. Piquez en laissant une ouverture pour retourner.

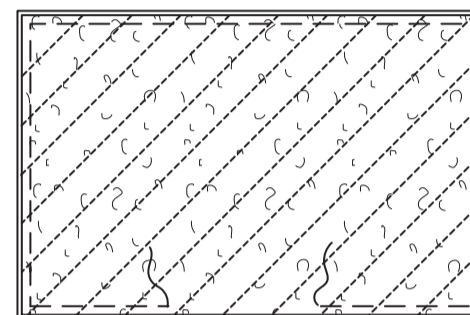

Retournez à l'ENDROIT. Pressez. Cousez l'ouverture aux **POINTS COULÉS**.

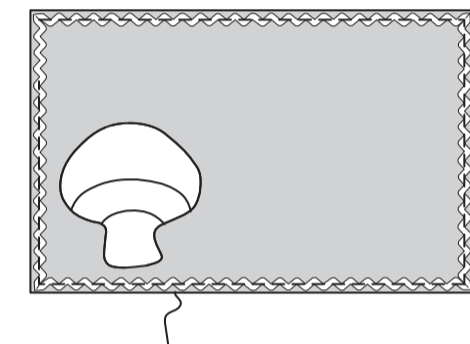

## DESSOUS-DE-PLAT C

**PRÉPAREZ** L'APPLIQUÉ DE TIGE (11), l'APPLIQUÉ DE LAMELLE (12) et l'APPLIQUÉ DE CERCLE (13) facultative. **APPLIQUEZ** l'appliqué de tige sur l'ENDROIT du **DEVANT** (10), en plaçant le bord supérieur le long de la ligne de piqûre inférieure, ayant les bords non finis au même niveau. **APPLIQUEZ** l'appliqué de lamelle sur le devant par-dessus la tige en plaçant les bords supérieur et inférieur le long des lignes de piqûre. **Facultatif** : **APPLIQUEZ** les appliqués de cercle sur le devant, si vous le désirez.

**Note** : Les croquis ne montreront pas la piqûre en zigzag.

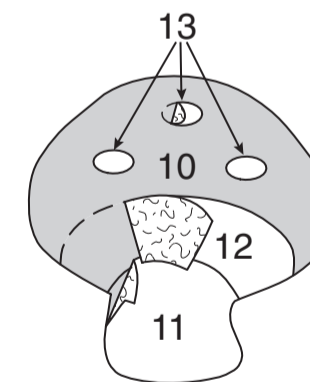

Bâtissez chaque pièce de l'ENTOILAGE sur l'ENVERS du **DOS** (14).

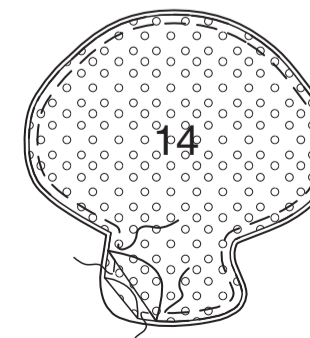

Reportez les lignes de piqûre sur le patron sur l'ENDROIT du dos, continuez à tracer les lignes parallèles aux lignes de piqûre à travers tout le dos, ayant les lignes à 3.8 cm de distance. Piquez sur les lignes de piqûre.

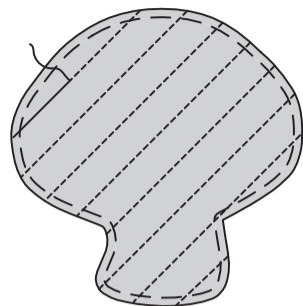

Épinglez le devant et le dos ENDROIT CONTRE ENDROIT. Piquez en laissant une ouverture pour retourner. **COUPEZ LA COUTURE.**

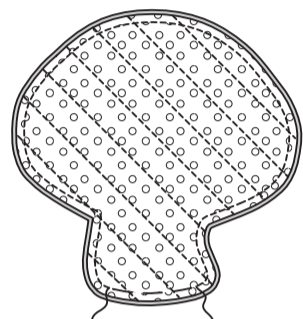

Retournez à l'ENDROIT. Pressez. Cousez l'ouverture aux **POINTS COULÉS.**



### PORTE TORCHON D

Découpez la forme du **DEVANT (15)**. PRÉPAREZ L'APPLIQUÉ DE TIGE (16), l'APPLIQUÉ DE LAMELLE (17) et l'APPLIQUÉ DE CERCLE (18) facultative.

**APPLIQUEZ** l'appliqué de tige sur le devant ayant le bord supérieur le long de la ligne d'emplacement inférieure. **APPLIQUEZ** l'appliqué de lamelle sur le devant par-dessus la tige, ayant les bords supérieur et inférieur le long des lignes d'emplacement.

**Facultatif : APPLIQUEZ** l'appliqué de cercle sur le devant, si vous le désirez.

**Note :** Les croquis ne montreront pas la piqûre en zigzag.

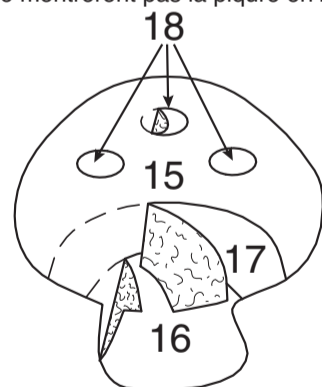

Découpez la forme des pièces du **DOS (20)** en TISSU et en ENTOILAGE. Bâissez chaque pièce de l'ENTOILAGE sur l'ENVERS du dos.

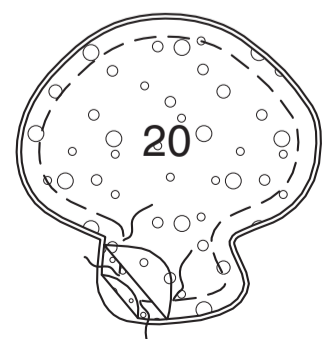

Reportez les lignes de piqûre sur le patron sur l'ENDROIT du dos. Piquez sur les lignes de piqûre.

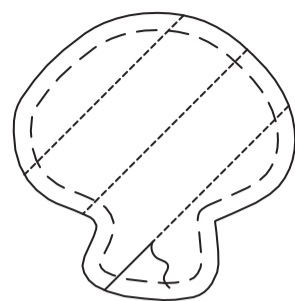

Pour la bande d'accrochage, coupez un morceau de ruban de biais double de 1.3 cm de large, de 17 cm de longueur. Piquez près de deux longs bords.



Sur l'ENDROIT, épinglez les extrémités de la bande sur le dos entre les petits cercles. Bâissez. Coupez un morceau de ruban autoagrippant de 2 cm de large et 2.5 cm de longueur. Séparez le ruban. Épinglez la partie crochet du ruban sur l'ENDROIT du dos à l'intérieur des lignes d'emplacement. Piquez près de tous les bords.

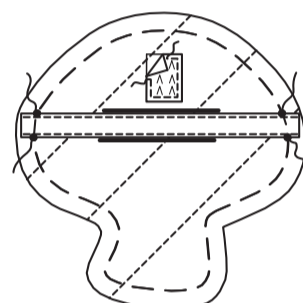

Pliez la **BOUCLE (19)** en deux dans le sens de la longueur, ENDROIT CONTRE ENDROIT, ayant les bords non finis au même niveau. Piquez en laissant l'extrémité marquée ouverte. **COUPEZ LA COUTURE.**

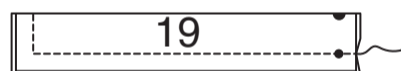

Retournez à l'ENDROIT. Pressez. Bâissez ensemble les bords non finis. Épinglez la partie velours du ruban autoagrippant sur la boucle à l'intérieur des lignes d'emplacement. Piquez près de tous les bords.

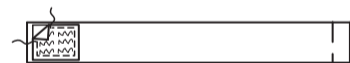

Épinglez la boucle sur le bord supérieur du devant, en faisant coïncider les grands et les petits cercles, avec le ruban autoagrippant vers le haut. Bâissez.

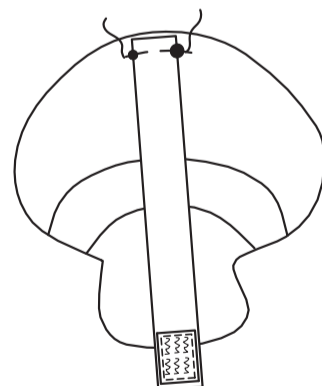

Épinglez le devant et le dos ENDROIT CONTRE ENDROIT, ayant les bords non finis au même niveau. Piquez, en laissant une ouverture pour retourner. **COUPEZ LA COUTURE.**

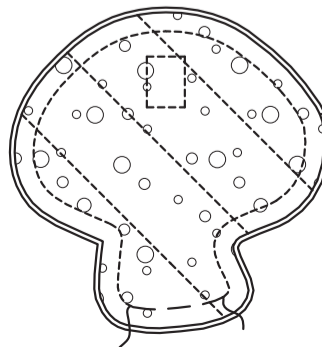

Retournez à l'ENDROIT. Pressez. Cousez l'ouverture aux **POINTS COULÉS.**

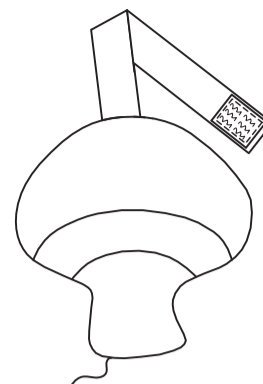

Sur l'ENDROIT, épinglez la **BANDE DU TORCHON (21)** sur le torchon acheté, en plaçant le bord inférieur de la bande à 7.5 cm au-dessus du bord inférieur du torchon, ayant les extrémités étendues 1 cm. Retournez les extrémités à l'ENVERS du torchon et bâissez en place.

Sur l'ENDROIT, épinglez le crochet sur le torchon centré par-dessus les longs bords non finis de la bande. Piquez au centre du crochet, en saisissant les bords non finis de la bande. Piquez à travers les extrémités de la bande.

Pour accrocher, boucler le torchon par-dessus la bande du dos.

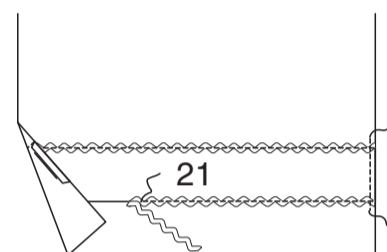

### POIGNÉE ISOLANTE E

Découpez la forme du **DEVANT (22)**. PRÉPAREZ l'APPLIQUÉ DE LAMELLE (23) et l'APPLIQUÉ DE CERCLE (24) facultative. **APPLIQUEZ** l'appliqué de lamelle sur le devant. **Facultatif : APPLIQUEZ** l'appliqué de cercle sur le devant, si vous le désirez.

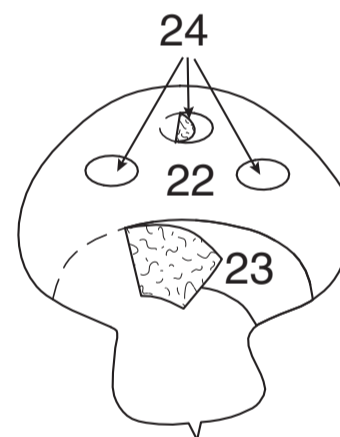

Bâissez l'ENTOILAGE sur l'ENVERS d'une pièce de la **POCHE (26)**. Épinglez les pièces de la poche, ENDROIT CONTRE ENDROIT. Piquez le bord supérieur.



Retournez à l'ENDROIT. Pressez. Bâissez ensemble les bords non finis. Épinglez la poche sur l'ENDROIT du devant, en faisant coïncider les encoches. Bâissez.



Découpez les formes des pièces du **DOS (27)** en TISSU et en ENTOILAGE. Bâissez chaque pièce en ENTOILAGE sur l'ENVERS du dos.

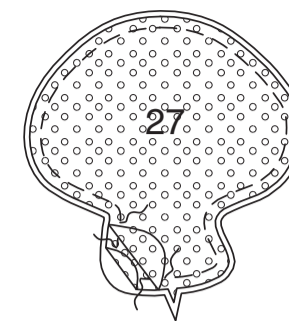

Reportez les lignes de piqûre sur le patron sur l'ENDROIT du dos, continuez à tracer les lignes parallèles aux lignes de piqûre à travers tout le dos, ayant les lignes à 3.8 cm de distance. Piquez sur les lignes de piqûre.

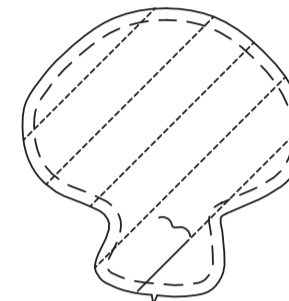

Pliez la **BOUCLE (25)** en deux dans le sens de la longueur, ENVERS CONTRE ENVERS. Pressez. Dépliez les longs bords de la boucle et retournez-les vers l'ENVERS de sorte qu'ils se rejoignent sur le pli. Pressez. Pliez la boucle en deux dans le sens de la longueur, en amenant les bords pressés l'un sur l'autre. Piquez près des deux longs bords.



Amenez les extrémités de la boucle l'une sur l'autre. Bâissez. Épinglez la boucle sur l'ENDROIT du devant, en faisant coïncider les grands et les petits cercles et ayant les extrémités au même niveau que le bord non fini. Bâissez.

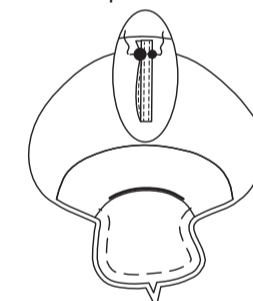

Épinglez le devant et le dos ENDROIT CONTRE ENDROIT et ayant les bords non finis au même niveau. Piquez en laissant une ouverture pour retourner. **COUPEZ LA COUTURE.**

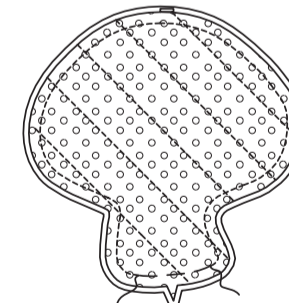

Retournez à l'ENDROIT, en retournant la poche vers le devant. Pressez. Cousez l'ouverture aux **POINTS COULÉS.**

