

27 SCHNITTEILE

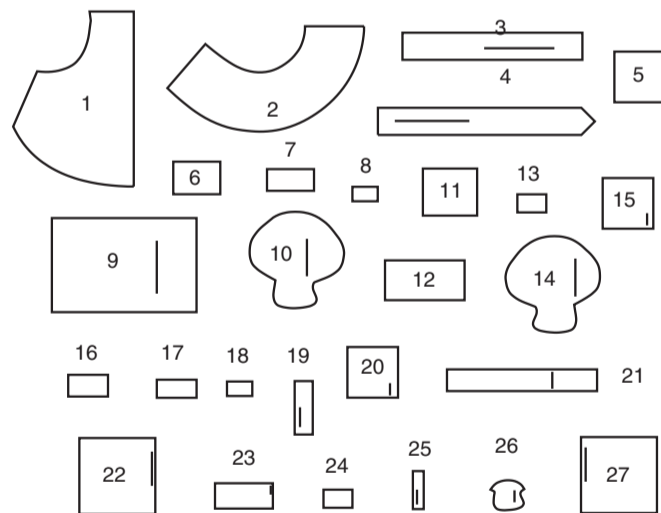

- 1 SCHÜRZE - A
- 2 VOLANT - A
- 3 BINDEBÄNDER - A
- 4 BINDEBANDENDEN - A
- 5 PILZAPPLIKATION- A,B
- 6 DECKELAPPLIKATION- A,B
- 7 LAMELLENAPPLIKATION- A,B
- 8 PUNKTAPPLIKATION- A,B
- 9 PLATZDECKCHEN- B
- 10 VORDERTEIL - C
- 11 STIELAPPLIKATION- C
- 12 LAMELLENAPPLIKATION- C
- 13 PUNKTAPPLIKATION- C
- 14 RÜCKENTEIL- C
- 15 VORDERTEIL - D
- 16 STIELAPPLIKATION- D
- 17 LAMELLENAPPLIKATION - D
- 18 PUNKTAPPLIKATION- D
- 19 SCHLAUFE - D
- 20 RÜCKENTEIL - D
- 21 HANDTUCHBAND- D
- 22 VORDERTEIL - E
- 23 LAMELLENAPPLIKATION - E
- 24 PUNKTAPPLIKATION- E
- 25 SCHLAUFE - E
- 26 TASCHE - E
- 27 RÜCKENTEIL- E

MUSTERMARKIERUNGEN

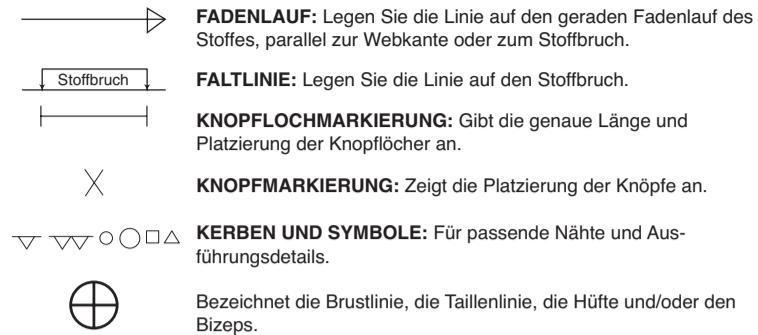

FADENLAUF: Legen Sie die Linie auf den geraden Fadenlauf des Stoffes, parallel zur Webkante oder zum Stoffbruch.

FALTLINE: Legen Sie die Linie auf den Stoffbruch.

KNOPFLOCHMARKIERUNG: Gibt die genaue Länge und Platzierung der Knopflöcher an.

KNOPFMARKIERUNG: Zeigt die Platzierung der Knöpfe an.

KERBEN UND SYMBOLE: Für passende Nähte und Ausführungsdetails.

Bezeichnet die Brustlinie, die Taillenie, die Hüfte und/oder den Bizeps. Die Maße beziehen sich auf den Umfang des fertigen Kleidungsstücks (Körpermaß + Trageerleichterung + Design-Erleichterung). Passen Sie das Schnittmuster bei Bedarf an. Die Maße schließen Falten, Biesen, Abnäher und Nahtzugaben aus.

NAHTZUGABE: 1.5 cm enthalten, sofern nicht anders angegeben, aber nicht auf dem Gewebe aufgedruckt.

GEGEBENENFALLS ANPASSEN

Verlängern oder verkürzen Sie an den Anpassungslinien (=) oder an den auf dem Muster angegebenen Stellen. Wenn eine größere Länge hinzugefügt wird, müssen Sie eventuell zusätzlichen Stoff kaufen.

ZUM VERKÜRZEN: Falten Sie entlang der Anpassungslinie. Machen Sie eine Falte mit der Hälfte der benötigten Menge. Aufkleben.

ZUM VERLÄNGERN: Schneiden Sie zwischen den Anpassungslinien. Verteilen Sie den Betrag nach Bedarf, halten Sie die Kanten parallel. Kleben Sie über das Papier.

Wenn die Änderungslinien nicht auf dem Gewebe liegen, verlängern oder kürzen Sie an der unteren Kante.

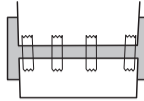
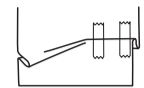

SCHNEIDEN UND MARKIEREN

SCHRUMPFEN Sie den **STOFF**, wenn er nicht als vorgeschrumpt gekennzeichnet ist. Drücken Sie.

KREISEN Sie die **ZEICHNUNG** für Modell, Größe, Stoffbreite. Verwenden Sie das Auflageplan **MIT STRICHRICHTUNG** für Stoffe mit Einwegmustern, Strichrichtung, Flor oder Oberflächenschattierung. Da die meisten Maschenwaren Oberflächenschattierungen aufweisen, wird ein Auflageplan mit Strichrichtung verwendet.

Für **DOPPELTE DICKE (MIT STOFFBRUCH)** - falten Sie den Stoff rechts auf rechts.

***DOPPELTE DICKE (OHNE STOFFBRUCH)** - Für Stoffe mit Strichrichtung falten Sie den Stoff quer, rechts auf rechts. Markieren Sie wie gezeigt. Schneiden Sie entlang der Querfalte des Stoffes (A). Drehen Sie die obere Lage um 180°, so dass die Pfeile in die gleiche Richtung zeigen, und legen Sie über die untere Lage, rechts auf rechts (B).

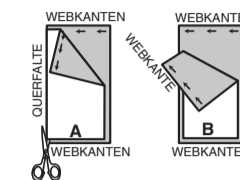

★ Schneiden Sie zuerst die anderen Teile aus, so dass genügend Stoff zum Zuschneiden dieses Teils vorhanden ist. Öffnen Sie den Stoff. Schneiden Sie bei "Schnitt 1"-Teilen das Teil einmal auf einer einzelnen Dicke mit der Stoffseite nach oben auf der rechten Seite des Stoffes zu.

Das Schnittmuster kann Schnittlinien für mehrere Größen enthalten. Wählen Sie die richtige Schnittlinie oder die Schnittmusterlinie für Ihre Größe aus.

Legen Sie vor dem **SCHNEIDEN** alle Teile entsprechend dem Auflageplan auf den Stoff. Stecken Sie. (**Die Auflagepläne zeigen die ungefähre Position der Schnittmusterlinie; die Position kann je nach Schnittmustergröße variieren. Position kann je nach Größe des Schnittmusters variieren.**) Schneiden Sie **GENAU** aus, indem Sie die Kerben nach außen schneiden.

Bevor Sie das Schnittmuster entfernen, **ÜBERTRAGEN SIE DIE MARKIERUNGEN** und Konstruktionslinien auf die linke Seite des Stoffes, indem Sie die Methode mit Nadel und Kreidestift oder Pauspapier und Schneiderrad verwenden. Markierungen, die auf der rechten Seite des Stoffes benötigt werden, sollten Faden nachgezeichnet werden.

HINWEIS: Kästchen mit gestrichelten Linien (a1 b1 c1) in den Auflageplänen stellen Teile dar, die nach den angegebenen Maßen geschnitten wurden.

ZUSCHNITTPLÄNE

RECHTE MUSTERSEITE	LINKE MUSTERSEITE	RECHTE STOFFSEITE	LINKE STOFFSEITE

SCHÜRZE A

Teil: 1
115 cm
MIT STRICHRICHTUNG

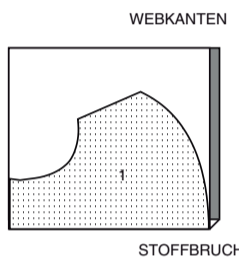

PLATZDECKCHEN B

Teil: 9
115 cm
MIT STRICHRICHTUNG

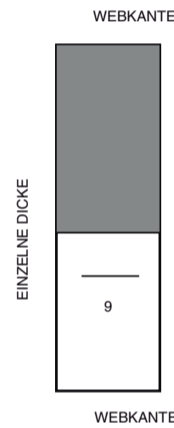

GARNITURSTOFF (RÜSCHE, TRÄGER)

TEILE: 2, 3, 4
115 cm
MIT STRICHRICHTUNG

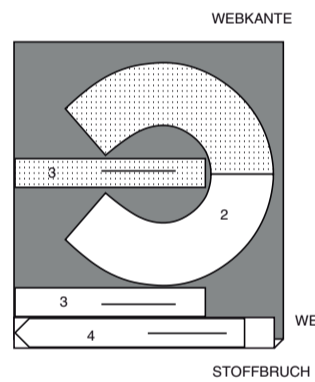

UNTERSETZER C

Teile: 10 14
115 cm
MIT STRICHRICHTUNG

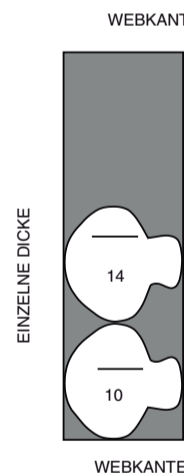

PILZAPPLIKATION A,B

SCHNEIDEN SIE EIN STÜCK VON TEIL 5 AUS STOFFRESTEN ZU

DECKELAPPLIKATION A,B

SCHNEIDEN SIE EIN STÜCK VON TEIL 6 AUS STOFFRESTEN ZU

LAMELLENAPPLIKATION A,B

SCHNEIDEN SIE EIN STÜCK VON TEIL 7 AUS STOFFRESTEN ZU.

PUNKTAPPLIKATION A, B (OPTIONAL)

SCHNEIDEN SIE EIN STÜCK VON TEIL 8 AUS STOFFRESTEN ZU.

BÜGELEINLAGE MIT TRAGEPAPIER A,B

TEILE: 5 6 7 8
43 cm

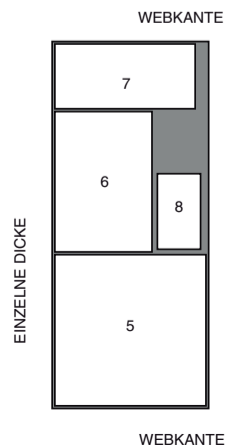

AUFBÜGELBARE PAPIERBAHN

TEILE: 11, 12, 13
43 cm

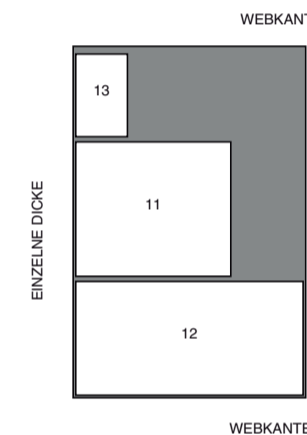

AUFBÜGELBARE PAPIERBAHN

TEILE: 16, 17, 18
43 cm

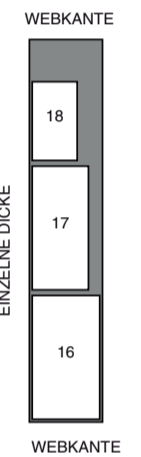

HANDTUCHHALTER D

VORDERTEIL, RÜCKENTEIL UND SCHLAUFE
SCHNEIDEN SIE EIN VON TEIL 15 19 20 AUS STOFFRESTEN ZU

LAMELLENAPPLIKATION

SCHNEIDEN SIE EIN STÜCK VON TEIL 17 AUS STOFFRESTEN ZU.

STIELAPPLIKATION UND HANDTUCHBAND

SCHNEIDEN SIE EIN VON TEIL 16 21 AUS STOFFRESTEN ZU.

PUNKTAPPLIKATION (OPTIONAL)

SCHNEIDEN SIE EIN STÜCK VON TEIL 18 AUS STOFFRESTEN ZU

EINLAGE

Teil: 20
51 CM

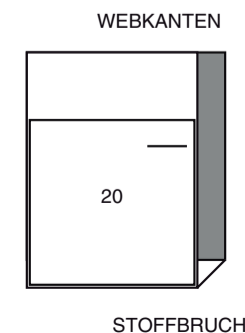

TOPFLAPPEN E

VORDERTEIL, RÜCKENTEIL UND SCHLAUFE
SCHNEIDEN SIE EINES VON TEIL 22 25 27 AUS STOFFRESTEN ZU.

LAMELLENAPPLIKATION

SCHNEIDEN SIE EIN STÜCK VON TEIL 23 AUS STOFFRESTEN ZU.

PUNKTAPPLIKATION (OPTIONAL)

SCHNEIDEN SIE EIN STÜCK VON TEIL 24 AUS STOFFRESTEN ZU

TASCHE

EINES VON TEIL 26 AUS STOFFREST ZUSCHNEIDEN

EINLAGE

Teile: 26 27
115 cm

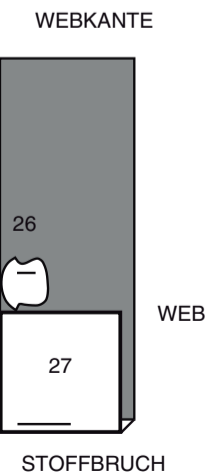

NÄHINFORMATIONEN STOFFSCHLÜSSEL

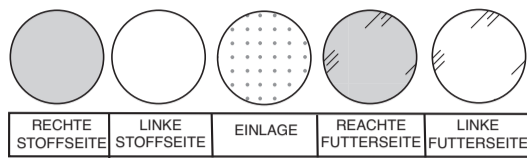

NAHTZUGABEN

Es sind 1.5 cm Nahtzugaben im Schnittmuster berücksichtigt, sofern nicht anders angegeben.

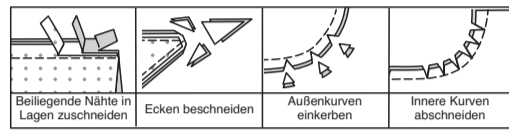

STECKEN UND ANPASSEN

Stecken oder heften Sie die Nähte, RECHTS AUF RECHTS, mit passenden Einkerbungen. Passen Sie das Kleidungsstück an, bevor Sie die Hauptnähte nähen.

BÜGELN

Bügeln Sie die Nahtzugaben flach; öffnen Sie sie dann, sofern nicht anders angegeben. Stecken Sie wo nötig, damit sie flach liegen.

GLOSSAR

Für Nähmethoden in FETT gedruckter Schrift ist ein Video mit Nähanleitung verfügbar. Scannen Sie den QR CODE, um die Videos anzusehen:

KNAPPKANTIG STEPPEN - Siehe **Maschinenstiche**: Video "Wie man knappkantig steppt".

SCHMALER SAUM - siehe Säume: Video "Schmale Säume nähen".

SÄUMEN - siehe **Handstiche**: Video "Wie man säumt".

FESTSTEBBEN - siehe **Maschinenstiche**: Video "Wie man einen Steppstich macht".

BESCHNEIDEN - Siehe **Nähte**: Video "Wie man Nähte beschneidet, einschneidet und schichtet".

UNTERSTEBBEN - siehe **Maschinenstiche**: Video "Wie man untersteppt".

NÄHTUTORIALS



Erweitern Sie Ihre Fähigkeiten durch kurze, leicht verständliche Videos unter simplicity.com/sewingtutorials.

Die in den Nähanleitungen **FETT/ITALISIERT** gedruckten Nähverfahren werden im Folgenden definiert.

ALLGEMEINE ANWEISUNGEN FÜR APPLIKATIONEN

VORBEREITEN - Fixieren Sie die bügelbare Einlage mit Trägerpapier auf der LINKEN Seite des Applikationsstoffes gemäß den Anweisungen des Herstellers.

Stecken Sie das Muster auf die RECHTE Seite des vorbereiteten Stoffes. Schneiden Sie jede Applikation aus. Übertragen Sie die Markierungen mit einem abwaschbaren Stoffmarkierungsstift oder Bleistift auf die RECHTE Seite der Applikation.

ANBRINGEN - Entfernen Sie die Papierunterlage von der Applikation. Stecken Sie die Applikation(en) innerhalb der Platzierungslinien auf den Artikel, wie in der Nähanleitung angegeben. Bügeln Sie sie gemäß den Anweisungen des Herstellers fest.

Nähen Sie mit einem Zickzackstich (Satinstich) entlang den Schnittkanten.

DIE SCHNITTEILE WERDEN BEI DER ERSTEN VERWENDUNG DURCH NUMMERN GEKENNZEICHNET. NÄHEN SIE 1 CM NÄHTE, SOFERN NICHT ANDERS ANGEBOGEN.

SCHÜRZE A

BEREITEN Sie die PILZAPPLIKATION (5), DECKELAPPLIKATION (6), LAMELLENAPPLIKATION (7) und optionale PUNKTAPPLIKATION (8) VOR. TRAGEN Sie die Pilzapplikation auf die RECHTE Seite der SCHÜRZE (1) AUF, wobei die Applikation auf eine Seite der Platzierungslinien passt. **BRINGEN** Sie die Deckelapplikation an die Pilzapplikation AN. **BRINGEN** Sie die Deckelapplikation an die Pilzapplikation AN.

Optional: BRINGEN Sie die Punktapplikation an die Deckel AN, wenn gewünscht.

Hinweis: Die Zick-Zack-Nähte werden nicht gezeigt.

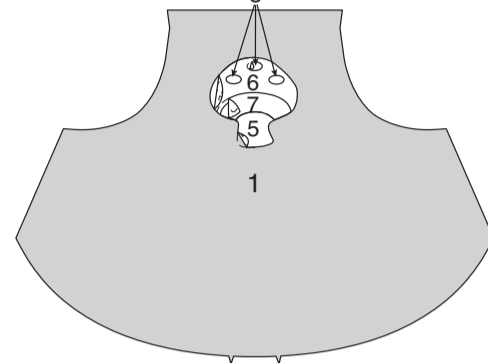

STEBBEN Sie die eingekerbte Kante des VOLANTS (1) 6 mm von der Schnittkante in Pfeilrichtung **FEST**. Heften Sie mit der Maschine 6 mm von der Unterkante des Volants.

Nähen Sie an der unteren Kante des Volants einen 2 cm **SCHMALEN SAUM**, ziehen Sie den Unterfaden hoch, um die Fülle einzuhalten.

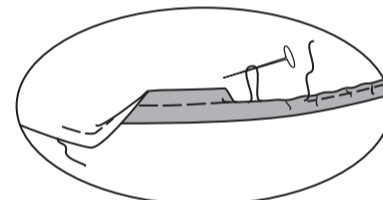
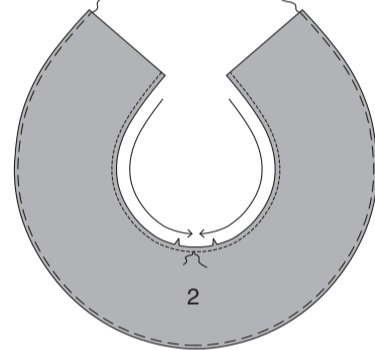

Stecken Sie den Volant auf die Schürze **RECHTS AUF RECHTS**, wobei die Kerben, die Mitten und Seitenkanten übereinstimmen, schneiden Sie dabei den Volant zur Steppnaht ein, wie nötig. Nähen Sie. Wenden Sie die Naht zur Schürze hin. Bügeln Sie.

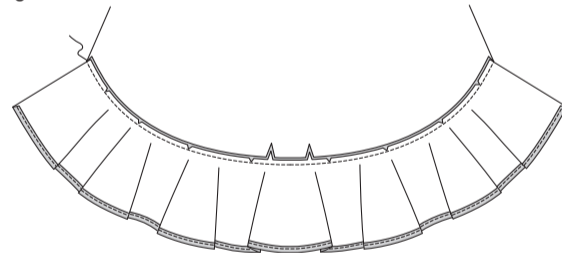

Stecken Sie auf der **AUSSENSEITE** die Zackenborte an der Schürze fest, zentriert über der Naht, sodass die Enden mit den Seitenkanten gerade sind. Nähen Sie durch die Mitte der Zackenborte.

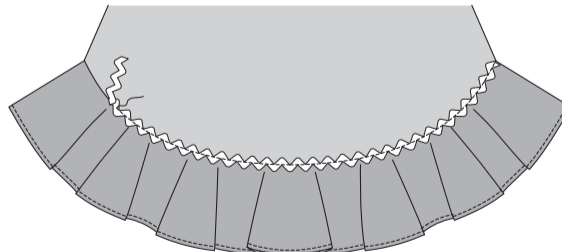

Um zu verhindern, dass sich die Armlochkante ausdehnt, nähen Sie 6 mm von der Schnittkante entfernt.

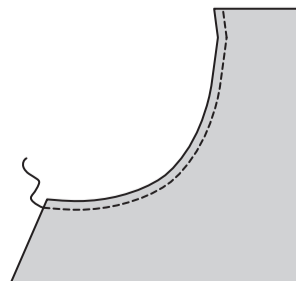

Öffnen Sie eine gefaltete Kante des Schrägbandes; bügeln Sie die Falte aus und formen Sie das Band durch leichtes Drücken so vor, dass es der Kurve des Armlochs entspricht.

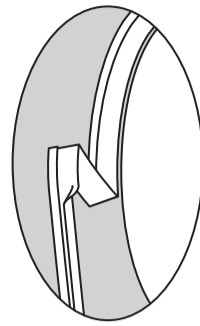

Stecken Sie das Schrägband an der Armausschnittkante fest, wobei Sie entlang der 1 cm Nahtlinie eine Falte machen. Nähen Sie eine 1 cm lange Naht ein. Schneiden Sie die Naht bis auf 6 mm zurück. **STEBBEN** Sie das Band **UNTER**.

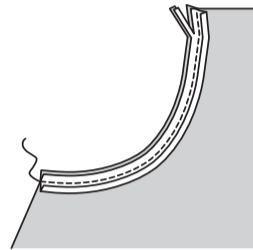

Wenden Sie das Schrägband entlang der Naht nach innen. Bügeln Sie. Nähen Sie dicht an der gefalteten Kante des Bandes. Heften Sie die Enden.

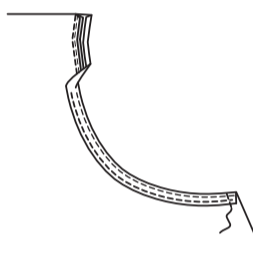

Falten Sie die **BINDEBÄNDER** (3) und **BINDEBANDENDEN** (4) der Länge nach in der Mitte, **RECHTS AUF RECHTS**, so dass die Schnittkanten gleichmäßig sind. Nähen Sie, lassen Sie dabei die markierte Enden offen. **BESCHNEIDEN**.

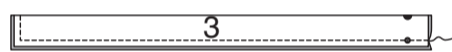

Wenden Sie die rechte Seite nach außen. Heften Sie die Schnittkanten.

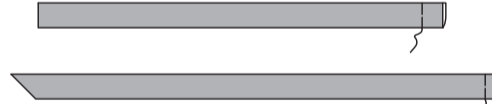

Stecken Sie die Bindebänder an der Oberkante der Schürze, wobei die kleinen Punkte übereinstimmen. Heften Sie entlang der Falllinie und 6 mm von den Schnittkanten entfernt.

Stecken Sie die Bindebandenden auf die Seitenkanten der Schürze, wobei die großen und kleinen Punkte übereinstimmen. Heften Sie entlang der 2 cm Saumlinie und 6 mm von den Schnittkanten.

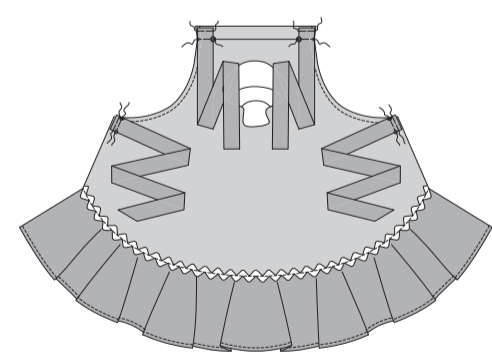

Schlagen Sie einen 2 cm Saum an den Seitenkanten der Schürze und der Bindebandenden nach innen. Drehen Sie 6 mm an den Schnittkanten ein. Nähen Sie dicht an der Innenfalte des Saums.

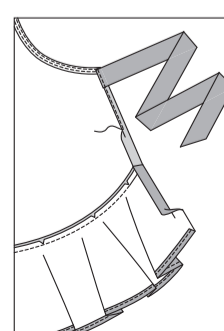

Schlagen Sie die Bindebandenden nach aussen. **STEBBEN** Sie die Seitenkante der Schürze quer zu den Bindebandenden **KNAPPKANTIG**.

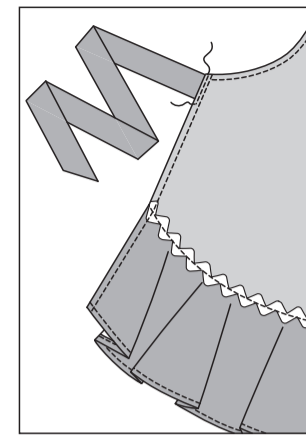

Schlagen Sie die obere Kante der Schürze und Bindebänder entlang der Falllinie nach unten, schlagen Sie dabei die Bindebänder nach außen. Drehen Sie 6 mm an den Schnittkanten nach unten. Bügeln Sie.

Nähen Sie dicht an der Innenfalte, wie gezeigt. **STEBBEN** Sie die Oberkante der Schürze quer zu den Bindebänder **KNAPPKANTIG**.

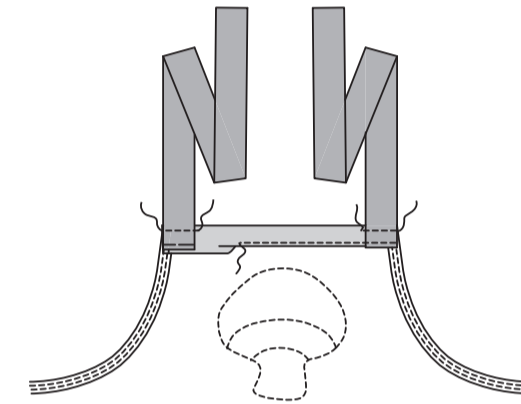

PLATZDECKCHEN B

BEREITEN Sie die PILZAPPLIKATION (5), DECKELAPPLIKATION (6), LAMELLENAPPLIKATION (7) und optionale PUNKTAPPLIKATION (8) VOR.

BRINGEN Sie die Pilzapplikation für das Vorderteil an die RECHTE Seite des aus dem STOFF zugeschnittenen PLATZDECKCHENS (9) innerhalb den Platzierungslinien AN.

BRINGEN Sie die Deckelapplikation an die Pilzapplikation AN.

Optional: BRINGEN Sie die Punktapplikationen an die Deckel AN, wenn gewünscht.

Hinweis: Die Zick-Zack-Nähte werden nicht gezeigt.

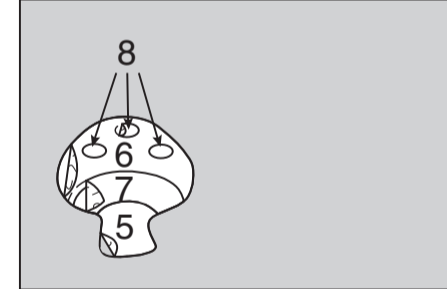

Stecken Sie die Zackenborte 1.3 cm von der Nahtlinie entfernt auf das vordere Platzdeckchen, falten Sie es an den Ecken diagonal und drehen Sie die Enden nach innen, sodass sie sich an einer Ecke treffen. Nähen Sie durch die Mitte der Zackenborte.

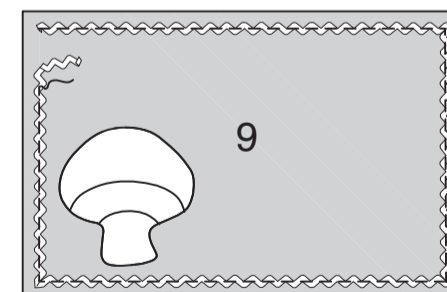

Für das Rückenteil heften Sie die **EINLAGE** (Vlies) auf die **LINKEN** Seite des Platzdeckchens in **KONTRAST**.

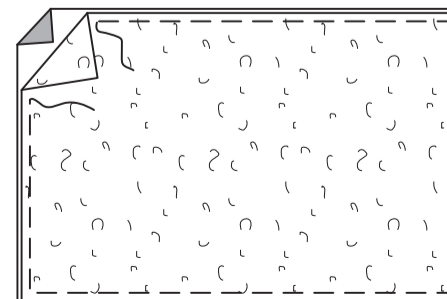

Übertragen Sie die Nahtlinien des Musters auf die RECHTE Seite des Rückenteils und ziehen Sie die Linien parallel zu den Nahtlinien über das gesamte Rückenteil, wobei die Linien einen Abstand von 3.8 cm haben. Nähen Sie entlang der Stepplinien.

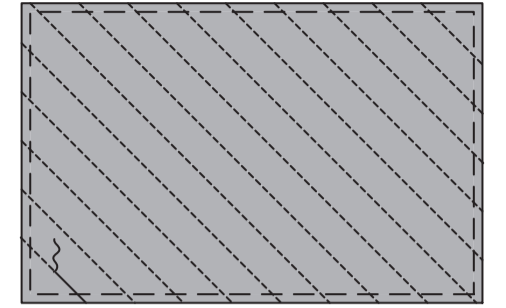

Stecken Sie **RECHTS AUF RECHTS** das Vorderteil auf das Rückenteil. Nähen Sie, lassen Sie dabei eine Öffnung zum Wenden.

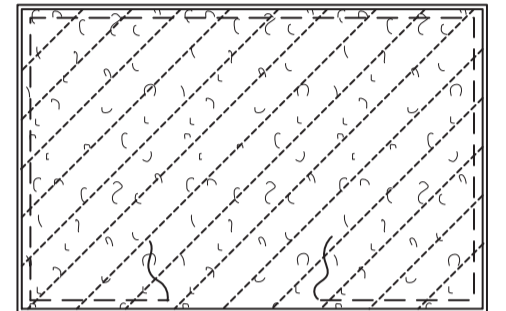

Drehen Sie die **RECHTE** Seite nach außen. Bügeln Sie. **SÄUMEN** Sie die Öffnung.

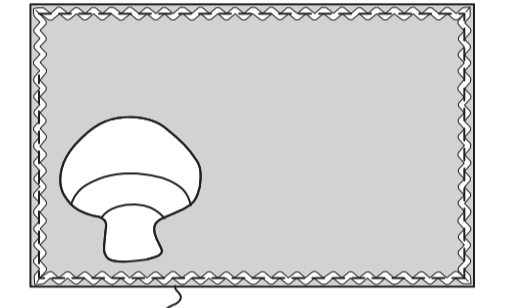

UNTERSETZER C

BEREITEN Sie die STIELAPPLIKATION (11), LAMELLENAPPLIKATION (12) und wahlweise PUNKTAPPLIKATION (13) VOR.

BRINGEN Sie die Stielapplikation auf die RECHTE Seite von **VORDERTEIL** (10) AN, legen Sie dabei die Oberkante entlang unteren Stepplinie, sodass die Schnittkanten gerade sind.

BRINGEN Sie die Lamellenapplikation an das Vorderteil über dem Stiel AN, indem Sie die obere und untere Kante entlang der Nahtlinien platzieren.

Optional: BRINGEN Sie die Punktapplikationen an das Vorderteil AN, wenn gewünscht.

Hinweis: Die Zick-Zack-Nähte werden nicht gezeigt.

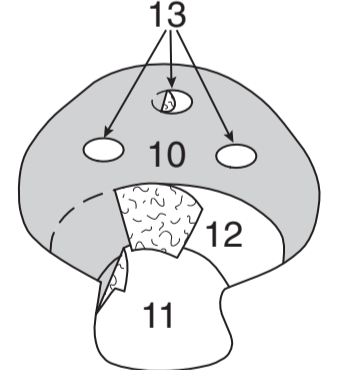

Heften Sie die **EINLAGE** auf die **LINKEN** Seite des **RÜCKENTEILS** (14).

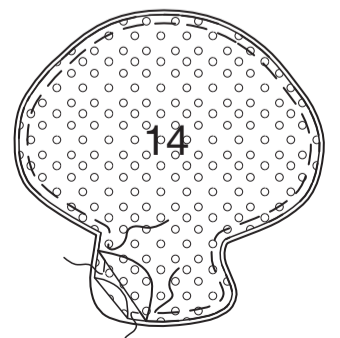

Übertragen Sie die Nahtlinien des Musters auf die RECHTE Seite des Rückenteils und ziehen Sie die Linien parallel zu den Nahtlinien über das gesamte Rückenteil, wobei die Linien einen Abstand von 3.8 cm haben. Nähen Sie entlang der Stepplinien.

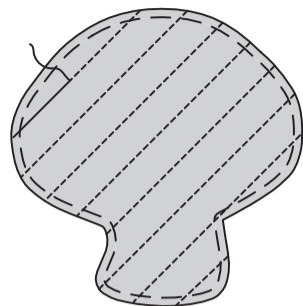

Stecken Sie das Vorderteil an das Rückenteil RECHTS AUF RECHTS. Nähen Sie, lassen Sie dabei eine Öffnung zum Wenden. **BESCHNEIDEN.**

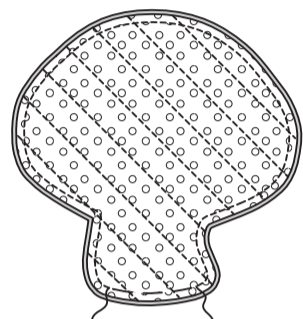

Drehen Sie die RECHTE Seite nach außen. Bügeln Sie. **SÄUMEN** Sie die Öffnung.



HANDTUCHHALTER D

Schneiden Sie die Form aus VORDERTEIL (15) aus. BEREITEN Sie die STIELAPPLIKATION (16), LAMELLENAPPLIKATION (17) und optionale PUNKTAPPLIKATION (18) VOR.

BRINGEN Sie die Stielapplikation an das Vorderteil **AN**, wobei die obere Kante entlang der unteren Platzierungslinie liegt. **BRINGEN** Sie die Lamellenapplikation an das Vorderteil über dem Stiel **AN**, wobei die oberen und unteren Kanten entlang den Nahtlinien liegen.

Optional: BRINGEN Sie die Punktapplikationen an das Vorderteil **AN**, wenn gewünscht.

Hinweis: Die Zick-Zack-Nähte werden nicht gezeigt.

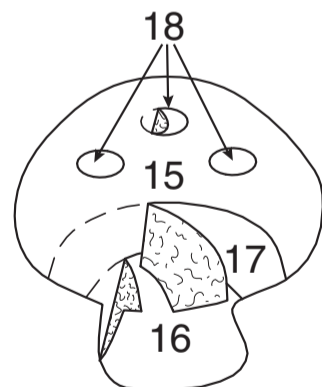

Schneiden Sie die Form aus dem aus dem STOFF und EINLAGE-Abschnitten vom RÜCKENTEIL (20) aus. Heften Sie jede EINLAGE auf die LINKE Seite des Rückenteils.

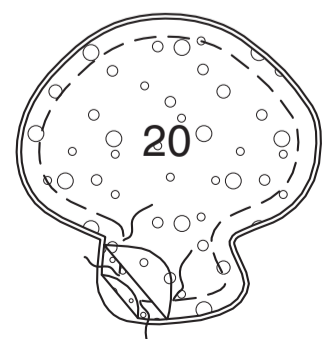

Übertragen Sie die Nahtlinien des Musters auf die RECHTE Seite des Rückenteils. Nähen Sie entlang der Stepplinien.

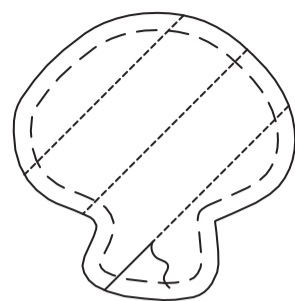

Schneiden Sie für den Aufhänger ein Stück 1.3 cm breites, doppelt gefaltetes Schrägband mit einer Länge von 17 cm zu. Nähen Sie dicht an den beiden Längskanten.



Stecken Sie auf der AUSSENSEITE die Enden des Trägers auf das Rückenteil zwischen den kleinen Punkten. Heften. Schneiden Sie ein Stück 2 cm breites Stück Klettband mit einer Länge von 2.5 cm zu. Trennen Sie das Band ab. Stecken Sie die harte Hälfte des Bandes innerhalb der Platzierungslinien auf die RECHTE Seite des Rückenteils. Nähen Sie dicht an alle Kanten.

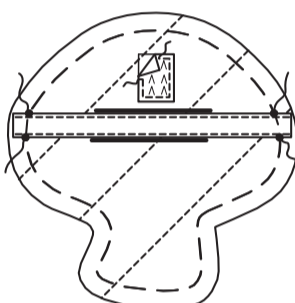

Falten Sie die SCHLEIFE (19) der Länge nach zur Hälfte RECHTS AUF RECHTS, so dass die Schnittkanten gerade sind. Nähen Sie, lassen Sie dabei das markierte Ende offen. **BESCHNEIDEN.**

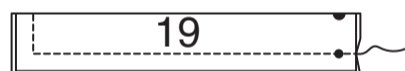

Drehen Sie die RECHTE Seite nach außen. Bügeln Sie. Heften Sie die Schnittkanten zusammen. Stecken Sie die (weiche) Hälfte des Klettbandes innerhalb den Platzierungslinien an die Schleife. Nähen Sie dicht an alle Kanten.

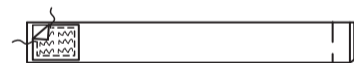

Stecken Sie die Schleife an die obere Kante des Vorderteils, wobei die großen und kleinen Punkte übereinstimmen und das Klettband nach oben zeigt. Heften.

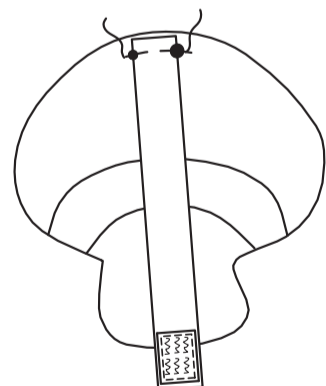

Stecken Sie das Vorderteil RECHTS AUF RECHTS, sodass die Schnittkanten gerade sind. Nähen Sie, lassen Sie dabei eine Öffnung zum Wenden. **BESCHNEIDEN.**

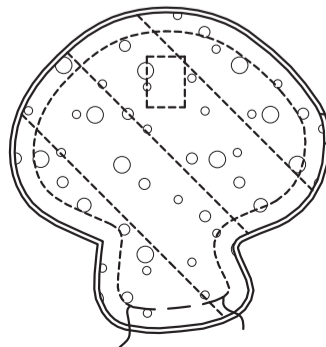

Drehen Sie die RECHTE Seite nach außen. Bügeln Sie. **SÄUMEN** Sie die Öffnung.

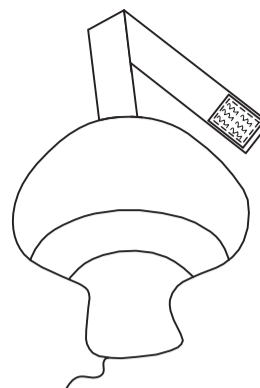

Stecken Sie auf der AUSSENSEITE das TUCHBAND (21) auf das gekaufte Handtuch, legen Sie dabei die untere Kante des Bandes 7.5 cm über die untere Kante des Handtuchs, sodass die Enden 1 cm überstehen. Drehen Sie die Enden auf die LINKE Seite des Handtuchs und heften Sie sie fest.

Stecken Sie auf der AUSSENSEITE die Zackenborte auf das Handtuch, sodass sie mittig über die langen Schnittkanten des Bandes liegt. Nähen Sie durch die Mitte der Zackenborte, wobei die Schnittkanten des Bandes mitgefasst werden. Nähen Sie über die Enden des Bandes.

Zum Aufhängen das Handtuch über den hinteren Träger schlaufen.

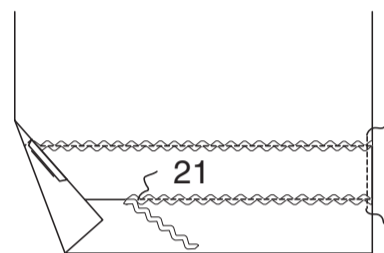

TOPFLAPPEN E

Schneiden Sie die Form aus VORDERTEIL (22) aus. BEREITEN Sie die LAMELLENAPPLIKATION (23) und optionale PUNKTAPPLIKATION (24) VOR. **BRINGEN** Sie die Lamellenapplikation an das Vorderteil **AN**.

Optional: BRINGEN Sie die Punktapplikationen an das Vorderteil **AN**, wenn gewünscht.

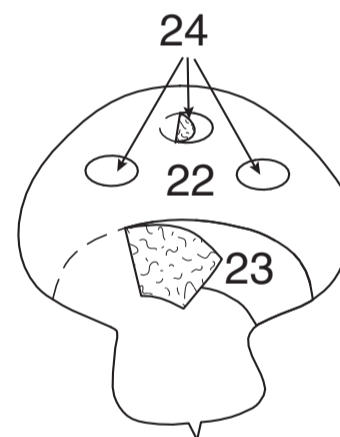

Heften Sie die EINLAGE auf die LINKE Seite eines Abschnittes der TASCHEN (26). Stecken Sie die Taschenteile RECHTS AUF RECHTS. Nähen Sie die Oberkante.



Drehen Sie die RECHTE Seite nach außen. Bügeln Sie. Heften Sie die Schnittkanten zusammen. Stecken Sie die Tasche auf die RECHTE Seite des Vorderteils, wobei die Kerben übereinstimmen. Heften.



Schneiden Sie die Formen aus dem STOFF und EINLAGE-Abschnitten vom RÜCKENTEIL (27) aus. Heften Sie jede EINLAGE auf die LINKE Seite des Rückenteils.

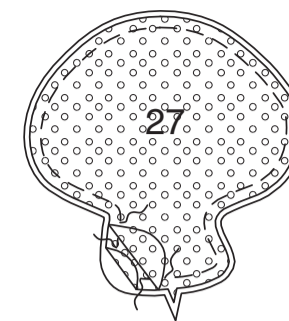

Übertragen Sie die Nahtlinien des Musters auf die RECHTE Seite des Rückenteils und ziehen Sie die Linien parallel zu den Nahtlinien über das gesamte Rückenteil, wobei die Linien einen Abstand von 3.8 cm haben. Nähen Sie entlang der Stepplinien.

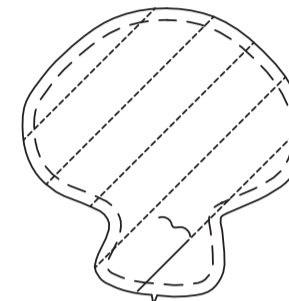

Falten Sie die SCHLEIFE (25) der Länge nach zur Hälfte LINKS AUF LINKS. Bügeln Sie. Öffnen Sie die langen Kanten der Schleife und drehen Sie sie auf die LINKE Seite, so dass sie sich an der Falte treffen. Bügeln Sie. Falten Sie die Schleife der Länge nach zur Hälfte und bringen Sie die gebügelten Kanten zusammen. Nähen Sie dicht an den beiden Längskanten.



Bringen Sie die Enden der Schleife zusammen. Heften. Stecken Sie die Schleife auf der RECHTEN Seite des Vorderteils, wobei die großen und kleinen Punkte übereinstimmen und die Enden mit der Schnittkante gerade sind. Heften.

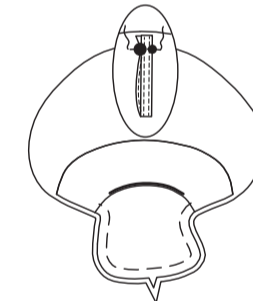

Stecken Sie das Vorderteil RECHTS AUF RECHTS, sodass die Schnittkanten gerade sind. Nähen Sie, lassen Sie dabei eine Öffnung zum Wenden. **BESCHNEIDEN.**

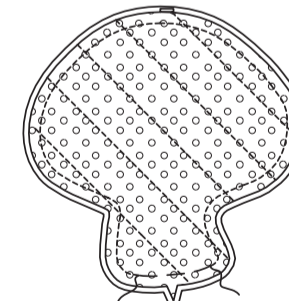

Drehen Sie die RECHTE Seite nach außen und wenden Sie die Tasche nach vorne. Bügeln Sie. **SÄUMEN** Sie die Öffnung.

