

20 PIÈCES DU PATRON

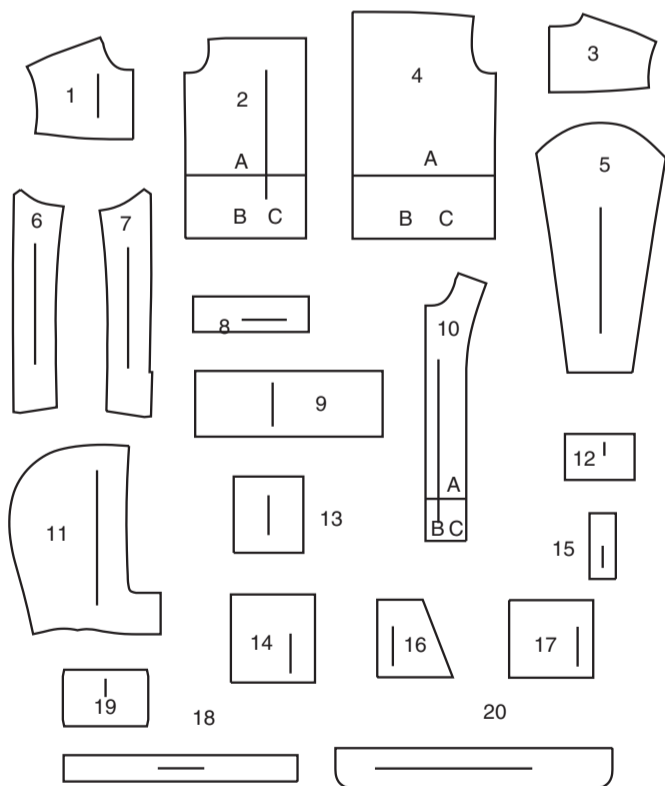

- 1 EMPIÈCEMENT DEVANT - A, B, C
- 2 DEVANT - A, B, C
- 3 EMPIÈCEMENT DOS - A, B, C
- 4 DOS - A, B, C
- 5 MANCHE - A, B
- 6 MANCHE DEVANT - A, B
- 7 MANCHE DOS - A, B
- 8 POIGNET - A, B
- 9 COL - A, B, C
- 10 PAREMENTURE DEVANT - A, B, C
- 11 CAPUCHE - A, B
- 12 RABAT - B
- 13 POCHÉ - B
- 14 POCHÉ INFÉRIEURE - B, C
- 15 BORDURE - B, C
- 16 DOUBLURE DE POCHÉ - B, C
- 17 POCHÉ - B, C
- 18 SOUFFLET - B, C
- 19 RABAT INFÉRIEUR - B, C
- 20 PATTE - B, C

MARQUES DU PATRON

- FLÈCHE DU DROIT-FIL:** Posez sur le droit-fil du tissu parallèle à la lisière ou à la pliure.
- LIGNE DE PLIURE:** Placez la ligne sur la pliure du tissu.
- MARQUE DE BOUTONNIÈRE:** Indique la longueur exacte et l'emplacement des boutons.
- MARQUE DE BOUTON:** Indique l'emplacement du bouton.
- ENCOCHES ET SYMBOLES:** Pour faire coïncider les coutures et les détails d'assemblage.
- Indique la Ligne de Poitrine, Ligne de Taille, les Hanches et/ou le Tour de Bras. Les Mesures font référence à la circonférence du Vêtement Fini (Mesures du corps + Aisance du port + Aisance du design). Ajustez le patron si nécessaire. La mesure ne comprend pas les plis, les pinces et les valeurs de couture.
- VALEUR DE COUTURE COMPRISE:** 1.5cm, sauf différemment indiqué, mais pas imprimé sur le patron.

ADAPTER SI NÉCESSAIRE

- Allongez ou raccourcissez aux lignes d'ajustement (=) où il est indiqué sur le patron. S'il faut ajouter une longueur considérable, vous pouvez acheter du tissu supplémentaire.
- POUR RACCOURCIR:** Pliez le long de la ligne d'ajustement. Faire une pliure la moitié de la quantité nécessaire. Adhérez en place.
- POUR ALLONGER:** Coupez entre les lignes d'ajustement. Étendez la quantité nécessaire, en tenant les bords parallèles. Adhérez sur le papier.
- Lorsque les lignes de Modification ne se trouvent pas sur le patron, allongez ou raccourcissez au bord inférieur.

**RÉTRÉCISSEZ LE TISSU** qui n'est pas étiqueté préretreci. Repassez.  
**ENTOUREZ LE PLAN DE COUPE** pour le Modèle, la Taille, la Largeur du Tissu.  
 Utilisez les plans de coupe **AVEC SENS** pour les tissus à motif ayant un sens, sens, poil ou surfaces nuancées. Puisque la plupart de tissus de tricot ont la surface nuancée, on utilise un plan de coupe avec sens.  
 Pour les **ÉPAISSEURS DOUBLES (AVEC PLIURE)**, pliez le tissu endroit contre endroit.  
**\* ÉPAISSEURS DOUBLES (SANS PLIURE)** - Pour les tissus avec sens, pliez le tissu transversalement, endroit contre endroit. Marquez comme illustré. Coupez le long de la pliure transversale du tissu (A). Retournez l'épaisseur supérieure sur 180° pour que les flèches aillent dans la même direction et posez-la sur l'épaisseur inférieure, endroit contre endroit (B).

Pour une **ÉPAISSEUR SIMPLE** - Posez le tissu, endroit vers le haut. (Pour les Tissus à Fourrure, placez le poil vers le bas).

COUPER ET MARQUER

★ Coupez d'abord les autres pièces, en laissant assez de tissu pour couper cette pièce. Ouvrez le tissu. Pour les pièces "Coupez 1", coupez la pièce une fois sur une épaisseur simple avec la pièce vers le haut sur l'endroit du tissu.  
 La pièce du patron peut avoir des lignes de coupe pour plusieurs tailles. Choisissez la ligne de coupe correcte ou les pièces de patron pour votre taille.  
 Avant de **COUPER**, placez toutes les pièces sur le tissu selon le plan de coupe. Épinglez. (Les plans montrent l'emplacement approximatif des pièces de patron, lequel peut varier selon la taille du patron). Coupez **EXACTEMENT**, en maintenant les encoches vers l'extérieur.  
 Avant d'enlever le patron, **REPORTEZ LES MARQUES** et les lignes d'assemblage sur l'Envers du Tissu, en utilisant la méthode à Épingles et à Craie ou le Papier à Calquer et la Roulette de Couturière. Les marques nécessaires sur l'endroit du tissu doivent être faites au fil.  
**NOTE:** Les parties encadrées avec des pointillées (a! b! c!) dans les plans représentent les pièces coupées selon les mesures données.

PLANS DE COUPE

ENDROIT DU PATRON	ENVERS DU PATRON	ENDROIT DU TISSU	ENVERS DU TISSU
-------------------	------------------	------------------	-----------------

VESTE A

UTILISEZ LES PIÈCES 1 2 3 4 5 6 7 8 9 10 11

115 CM  
 AVEC SENS  
 TAILLES TP P M

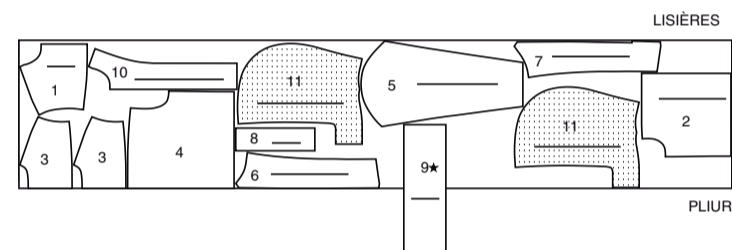

VESTE B

UTILISEZ LES PIÈCES 1 2 3 4 5 6 7 8 9 10 11 12 13 14 15 18 19 20

115 CM  
 AVEC SENS  
 TAILLES TP P M

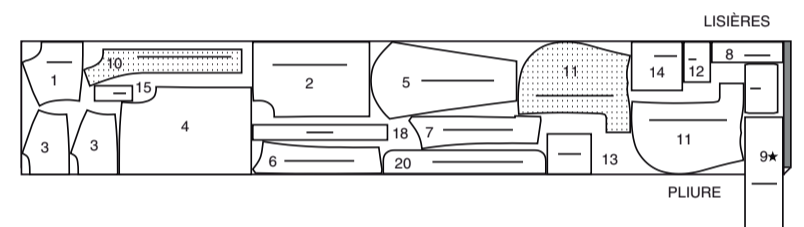

115 CM  
 AVEC SENS  
 TAILLES G TG TTG

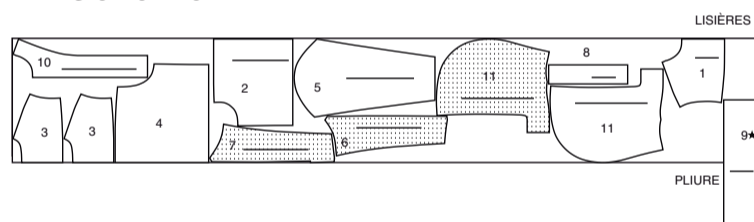

115 CM  
 AVEC SENS  
 TAILLES G TG TTG

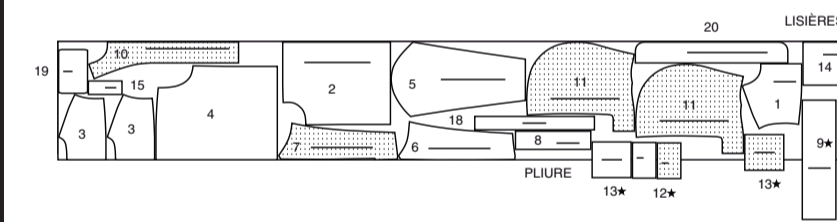

150 CM  
 AVEC SENS  
 TOUTES LES TAILLES

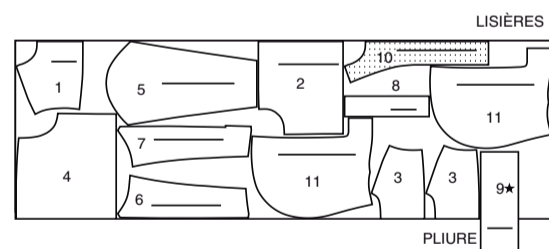

150 CM  
 AVEC SENS  
 TOUTES LES TAILLES

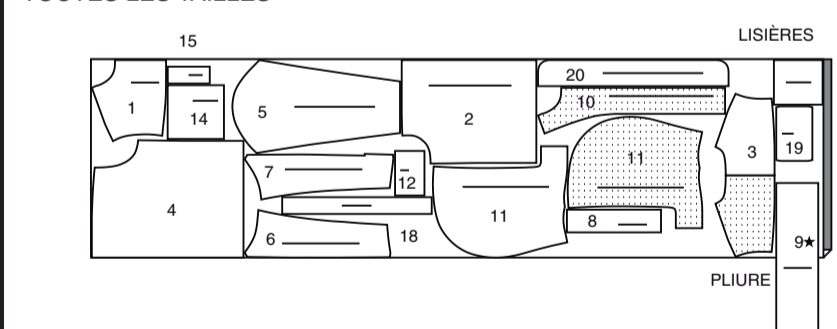

ENTOILAGE A

UTILISEZ LES PIÈCES 8 9 10

51 CM  
 TOUTES LES TAILLES

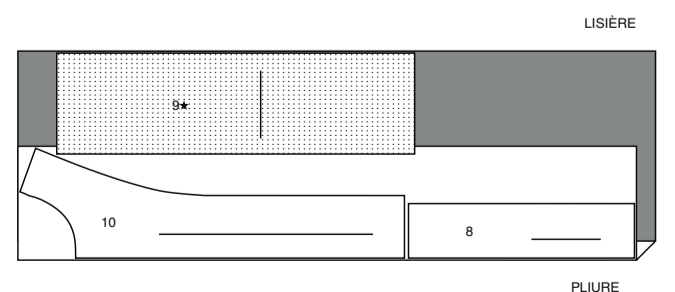

ENTOILAGE B

UTILISEZ LES PIÈCES 8 9 10 12 15 19 20

51 CM  
 TOUTES LES TAILLES

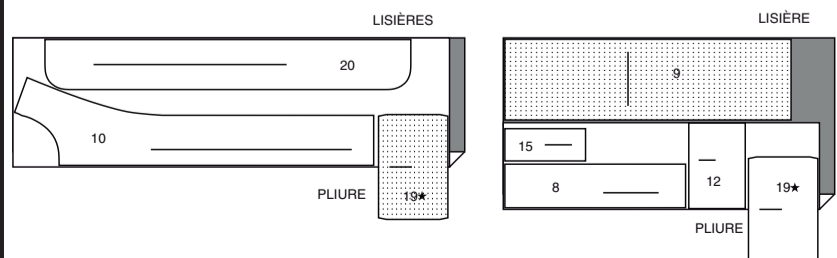

DOUBLURE B, C

UTILISEZ LES PIÈCES 16 17

115 CM  
 SANS SENS  
 TOUTES LES TAILLES

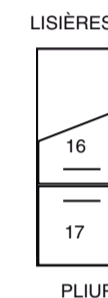

GILET C

UTILISEZ LES PIÈCES 1 2 3 4 9 10 14 15 18 19 20

115 CM  
 AVEC SENS  
 TOUTES LES TAILLES

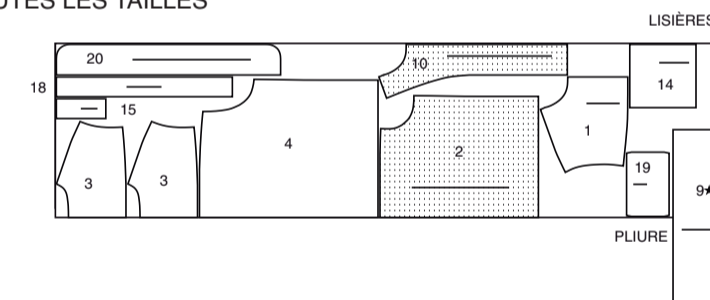

150 CM  
 AVEC SENS  
 TOUTES LES TAILLES

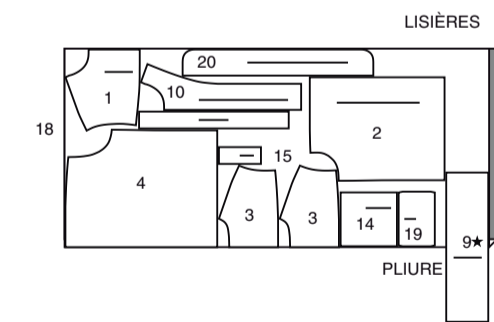

ENTOILAGE C

UTILISEZ LES PIÈCES 9 10 15 19 20

51 CM  
 TOUTES LES TAILLES

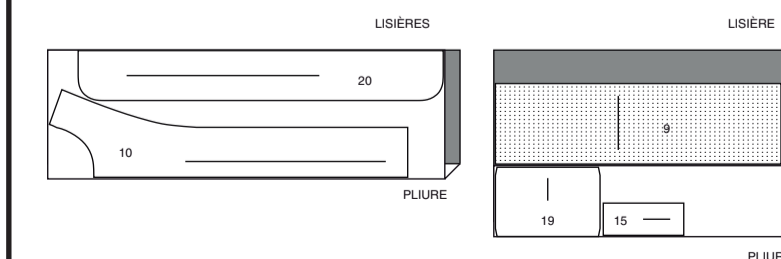

## INFORMATION DE COUTURE

### LÉGENDE DES CROQUIS

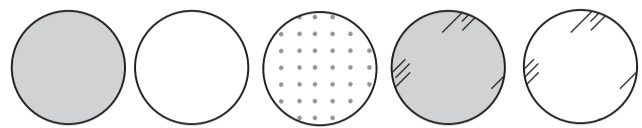

ENDROIT DU TISSU	ENVERS DU TISSU	ENTOILAGE	ENDROIT DE LA DOUBLURE	ENVERS DE LA DOUBLURE
------------------	-----------------	-----------	------------------------	-----------------------

### VALEURS DE COUTURE

Utilisez des valeurs de couture de 6 mm sauf indiqué différemment.

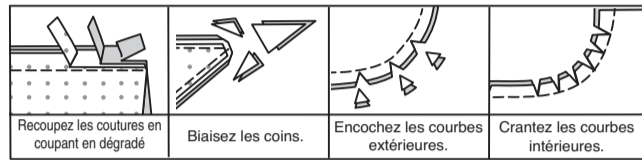

### ÉPINGLER ET AJUSTER

Épinglez ou bâtissez les coutures, ENDROIT CONTRE ENDROIT, en faisant coïncider les encoches. Ajustez le vêtement avant de piquer les coutures principales.

### PRESSER

Pressez les valeurs de couture ensemble; puis ouvrez-les au fer sauf indiqué différemment. Crantez-les si nécessaire de sorte qu'elles restent à plat.

### GLOSSAIRE

Les termes de couture imprimés en **CARACTÈRES GRAS** ont l'aide d'une Vidéo de Tutoriel de couture. Scannez le **CODE QR** pour regarder les vidéos :

- PINCE** – reportez-vous à la vidéo **Pinces : "coudre une pince plate"**.
- OURLET ÉTROIT** – reportez-vous à la vidéo pour **coudre des ourlets étroits**.
- PIQUER LE BORD** - reportez-vous à la vidéo **comment piquer le bord**.
- RENFORCER** – reportez-vous à la vidéo **comment renforcer les coutures**.
- MANCHE** - reportez-vous à la vidéo pour **coudre des manches montées**.
- POINTS COULÉS** – reportez-vous à la vidéo **comment coudre des points coulés**.
- PIQÛRE DE SOUTIEN** - reportez-vous à la vidéo **comment faire une piqûre de soutien**.
- PIQUER DANS LE SILLON** – reportez-vous à la vidéo **comment piquer dans le sillon**.
- SURPIQUER** - reportez-vous à la vidéo **comment faire une surpiqûre**.
- SOUS-PIQUER** – reportez-vous à la vidéo **comment faire une sous-piqûre**.
- FINIR** - Piquer à 6 mm du bord non fini et finir avec une des méthodes suivantes : (1) couper aux ciseaux à denteler OU (2) surfiler OU (3) replier le long de la piqûre et piquer près de la pliure OU (4) Finir à la surjeteuse.
- FACULTATIF POUR LES OURLETS** : appliquez de l'extra-fort.

### TUTORIELS DE COUTURE



Développez vos compétences en regardant des vidéos courtes et faciles à suivre sur [simplicity.com/sewingtutorials](http://simplicity.com/sewingtutorials).

**LES PIÈCES DU PATRON SERONT IDENTIFIÉES PAR DES NUMÉROS LA PREMIÈRE FOIS QU'ELLES SERONT UTILISÉES.**

**PIQUEZ LES COUTURES ENDROIT CONTRE ENDROIT, SAUF INDIQUÉ DIFFÉREMMENT.**

## VESTE A, B, GILET C

**NOTE** : Au-dessous de chaque sous-titre les croquis montrent le modèle A, sauf indiqué différemment.

### ENTOILAGE

Épinglez l'ENTOILAGE sur l'envers de chaque pièce correspondante en TISSU. Faites adhérer en suivant la notice d'utilisation.

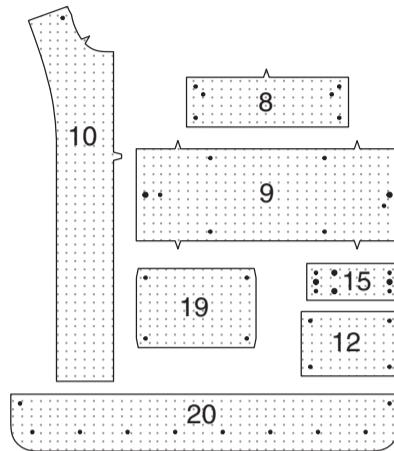

### POCHES SUPÉRIEURES B

**RENFORCEZ** les pièces du DEVANT (2) sur les petits cercles, sur le bord supérieur. Crantez vers les petits cercles en veillant à ne pas cranter à travers la piqûre.

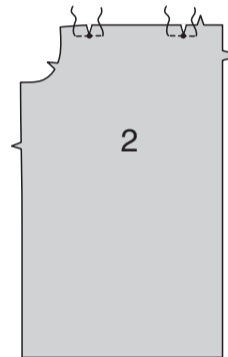

Faites un **OURLET ÉTROIT** sur les pièces du devant entre les crans.

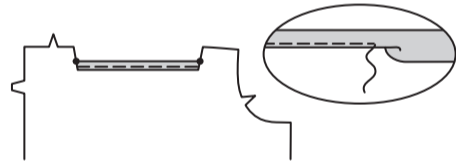

Sur l'ENVERS, épinglez l'ENDROIT de la POCHE (13) sur le devant en faisant coïncider les petits cercles. Bâtitsez la poche en place le long des valeurs de couture du côté et inférieur.

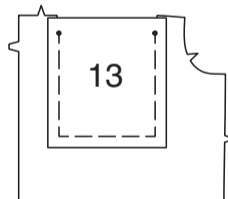

Sur l'ENDROIT, **SURPIQUEZ** la poche le long du faufil, en laissant le bord supérieur libre.

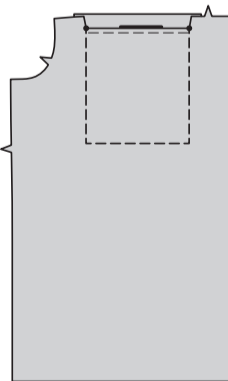

ENDROIT CONTRE ENDROIT, pliez les pièces du RABAT (12) en deux dans le sens de la longueur, sur la ligne de pliure. Piquez les extrémités. Coupez la couture.

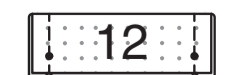

Retournez le rabat à l'ENDROIT, pressez. Bâtitsez ensemble les bords non finis.

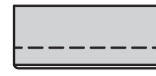

Sur l'ENDROIT, épinglez les rabats sur les pièces de l'EMPIÈCEMENT DEVANT (1), en faisant coïncider les petits cercles et ayant les bords non finis au même niveau. Bâtitsez.

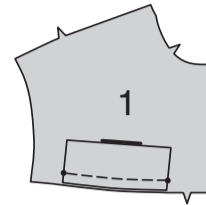

### POCHES INFÉRIEURES B, C

**RENFORCEZ** la POCHE INFÉRIEURE (14) le long des coins des lignes de piqûre, en pivotant aux petits cercles.



ENDROIT CONTRE ENDROIT, pliez chaque pièce de la BORDURE (15) en deux dans le sens de la longueur, piquez les extrémités.



Retournez la bordure à l'ENDROIT. Pressez. Bâtitsez ensemble les bords non finis. Recoupez les valeurs de couture sur les longs bords à un peu moins de 6 mm.



Épinglez la bordure sur la poche en plaçant la ligne de couture le long de la ligne de piqûre inférieure, en faisant coïncider les symboles. Bâtitsez.

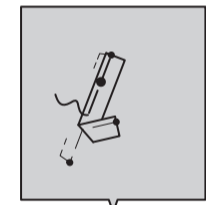

ENDROIT CONTRE ENDROIT, épinglez la DOUBLURE DE POCHE (16) sur la poche, par-dessus la bordure, en plaçant la ligne de couture sur la ligne de piqûre. Bâtitsez. Piquez entre les petits cercles. Recoupez la valeur de couture de la poche à un peu moins de 6 mm, en veillant à ne pas couper la poche.

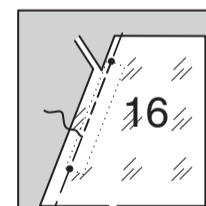

Faites une coupe le long de la ligne entre la piqûre, en crantant en diagonale jusqu'aux petits cercles.

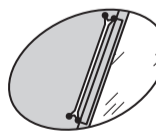

Retournez la doublure de poche vers l'INTÉRIEUR, en relevant la bordure au fer. Rentrez au fer la valeur de couture restante le long de la ligne de piqûre, entre les petits cercles.

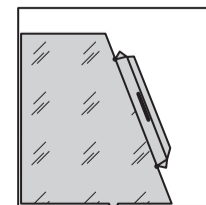

Sur l'ENVERS, épinglez l'ENDROIT de la POCHE (17) sur l'ENVERS de la poche inférieure, (par-dessus la doublure de poche) ayant les bords non finis au même niveau, en faisant coïncider les petits cercles et les encoches. Bâtitsez le long des bords extérieurs.

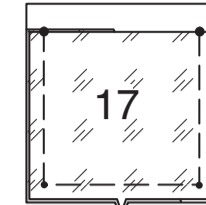

Sur l'ENDROIT, **PIQUEZ LE BORD** sur la poche le long de l'ouverture de la poche.

Relevez la bordure au fer. **PIQUEZ LE BORD** sur les extrémités de la bordure en place.

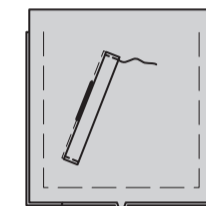
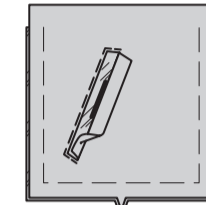

**RENFORCEZ** les bords du côté du SOUFFLET (18) à travers les petits cercles intérieurs, comme illustré. Crantez vers les petits cercles.

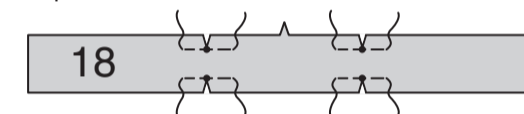

ENDROIT CONTRE ENDROIT, épinglez le soufflet sur les bords du côté de la poche, en faisant coïncider les petits cercles. Bâtitsez. Piquez, en pivotant aux petits cercles, comme illustré.

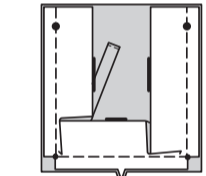

Retournez le soufflet vers l'INTÉRIEUR. Pressez.

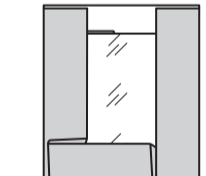

Repliez 6 mm sur le bord supérieur de la poche. Pressez. Retournez le bord supérieur vers l'INTÉRIEUR le long de la ligne de pliure. Pressez. Bâtitsez près du bord intérieur pressé.

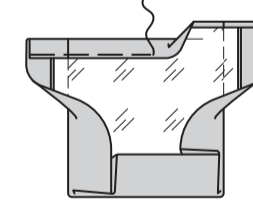

Sur l'ENDROIT, **SURPIQUEZ** le long du bâti.

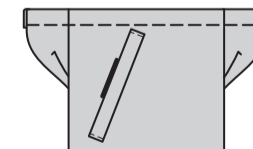

Repliez la valeur de couture sur les bords du côté et inférieur du soufflet. Pressez.

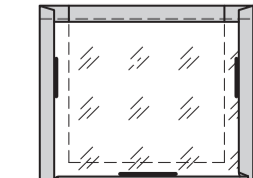

Épinglez la poche sur le devant, en plaçant les bords pressés le long des lignes d'emplacement, en faisant coïncider les grands cercles. **PIQUEZ LE BORD** sur les bords du côté et inférieur.

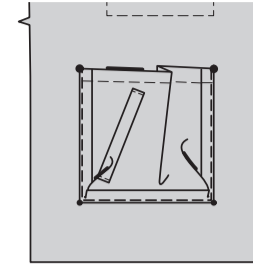

Pour former les plis sur l'ENDROIT du bord supérieur de la poche, amenez les extrémités avec petits et grands cercles l'une sur l'autre; bâtissez. Pressez. Piquez près du bord entre les grands et les petits cercles, comme illustré.

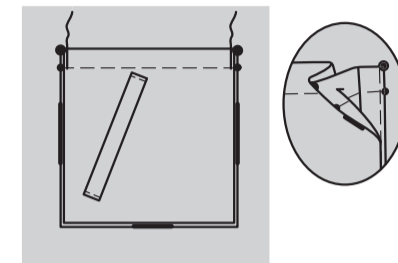

ENDROIT CONTRE ENDROIT, pliez le RABAT INFÉRIEUR (19) en deux dans le sens de la longueur, sur la ligne de pliure. Piquez les extrémités.



Retournez le rabat à l'ENDROIT. Pressez. Bâtitsez ensemble les bords non finis.



Épinglez le rabat sur le devant, en plaçant la ligne de couture le long de la ligne de rabat et en faisant coïncider les petits cercles. Bâtitsez. Piquez sur la ligne de couture entre les petits cercles. Recoupez la valeur de couture du rabat à un peu moins de 6 mm, en veillant à ne pas couper le vêtement.

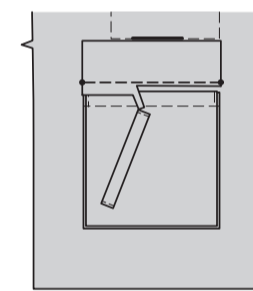

Rabattez le rabat. Pressez. **SURPIQUEZ** le bord supérieur du rabat, en enfermant le bord recoupé.

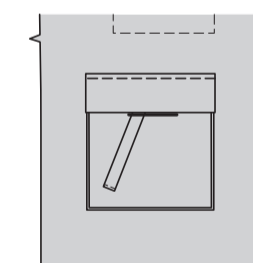

### DEVANT ET DOS

ENDROIT CONTRE ENDROIT, épinglez l'EMPIÈCEMENT DEVANT (1) sur le bord supérieur du DEVANT (2), en faisant coïncider les encoches et ayant les bords non finis au même niveau. Piquez. Relevez la couture au fer.

Sur l'ENDROIT, **SURPIQUEZ** l'empiecement devant, en saisissant la couture pressée sur l'ENVERS.

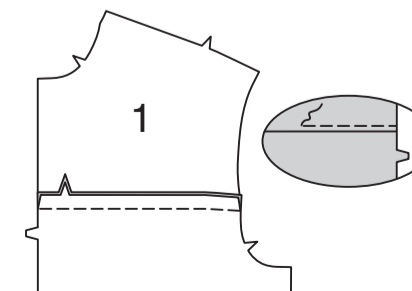

Pour former le pli sur le DOS (4), amenez les lignes continues l'une sur l'autre sur le bord supérieur et amenez les lignes pointillées l'une sur l'autre sur le bord inférieur, en faisant coïncider les petits cercles. Piquez le pli du bord inférieur au petit cercle. Piquez au point arrière sur le petit cercle pour renforcer la couture. Bâissez la couture restante, du petit cercle au bord supérieur, comme illustré.

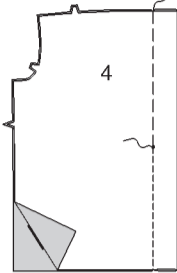

Pressez le pli à plat, en amenant la couture vers le milieu. Bâissez à travers le bord supérieur et inférieur.  
**NOTE :** Enlevez le bâti une fois le vêtement terminé.

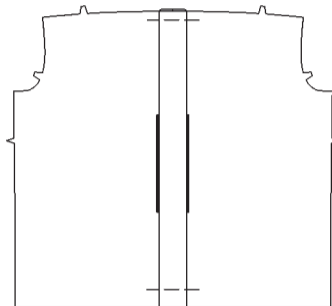

Sur l'ENDROIT, épinglez l'ENDROIT de la pièce de l'EMPIÈCEMENT DOS (3), sur le bord supérieur du dos, en faisant coïncider les encoches. Bâissez.

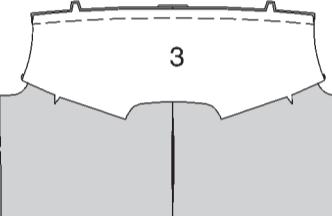

Rentrez au fer une valeur de couture de 1.5 cm sur les bords de l'épaule de la parementure d'empiècement dos. Sur l'ENVERS, épinglez l'ENDROIT de la parementure sur l'ENVERS du dos, en faisant coïncider les encoches. Piquez à travers toute l'épaisseur.

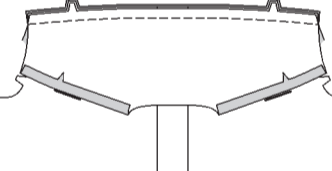

Relevez les pièces de l'empiècement au fer, en enfermant la couture. Sur l'ENDROIT, **SURPIQUEZ** la couture d'empiècement, à travers toute l'épaisseur.

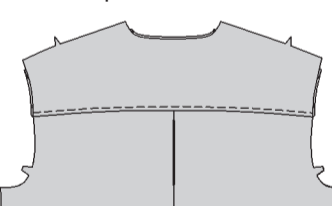

ENDROIT CONTRE ENDROIT, piquez le devant et le dos sur les coutures d'épaule. Pressez la couture d'épaule vers l'empiècement du dos. Cousez le bord pressé de la parementure par-dessus la couture aux **POINTS COULÉS**. Bâissez ensemble les bords non finis, comme illustré.

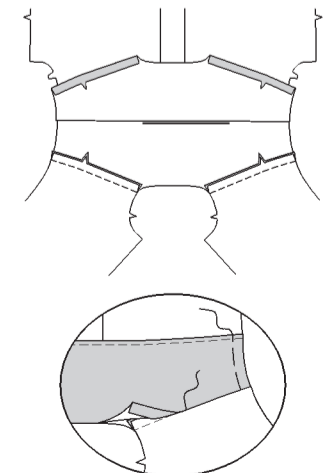

Faites une **PIQÛRE DE SOUTIEN** sur le bord de l'encolure du vêtement dans le sens des flèches.

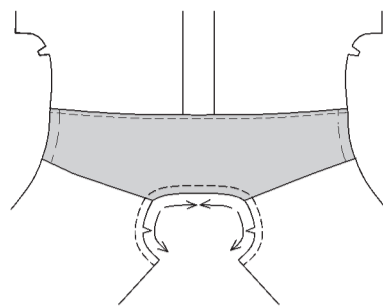

**MODÈLE B** – faites les boutonsnières sur les marques du bord inférieur du devant.

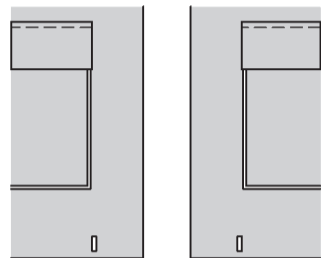

### CAPUCHE A, B

Faites les **PINCES** sur les pièces de la CAPUCHE (11). ENDROIT CONTRE ENDROIT, piquez la couture du milieu du dos des pièces de la capuche.

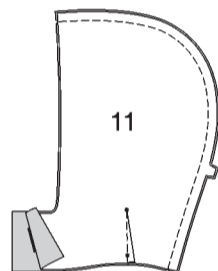

ENDROIT CONTRE ENDROIT, épinglez la capuche sur la parementure de capuche ayant les bords non finis au même niveau. Piquez le bord du devant et inférieur de la capuche, en pivotant au petit cercle à travers la valeur de couture, comme illustré. Crantez vers les petits cercles en veillant à ne pas cranter à travers la piqûre.

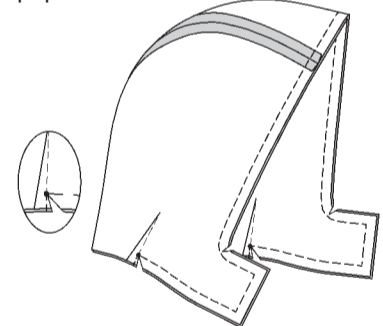

**SOUS-PIQUEZ** la capuche devant aussi loin que possible. Retournez la capuche à l'ENDROIT. Pressez. Bâissez ensemble les bords non finis.

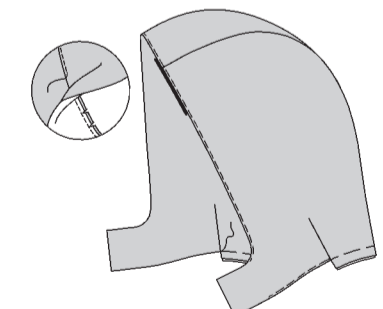

Sur l'ENDROIT, épinglez la capuche sur le bord de l'encolure du dos en faisant coïncider les petits cercles. Bâissez, en maintenant le bord fini libre.

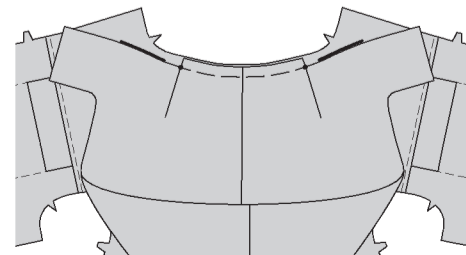

### COL

**RENFORCEZ** le bord supérieur du COL (9) sur les petits cercles. Crantez vers les petits cercles, en veillant à ne pas cranter à travers la piqûre. Rentez au fer 1.3 cm entre les crans.

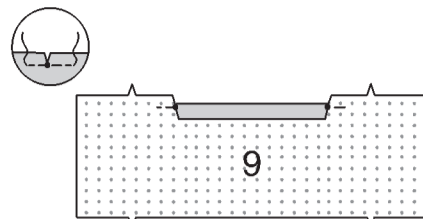

ENDROIT CONTRE ENDROIT et ayant les bords non finis au même niveau, épinglez le col sur le bord de l'encolure, en crantant vers la piqûre de soutien si nécessaire. Bâissez. Piquez. Relevez la couture au fer, en pressant le col vers l'extérieur.

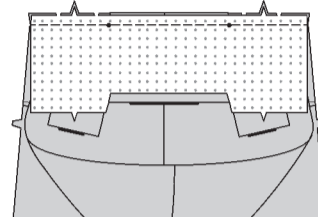

### PATTE B, C

ENDROIT CONTRE ENDROIT, épinglez ensemble les pièces de la PATTE (20), ayant les bords non finis au même niveau. Piquez le bord du devant, en laissant ouvert le bord avec petits cercles. Coupez la couture.

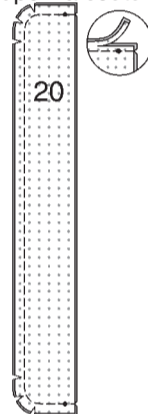

Retournez la patte à l'ENDROIT. Pressez. Bâissez ensemble les bords non finis. **SURPIQUEZ** les bords finis de la patte.

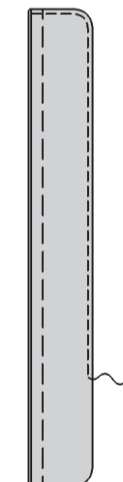

Sur l'ENDROIT, épinglez la patte sur le devant DROIT, en plaçant la ligne de couture sur la ligne d'emplacement, en faisant coïncider les petits cercles. Bâissez. Piquez. Coupez la couture près de la piqûre.

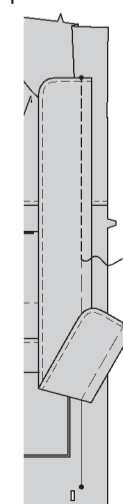

Pressez le bord du devant de la patte vers le devant, en enfermant la couture. **SURPIQUEZ** la patte pour consolider.

**ASTUCE :** épinglez l'extrémité libre de la patte à l'opposé lors de la piqûre des coutures restantes.

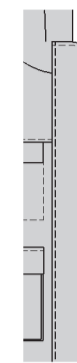

### FERMETURE À GLISSIÈRE

Il peut être nécessaire d'ajuster la longueur de la Fermeture à glissière séparable. Raccourcissez toujours les fermetures séparables de la partie supérieure. Mesurez le bord de l'ouverture du devant, juste au-dessous du grand cercle sur le col et jusqu'au petit cercle inférieur sur le bord du devant. Marquez la longueur désirée sur le ruban de la fermeture, en mesurant depuis le bord inférieur de l'arrêt inférieur. Découpez 2.5 cm extra de la fermeture au-dessus de la marque, en vous assurant que la tirette de la fermeture soit bien au-dessous de l'endroit où vous allez couper. Ne jetez pas les pièces. Enlevez les dents de la fermeture au-dessus de la marque. En utilisant des pinces, ouvrez les arrêts supérieurs et enlevez-les des pièces séparées de la fermeture. Installez de nouveau les arrêts supérieurs en les pinçant sur place au-dessus des dernières dents restantes. Utilisez un pied à fermeture réglable au fur et à mesure que vous piquez la fermeture.

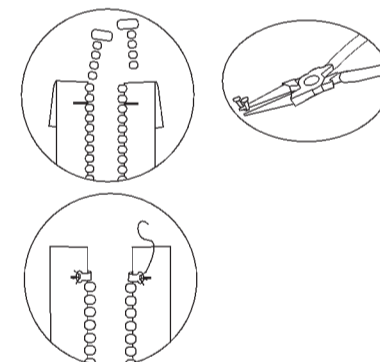
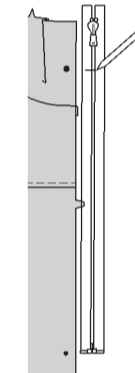

Séparez la fermeture. Sur l'endroit, épinglez le côté à curseur de la fermeture vers le bas sur le bord de l'ouverture du devant DROIT, avec l'extrémité inférieure de la fermeture sur les petits cercles et ayant le ruban de la fermeture à 6 mm du bord non fini du devant. Rentez ou recoupez le bord supérieur du ruban de la fermeture à glissière, au même niveau que le grand cercle.

Sur l'ENDROIT, épinglez de la même façon l'autre côté de la fermeture, vers le bas sur le bord de l'ouverture du devant GAUCHE.

Assurez-vous que les deux côtés de la fermeture soient alignés. Bâissez. En utilisant un pied à fermeture réglable, piquez la fermeture en place à 1.5 cm du bord du devant.

**ASTUCE** - pour éviter une piqûre irrégulière autour de la patte et du curseur, arrêtez la piqûre juste avant d'atteindre le curseur. En laissant l'aiguille dans le tissu, soulevez le pied-de-biche et tirez le curseur vers le bas, au-dessous de l'aiguille. Abaissez le pied-de-biche et continuez la piqûre jusqu'à la ligne d'ourlet.

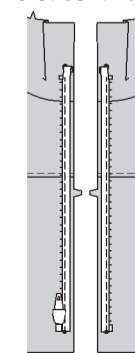

### PAREMENTURES ET COUTURES LATÉRALES

Piquez à 1.5 cm du bord de l'encolure de la PAREMENTURE DEVANT (10).

**FINISSEZ** le bord sans marque de la parementure.

Rentez au fer les coutures d'épaule sur les pièces de la parementure.

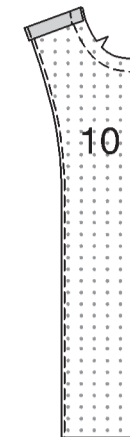

ENDROIT CONTRE ENDROIT, épinglez les parementures sur chaque côté du col, en faisant coïncider les encoches et les petits cercles. Crantez vers la piqûre à la machine si nécessaire. Bâissez. Piquez. Pressez la couture vers le col.

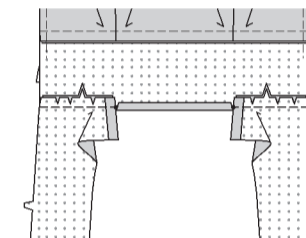

Pliez le col à l'ENDROIT le long de la ligne de pliure en amenant la parementure vers le bas. Épinglez la parementure sur le bord du devant de la veste et ayant les bords non finis au même niveau. En utilisant un pied à fermeture, piquez le bord du devant, comme illustré.

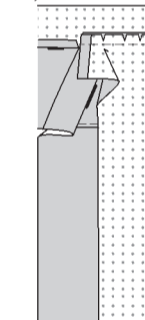

Retournez la parementure, le col et l'ourlet vers l'INTÉRIEUR. Pressez. Épinglez le bord pressé du col par-dessus la couture d'encolure, en plaçant les épingles sur l'ENDROIT. Sur l'ENDROIT, **PIQUEZ DANS LE SILLON** ou la « rainure » de toute la couture d'encolure, en saisissant le bord pressé sur l'ENVERS et en arrêtant juste avant de la fermeture à glissière.

Cousez le bord pressé de la parementure par-dessus les coutures d'épaule aux **POINTS COULÉS**.

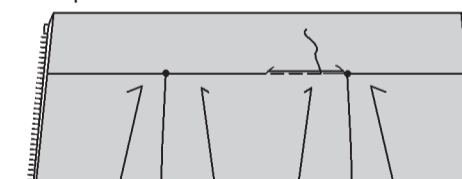

ENDROIT CONTRE ENDROIT, piquez le devant et le dos sur les coutures latérales.



### MANCHE A, B

Pour former le pli sur l'ENDROIT des pièces de la MANCHE (5), amenez les lignes continues vers les lignes pointillées, pressez. Bâissez ensemble les bords non finis.

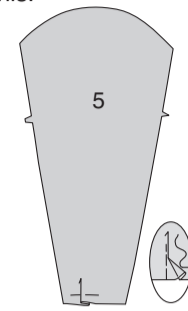

ENDROIT CONTRE ENDROIT, épinglez la MANCHE DOS (7) sur la manche, en faisant coïncider les encoches et les grands cercles. Piquez, en arrêtant au grand cercle. Pressez la couture vers la manche. Crantez vers la piqûre au grand cercle, en veillant à ne pas cranter à travers la piqûre.



Faites un **OURLET ÉTROIT** sur les bords de l'ouverture au-dessous du grand cercle, en piquant à angle droit au-dessus de l'ouverture. **SURPIQUEZ** la manche, en saisissant la couture pressée sur l'ENVERS, en raccordant avec la piqûre d'ourlet précédente.

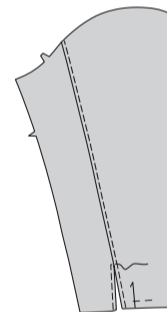
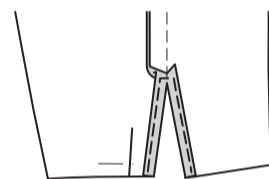

ENDROIT CONTRE ENDROIT, épinglez la MANCHE DEVANT (6) sur la manche en faisant coïncider les encoches. Piquez. Pressez la couture vers la manche.

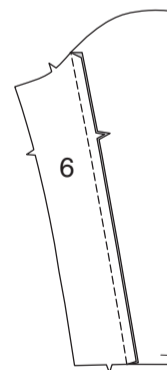

Sur l'ENDROIT, **SURPIQUEZ** la manche en saisissant la couture pressée sur l'ENVERS.

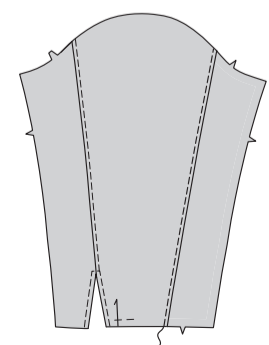

Piquez la manche devant et dos sur la couture du dessous de bras.

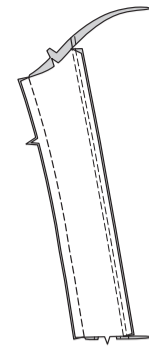

Rentrez au fer la valeur de couture sur le bord non marqué du **POIGNET (8)**. ENDROIT CONTRE ENDROIT, épinglez le poignet sur le bord inférieur de la manche, en faisant coïncider les encoches et les petits cercles sur les bords de l'ouverture. Piquez.

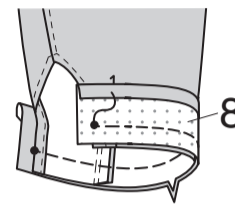

Pressez la couture vers le poignet, en pressant le poignet vers l'extérieur. Pliez le poignet sur la ligne de pliure. ENDROIT CONTRE ENDROIT. Piquez les extrémités. Coupez les coutures.

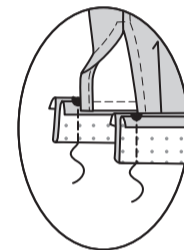

Retournez le poignet ; pressez. Sur l'ENVERS, épinglez le bord pressé du poignet par-dessus la couture, en plaçant les épingles sur l'ENDROIT. Sur l'ENDROIT, **PIQUEZ LE BORD** du poignet près de la couture, en saisissant le bord pressé du poignet vers l'INTÉRIEUR. **FACULTATIF : PIQUEZ LE BORD** sur les bords restants du poignet.

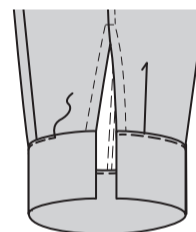

Endroit contre endroit, épinglez la manche sur l'emmanchure ayant le petit cercle du milieu sur la couture d'épaule, en faisant coïncider les coutures de dessous de bras, les encoches et les petits cercles restants. Bâissez. Piquez, puis piquez à 3 mm à l'intérieur de la valeur de couture. Recoupez près de la piqûre.

**ASTUCE :** pour plus d'aide, reportez-vous à la vidéo pour **coudre des manches montées**.

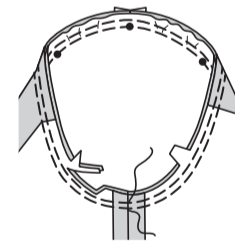

### EMMANCHURE C

**NOTE :** Recoupez 6 mm des bords de l'emmanchure.

Pour empêcher que le bord de l'emmanchure s'étende, faites une **PIQÛRE DE SOUTIEN** à 6 mm du bord non fini.

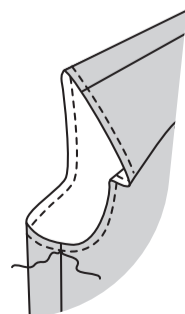

Dépliez un bord du ruban de biais ; ouvrez le pli au fer et donnez forme au ruban pour le faire coïncider avec la courbe de l'emmanchure, en pressant légèrement.

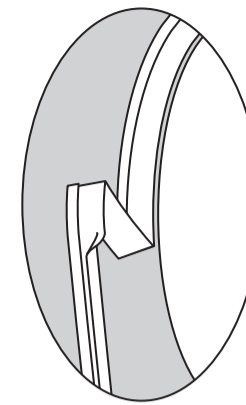

Épinglez le ruban de biais sur le bord de l'emmanchure, ayant les bords non finis au même niveau, en repliant les extrémités pour rejoindre sur la couture latérale, comme illustré. Piquez en couture de 1 cm. Recoupez la couture à un peu moins de 6 mm.

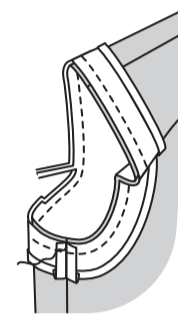

**SOUS-PIQUEZ** le ruban de biais. Retournez le ruban de biais vers l'intérieur le long de la couture. Pressez. Bâissez en place près du bord intérieur du ruban. Cousez les extrémités aux **POINTS COULÉS**. Sur l'endroit, piquez le long du faufil.

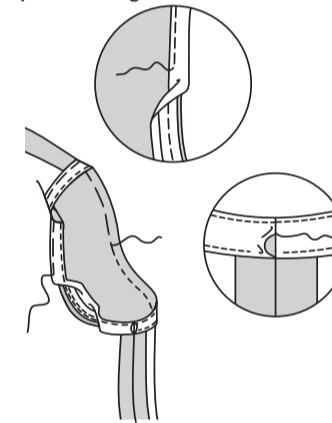

### FINITION

**MODÈLE A** - retournez le bord inférieur de la parementure vers l'extérieur le long de la couture. Piquez à travers la parementure à 2.5 cm au-dessus du bord non fini, en veillant à ne pas piquer par-dessus la fermeture. Recoupez comme illustré.

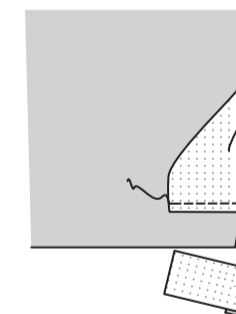

Retournez la parementure vers l'intérieur, en relevant l'ourlet. Bâissez près de la pliure. Recoupez l'ourlet à une largeur uniforme. Repliez 6 mm du bord non fini. Bâissez l'ourlet en place près du bord supérieur, comme illustré. Pressez. Cousez les parementures sur l'ourlet.

**SURPIQUEZ** l'ourlet le long du bâti supérieur, continuez jusqu'aux bords de l'ouverture, en arrêtant à la couture de la fermeture.

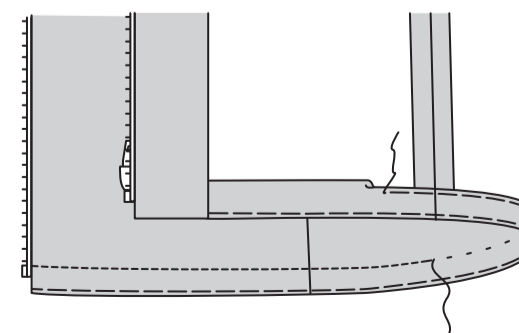

**MODÈLES B, C** - rentrez au fer la valeur de couture restante sur le bord du devant au-dessous de la fermeture. Relevez l'ourlet au fer sur le bord inférieur du vêtement, en rentrant au fer 6 mm sur le bord non fini. Piquez près du bord intérieur pressé, en formant la coulisse. **PIQUEZ LE BORD** sur le bord du devant de la coulisse.

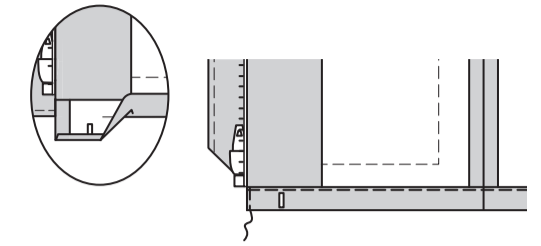

Appliquez les boutons-pression mâles sur les marques du devant **GAUCHE**, en suivant la notice d'utilisation. Appliquez les boutons-pression femelles sur les marques de la patte. **MODÈLES A, B, C** - **PIQUEZ LE BORD** sur la couture de la fermeture aussi loin que possible, en utilisant un pied à fermeture réglable.

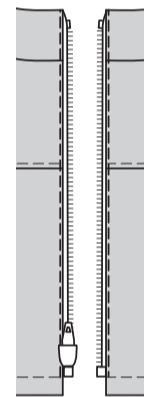
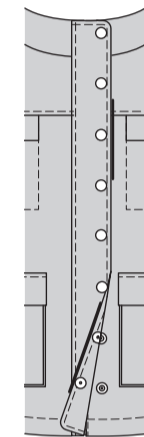

**MODÈLES A, B** - appliquez les boutons-pression mâles sur les marques du poignet dos, en suivant la notice d'utilisation. Appliquez les boutons-pression femelles sur les marques du poignet devant.

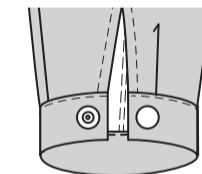

Appliquez les boutons-pression mâles sur les marques de la capuche devant **GAUCHE**, en suivant la notice d'utilisation. Appliquez les boutons-pression femelles sur les marques de la capuche devant **DROIT**.

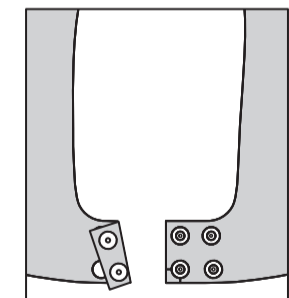

**OURLET À CORDON DE COULISSE B** - attachez une épingle de sûreté sur une extrémité du cordon de coulisse. Insérez l'épingle de sûreté dans une ouverture de la coulisse, en tirant sur l'autre extrémité. Recoupez comme vous le désirez. Nouez les extrémités.

