

DEVANT

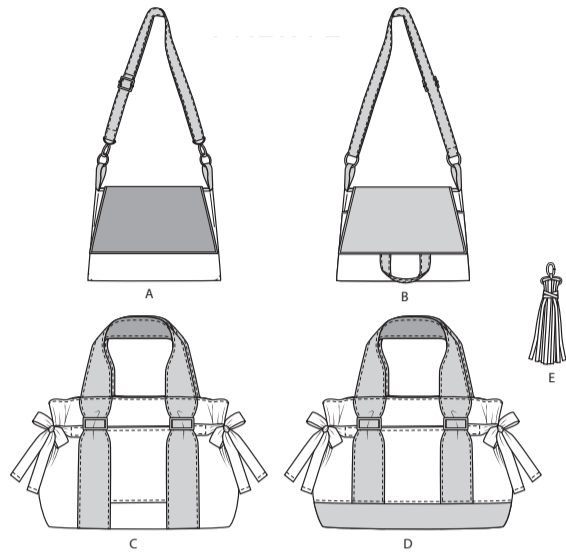

DOS

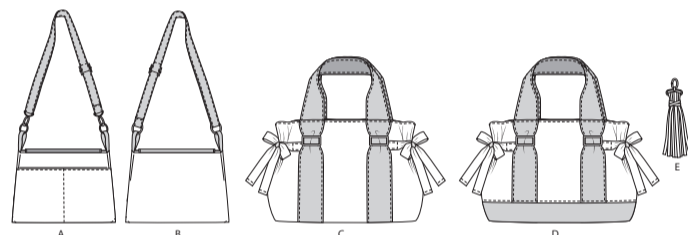

MARQUES DU PATRON

- FLÈCHE DU DROIT-FIL:** Posez sur le droit-fil du tissu parallèle à la lisière ou à la pliure.
- LIGNE DE PLIURE:** Placez la ligne sur la pliure du tissu.
- MARQUE DE BOUTONNIÈRE:** Indique la longueur exacte et l'emplacement des boutonnières.
- MARQUE DE BOUTON:** Indique l'emplacement du bouton.
- ENCOCHES ET SYMBOLES:** Pour faire coïncider les coutures et les détails d'assemblage.
- Indique la Ligne de Poitrine, Ligne de Taille, les Hanches et/ou le Tour de Bras. Les Mesures font référence à la circonférence du Vêtement Fini (Mesures du corps + Aisance du port + Aisance du design). Ajustez le patron si nécessaire. La mesure ne comprend pas les plis, les pinces et les valeurs de couture.
- VALEUR DE COUTURE COMPRISE:** 1.5cm, sauf différemment indiqué, mais pas imprimé sur le patron.

ADAPTER SI NÉCESSAIRE

- Allongez ou raccourcissez aux lignes d'ajustement (=) ou où il est indiqué sur le patron. S'il faut ajouter une longueur considérable, vous pouvez acheter du tissu supplémentaire.
- POUR RACCOURCIR:** Pliez le long de la ligne d'ajustement. Faire une pliure la moitié de la quantité nécessaire. Adhère en place.
- POUR ALLONGER:** Coupez entre les lignes d'ajustement. Étendez la quantité nécessaire, en tenant les bords parallèles. Adhère sur le papier.
- Lorsque les lignes de Modification ne se trouvent pas sur le patron, allongez ou raccourcissez au bord inférieur.

COUPER ET MARQUER

- RÉTRÉCISSEZ LE TISSU** qui n'est pas étiqueté prérétréci. Repassez.
- ENTOUREZ LE PLAN DE COUPE** pour le Modèle, la Taille, la Largeur du Tissu. Utilisez les plans de coupe **AVEC SENS** pour les tissus à motif ayant un sens, sens, poil ou surfaces nuancées. Puisque la plupart de tissus de tricot ont la surface nuancée, on utilise un plan de coupe avec sens.
- Pour les **ÉPAISSEURS DOUBLES (AVEC PLIURE)**, pliez le tissu endroit contre endroit.
- * **ÉPAISSEURS DOUBLES (SANS PLIURE)** - Pour les tissus avec sens, pliez le tissu transversalement, endroit contre endroit. Marquez comme illustré. Coupez le long de la pliure transversale du tissu (A). Retournez l'épaisseur supérieure sur 180° pour que les flèches aillent dans la même direction et posez-la sur l'épaisseur inférieure, endroit contre endroit (B).
- Pour une **ÉPAISSEUR SIMPLE** - Posez le tissu, endroit vers le haut. (Pour les Tissus à Fourrure, placez le poil vers le bas).
- ★ Coupez d'abord les autres pièces, en laissant assez de tissu pour couper cette pièce. Ouvrez le tissu. Pour les pièces "Coupez 1", coupez la pièce une fois sur une épaisseur simple avec la pièce vers le haut sur l'endroit du tissu.
- La pièce du patron peut avoir des lignes de coupe pour plusieurs tailles. Choisissez la ligne de coupe correcte ou les pièces de patron pour votre taille.
- Avant de **COUPER**, placez toutes les pièces sur le tissu selon le plan de coupe. Epinglez. (Les plans montrent l'emplacement approximatif des pièces de patron, lequel peut varier selon la taille du patron). Coupez **EXACTEMENT**, en maintenant les encoches vers l'extérieur.
- Avant d'enlever le patron, **REPORTEZ LES MARQUES** et les lignes d'assemblage sur l'Envers du Tissu, en utilisant la méthode à Epingles et à Craie ou le Papier à Calquer et la Roulette de Couturière. Les marques nécessaires sur l'endroit du tissu doivent être faites au fil.
- NOTE:** Les parties encadrées avec des pointillées (a! b! c!) dans les plans représentent les pièces coupées selon les mesures données.

PLANS DE COUPE

ENDROIT DU PATRON	ENVERS DU PATRON	ENDROIT DU TISSU	ENVERS DU TISSU
-------------------	------------------	------------------	-----------------

SAC A

utilisez les pièces : 1, 2

115 cm avec sens

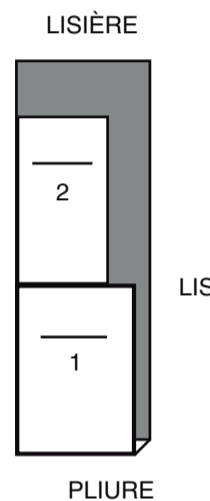

DOUBLURE A

utilisez les pièces : 1 2 3

115 cm sans sens

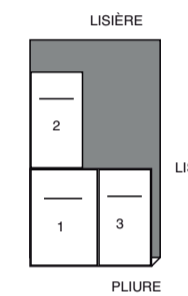

DOUBLURE B

utilisez les pièces : 1 2 3 4

115 cm sans sens

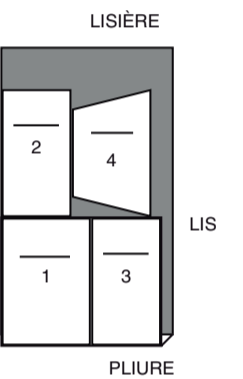

ENTOILAGE A, B

utilisez les pièces : 1 2 3 4

115 cm

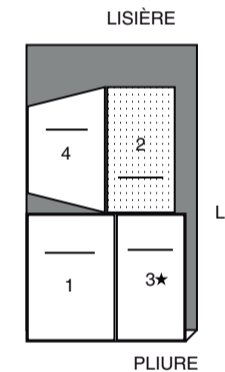

CONTRASTE A 1 (BOUCLES, POIGNÉES)

utilisez les pièces : 6, 7

140 cm sans sens

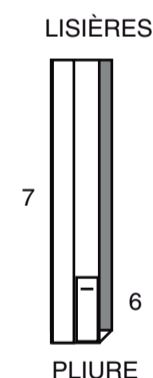

SAC B

utilisez les pièces : 1 2

115 cm avec sens

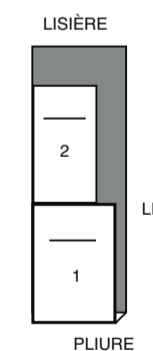

CONTRASTE A 2 (RABAT)

utilisez la pièce : 4

115 cm avec sens

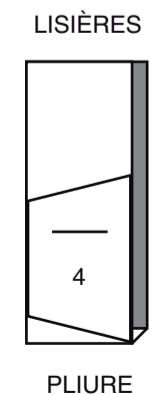

CONTRASTE B (RABAT, ANSE, BOUCLES, POIGNÉES)

utilisez les pièces : 4 5 6 7

140 cm sans sens

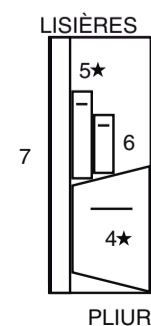

SAC C

utilisez les pièces : 8 9 10

115 cm avec sens

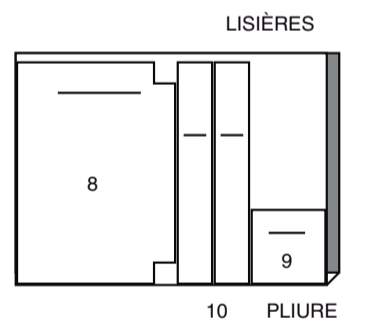

CONTRASTE C (BANDES, ANSES)

utilisez les pièces : 11 13

140 cm sans sens

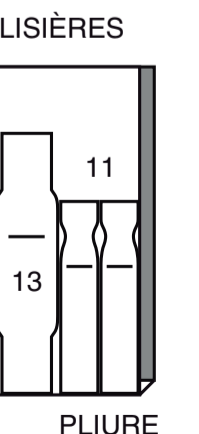

17 PIÈCES DU PATRON

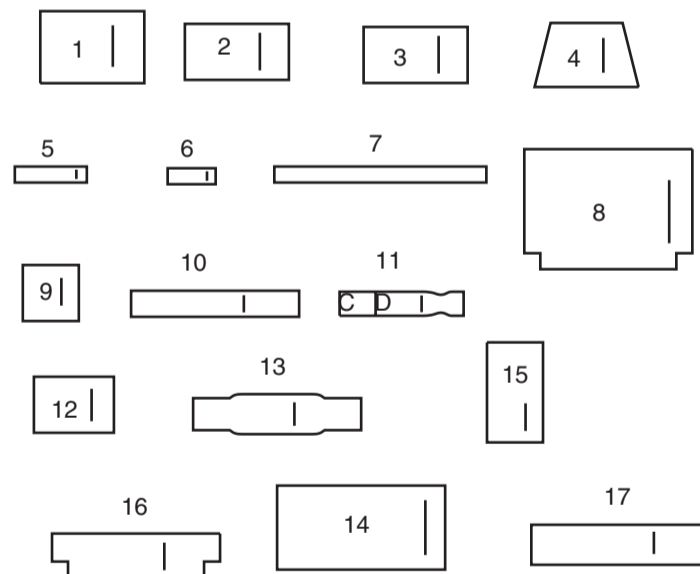

- 1 DEVANT ET DOS A, B
- 2 POCHE - A, B
- 3 POCHE INTÉRIEURE - A, B
- 4 RABAT - A, B
- 5 ANSE - B
- 6 BOUCLE - A, B
- 7 POIGNÉE - A, B
- 8 DEVANT ET DOS - C, D
- 9 POCHE - C
- 10 ATTACHES - C, D
- 11 BANDE - C, D
- 12 POCHE INTÉRIEURE - C, D
- 13 ANSE - C, D
- 14 DEVANT ET DOS SUPÉRIEURS - D
- 15 POCHE - D
- 16 DEVANT ET DOS INFÉRIEURS - D
- 17 GLAND - E

DOUBLURE C, D

utilisez les pièces : 8 12 13

115 cm
avec sens

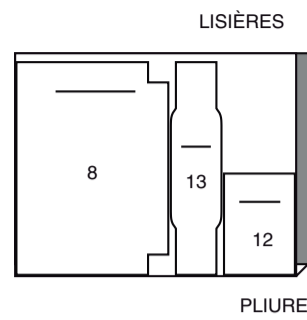

ENTOILAGE C, D

utilisez les pièces : 8 12
COUPEZ UNE DE LA PIÈCE 12

115 cm

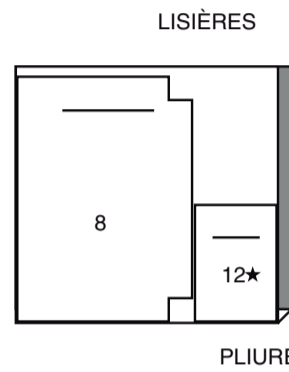

SAC D

utilisez les pièces : 10 14 15
COUPEZ UNE DE LA PIÈCE 15

115 cm
avec sens

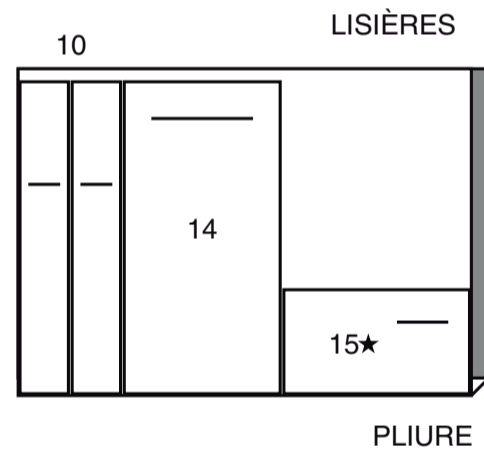

CONTRASTE D (BANDES, ANSES, DE-VANT ET DOS INFÉRIEUR)

utilisez les pièces : 11 13 16

140 cm
sans sens

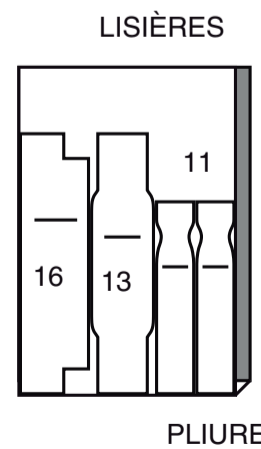

GLAND E

COUPEZ UNE DE LA PIÈCE 17 EN COUPON

INFORMATION DE COUTURE

LÉGENDE DES CROQUIS

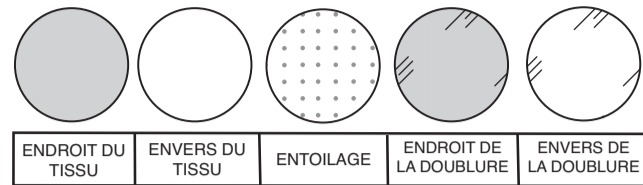

VALEURS DE COUTURE

Utilisez des valeurs de couture de 1.5 cm sauf indiqué différemment.

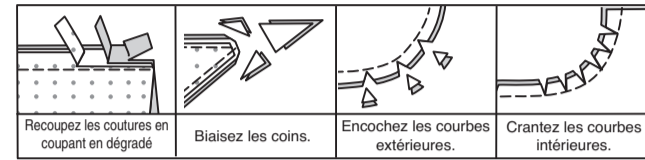

ÉPINGLER ET AJUSTER

Épinglez ou bâtissez les coutures, ENDROIT CONTRE ENDROIT, en faisant coïncider les encoches. Ajustez le vêtement avant de piquer les coutures principales.

PRESSER

Pressez les valeurs de couture ensemble; puis ouvrez-les au fer sauf indiqué différemment. Crantez-les si nécessaire de sorte qu'ils restent à plat.

GLOSSAIRE

Lire les Instructions générales de la page 1 avant de commencer.

Les termes de couture imprimés en **CARACTÈRES GRAS** ont l'aide d'une Vidéo de Tutoriel de couture. Scannez le **CODE QR** pour regarder les vidéos :

PIQUER LE BORD – reportez-vous à la vidéo **Points à la machine** : “comment piquer le bord”.

SURPIQUER – reportez-vous à la vidéo **Points à la machine** : “comment faire une surpiqûre”.

COUPER LA COUTURE – reportez-vous à la vidéo “comment couper, cranter et dégrader les coutures”.

POINTS COULÉS - Glissez l'aiguille dans le bord plié et faites un point au-dessous dans le tissu, ne prenant qu'un seul fil.

SOUS-PIQUER – reportez-vous à la vidéo **Points à la machine** : “comment faire une sous-piqûre”.

INSTRUCTIONS GÉNÉRALES

Pour cuir synthétique ou le simili daim, s'il faut bâtir, utilisez du ruban adhésif, des trombones ou de la colle à tissu pour éviter des marques permanentes. Pressez aux doigts les coutures.

TUTORIELS DE COUTURE



Développez vos compétences en regardant des vidéos courtes et faciles à suivre sur simplicity.com/sewingtutorials.

LES PIÈCES DU PATRON SERONT IDENTIFIÉES PAR DES NUMÉROS LA PREMIÈRE FOIS QU'ELLES SERONT UTILISÉES.

PIQUEZ DES COUTURES DE 1.3 CM ENDROIT CONTRE ENDROIT, SAUF INDIQUÉ DIFFÉREMMENT.

INSTRUCTIONS DE COUTURE

SAC A, B

NOTE : Les croquis montrent le **modèle A**, sauf indiqué différemment.

SAC

Pour le SAC, posez l'entoilage thermocollant sur l'envers de chaque pièce correspondante en tissu ou en doublure comme indiqué dans le papier du patron, en suivant la notice d'utilisation.

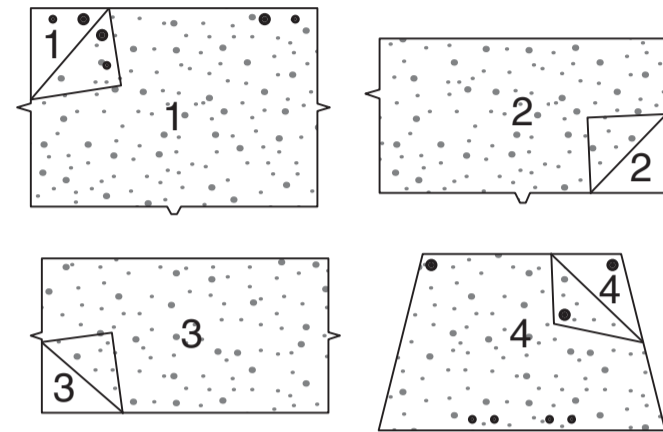

Piquez la **POCHE** (2) sur la pièce de la **DOUBLURE** le long du bord supérieur, en laissant ouverts les bords à encoche.

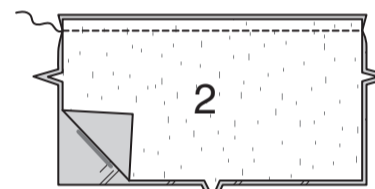

NOTE : **SURPIQUEZ** à 6 mm du bord fini ou de la couture sauf indiqué différemment.

Si vous préférez, **SOUS-PIQUEZ** la doublure. Retournez la poche à l'endroit ; pressez. Bâtissez ensemble les bords non finis. **SURPIQUEZ** le bord supérieur.

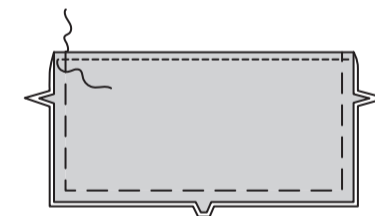

MODÈLE A :

Pour le sac dos, bâtissez la poche sur une pièce **DEVANT ET DOS** (1) le long des bords extérieurs, ayant les côtés à tissu vers le haut et les bords non finis au même niveau.

Piquez sur les lignes de piqûre de la poche, en formant deux poches.

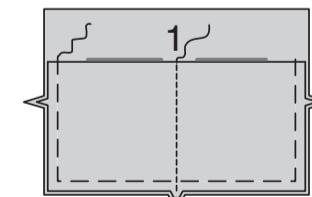

MODÈLE B :

Sur l'endroit, posez le bouton-pression magnétique femelle sur le petit cercle de la poche, en suivant la notice d'utilisation.



Pour le sac devant, bâtissez la poche sur une pièce du **DEVANT ET DOS** (1) le long des bords extérieurs, ayant les côtés à tissu vers le haut et les bords non finis au même niveau.

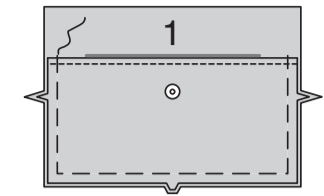

Pliez l'**ANSE** (5) sur la ligne de pliure, envers contre envers et ayant les bords non finis au même niveau. Pressez. **SURPIQUEZ** à 3 mm des longs bords.

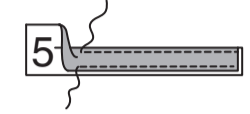

Sur l'endroit, bâtissez les extrémités de l'anse sur le rabat devant entre les petits cercles, ayant les bords non finis au même niveau.

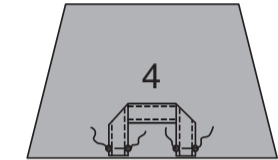

MODÈLES A, B :

Sur l'endroit, appliquez le bouton-pression mâle sur le **RABAT** (4) par-dessus le petit cercle d'une pièce contrastante pour le modèle A ou de la doublure pour le modèle B, en suivant la notice d'utilisation.

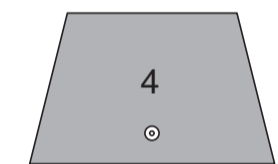
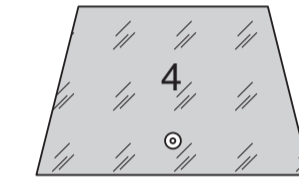

Endroit contre endroit, épinglez les pièces de rabat ensemble le long des bords extérieurs ayant les bords non finis au même niveau.

Piquez les bords du côté et inférieur. **COUPEZ** la couture et biaziez les coins.

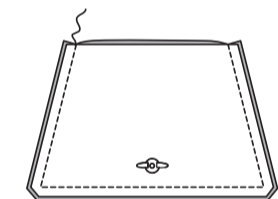

Retournez le rabat à l'endroit, en retournant l'anse pour le modèle B ; pressez. Bâtissez ensemble les bords non finis. **SURPIQUEZ** les bords non finis.

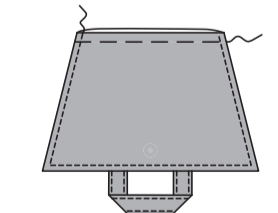
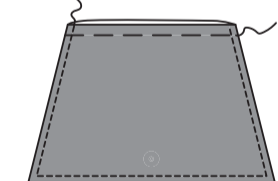

Endroit contre endroit, bâtissez le rabat sur le bord supérieur du dos, en faisant coïncider les grands cercles.

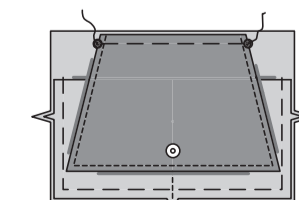

MODÈLE A :

Appliquez le bouton-pression magnétique femelle sur le sac devant par-dessus le petit cercle.

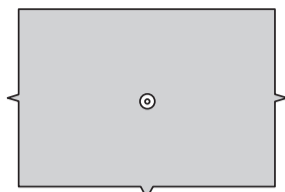

MODÈLES A, B

Épinglez le devant et le dos le long des bords extérieurs, en repliant les extrémités du rabat de sorte qu'elles ne seront pas prises dans la couture.

Piquez les bords du côté et inférieur.

COUPEZ les coins.

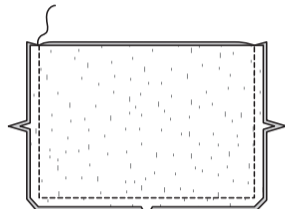

Retournez le sac à l'endroit. Pressez le sac.

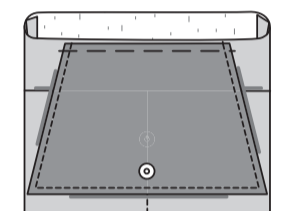

MODÈLE A

Pliez la POIGNÉE (7) sur la ligne de pliure, envers contre envers et ayant les bords non finis au même niveau. Pressez.

SURPIQUEZ à 3 mm des longs bords.

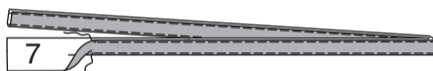

Glissez une extrémité de la poignée vers le haut et par-dessus la barrette du centre de la boucle, en rentrant l'extrémité le long de la ligne de pliure ; piquez en place à 6 mm du bord non fini intérieur. Glissez l'extrémité libre de la poignée dans un mousqueton pivotant, puis vers le haut et par-dessus la barrette du centre de la boucle, comme illustré.

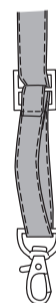
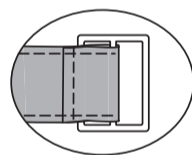

Glissez l'autre extrémité libre de la poignée à travers le mousqueton pivotant restant, en rentrant l'extrémité le long de la ligne de pliure ; piquez en place à 6 mm du bord non fini intérieur.

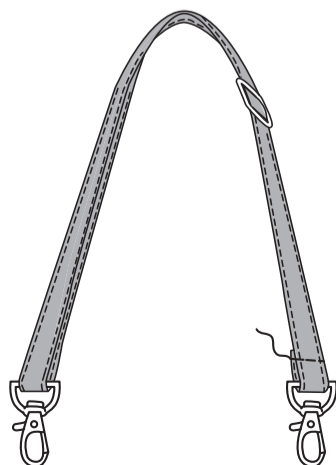

Pliez la BOUCLE (6) sur la ligne de pliure, envers contre envers et ayant les bords non finis au même niveau. Pressez. **SURPIQUEZ** à 3 mm des longs bords.

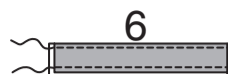

Glissez une boucle à travers chaque anneau et superposez les bords non finis, ayant une extrémité sur la partie supérieure de l'autre. Bâissez ensemble les bords non finis.

Attachez les mousquetons pivotant sur les anneaux.



MODÈLE B :

Faites la poignée et les boucles comme décrit pour le modèle B, étapes 16 à 19, en utilisant un anneau au lieu du mousqueton pivotant, comme illustré.

Glissez une boucle dans chaque anneau attaché et superposez les bords non finis, ayant une extrémité sur la partie supérieure de l'autre. Bâissez ensemble les bords non finis.

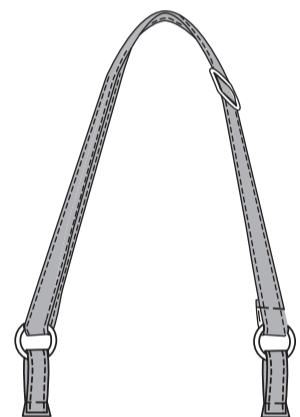

MODÈLES A, B

Sur l'endroit, bâissez les boucles sur le bord supérieur du sac entre les grands et les petits cercles, ayant les bords non finis au même niveau.

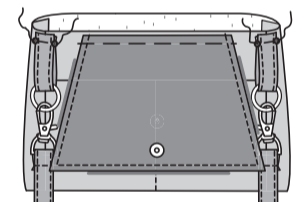

DOUBLURE

Posez l'entoilage thermocollant sur l'envers d'une pièce de la POCHÉ INTÉRIEURE (3). Piquez, en laissant ouvertes les extrémités à encoche.

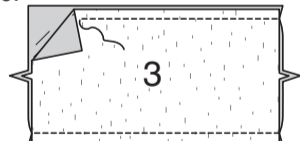

Retournez la poche intérieure à l'endroit ; pressez. Bâissez ensemble les bords non finis. **SURPIQUEZ** le bord supérieur.

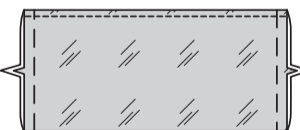

Épinglez le côté entoilé de la poche sur l'endroit d'une pièce de la doublure DEVANT ET DOS (1), en plaçant le bord inférieur sur la ligne d'emplacement et ayant les bords non finis au même niveau.

Bâissez ensemble les bords non finis du côté. **SURPIQUEZ** le bord inférieur de la poche et puis le long de la ligne de piqûre, en formant deux poches. Ceci est votre doublure dos.

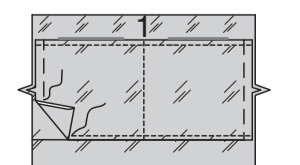

Épinglez ensemble les pièces de la doublure devant et dos, ayant les bords non finis au même niveau.

Piquez les bords du côté et inférieur, en laissant une ouverture de 10 cm sur le bord inférieur pour retourner.

COUPEZ les coins.

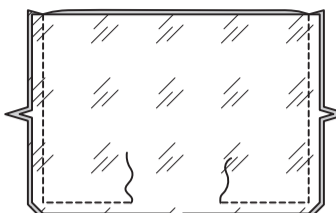

Retournez la doublure à l'endroit. Pressez.

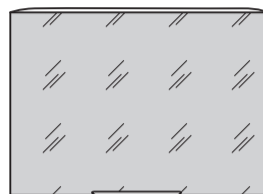

Endroit contre endroit, épinglez la doublure sur le sac le long du bord supérieur, en faisant coïncider les devants, les dos et les coutures.

Piquez ensemble les bords supérieurs, en veillant à ne pas saisir les bords libres des boucles, des poignées et du rabat.

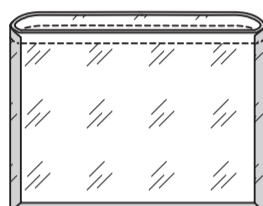

Retournez le sac à l'endroit. Pressez.

Repliez les valeurs de couture sur les bords de l'ouverture de la doublure ; épinglez ensemble, ayant les bords pressés au même niveau.

PIQUEZ LE BORD sur les bords de l'ouverture ensemble.

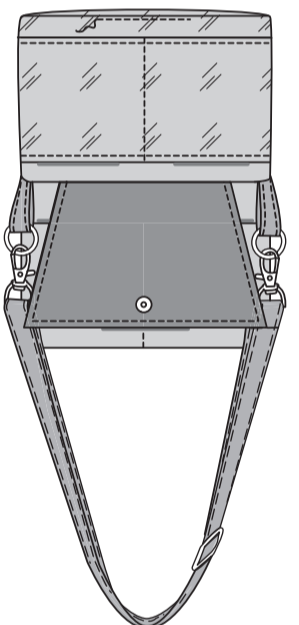

Insérez la doublure dans le sac ; pressez.

SURPIQUEZ le bord supérieur du sac.

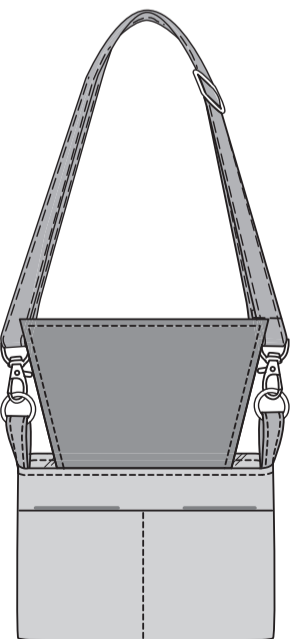

SAC C, D

SAC

Pour le SAC, posez l'entoilage thermocollant sur l'envers de chaque pièce correspondante en tissu, en suivant la notice d'utilisation.

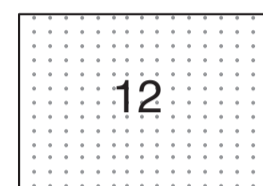
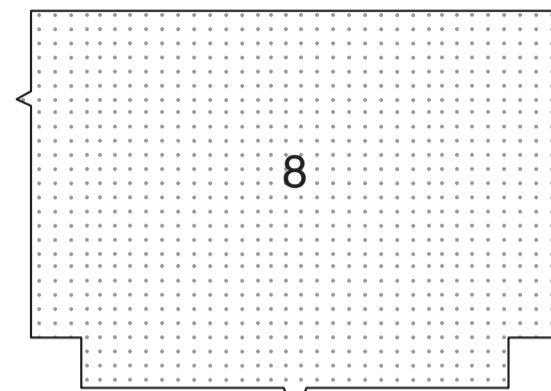

NOTE : Les croquis montrent le modèle C, sauf indiqué différemment.

Pour chaque attache, pliez une pièce des ATTACHES (10) en deux dans le sens de la longueur, endroit contre endroit et ayant les bords non finis au même niveau. Piquez les longs bords.

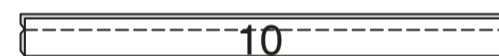

Retournez l'attache à l'endroit, en amenant la couture vers le milieu ; pressez.

Rentrez au fer un ourlet de 2.5 cm sur une extrémité ; repliez le bord non fini pour rejoindre le pli ; pressez. Piquez près du bord intérieur pressé.



NOTE : **SURPIQUEZ** à 6 mm du bord fini ou de la couture sauf indiqué différemment.

MODÈLE C :

Ayant les endroits vers le haut, épinglez deux attaches sur chaque pièce du DEVANT ET DOS (8), ayant les bords non finis vers le milieu et les bords finis le long des lignes d'emplacement.

SURPIQUEZ chaque attache le long des lignes de piqûre et près des bords non finis.

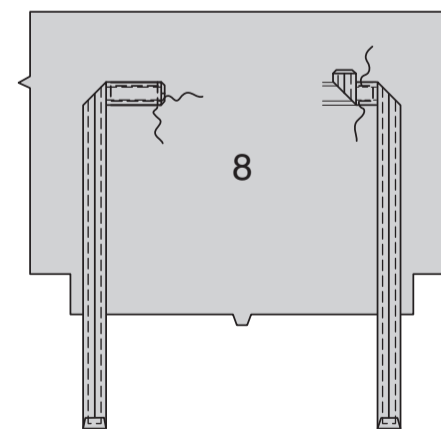

Endroit contre endroit et ayant les bords non finis au même niveau, piquez les pièces de la POCHÉ (9) ensemble le long des bords supérieur et inférieur.

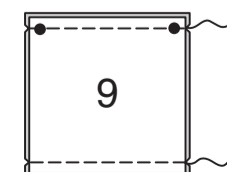

Retournez la poche à l'endroit ; pressez. Bâissez ensemble les bords non finis. **SURPIQUEZ** le bord avec grands cercles.

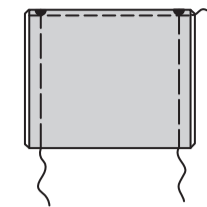

Pour le sac devant, sur l'endroit, épinglez la poche sur le devant, en faisant coïncider les grands cercles. Bâissez les bords du côté à 1 cm des bords non finis, en maintenant les attaches à l'opposé.

SURPIQUEZ le bord inférieur de la poche.

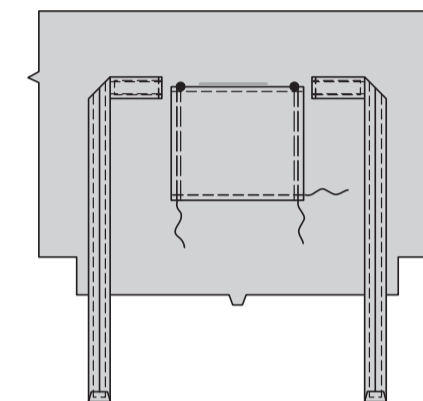

MODÈLE D :

Ayant les endroits vers le haut, épinglez deux attaches sur chaque pièce du DEVANT ET DOS (14), ayant les bords non finis vers le milieu et les bords finis le long de la ligne d'emplacement.

SURPIQUEZ chaque attache le long des lignes de piqûre et près des bords non finis.

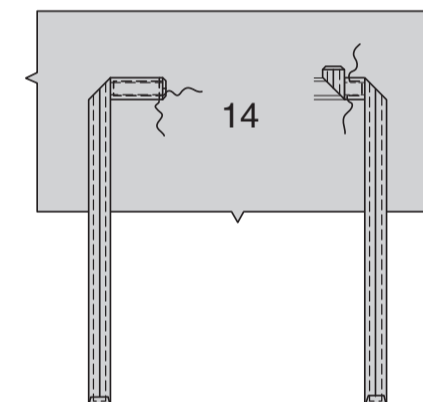

Pliez la POCHE (15) sur la ligne de pliure, envers contre envers et ayant le bord non fini au même niveau ; pressez le long de la ligne de pliure.

Bâissez ensemble les bords non finis.

SURPIQUEZ le bord plié.

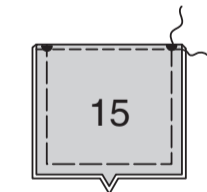

Pour le sac devant, sur l'endroit, épinglez la poche sur le devant, en faisant coïncider les grands cercles et ayant les bords non finis inférieurs au même niveau. Bâissez les bords du côté et inférieur à 1 cm des bords non finis, en maintenant les attaches à l'opposé.

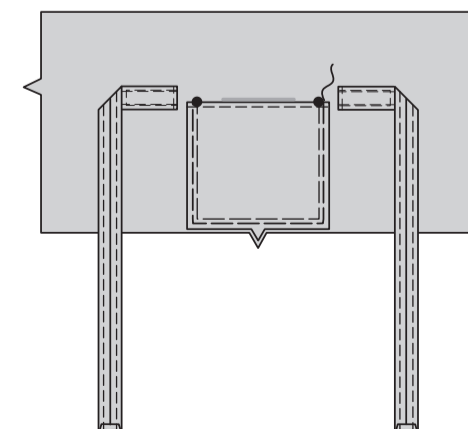

MODÈLES C, D :

Glissez une extrémité de chaque BANDE (11) vers le haut et par-dessus la barrette du centre de la boucle. Centrez la barrette par-dessus la partie plus étroite de la bande, comme illustré.



Ayant les endroits vers le haut, placez la bande sur chaque pièce du devant et dos entre les lignes d'emplacement et les petits cercles, ayant les bords non finis au même niveau. Bâissez à travers les bords supérieur et inférieur. **SURPIQUEZ** les longs bords de la bande, en piquant aussi près possible de la boucle. Pour cacher l'ouverture dans la surpiqûre si possible, rentrez les extrémités non piquées de la bande entre les extrémités de la boucle ; distribuez également l'ampleur.

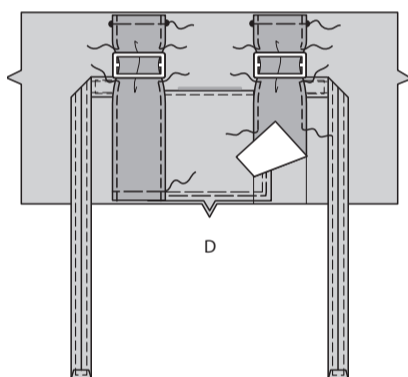
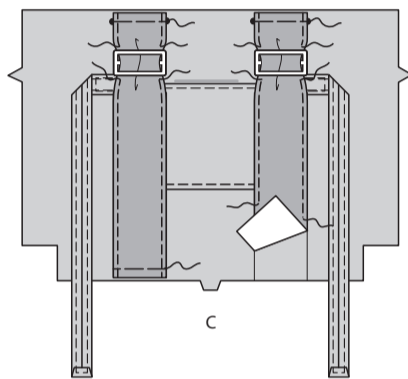

MODÈLE D :

Pour le sac devant, piquez une pièce du DEVANT ET DOS INFÉRIEURS (16) sur le bord inférieur du devant. Relevez la couture au fer. **SURPIQUEZ** le bord inférieur du devant. Pour le sac dos, piquez le dos inférieur sur le dos de la même façon.

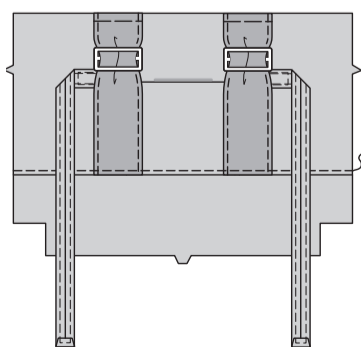
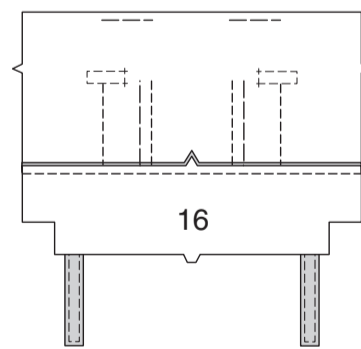

MODÈLES C, D : piquez le devant et le dos sur les bords du côté et inférieur, comme illustré, en faisant coïncider les coutures pour le modèle D.

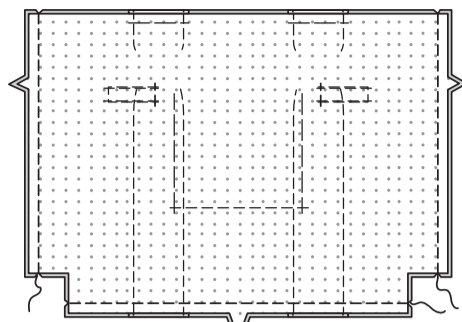

Pliez les coins inférieurs ensemble, en faisant coïncider les petits cercles et les coutures. Piquez entre les petits cercles extérieurs.

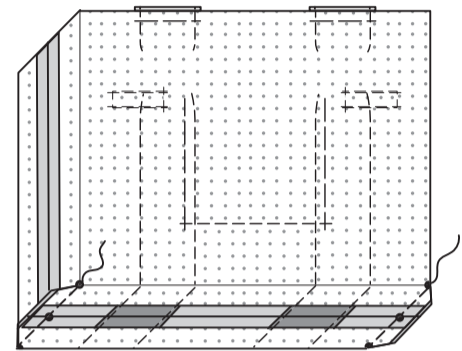

Pour chaque anse, piquez une ANSE (13) sur une pièce de DOUBLURE, en laissant les extrémités ouvertes. **COUPEZ** la couture.



Retournez l'anse ; pressez. Bâissez ensemble les bords non finis. **SURPIQUEZ** les bords finis.

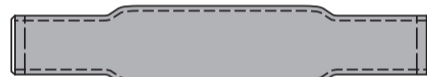

Retournez le sac à l'endroit ; pressez. Sur l'endroit, bâissez l'anse sur le bord supérieur du devant entre les petits cercles. Bâissez l'anse restante sur le dos de la même façon.

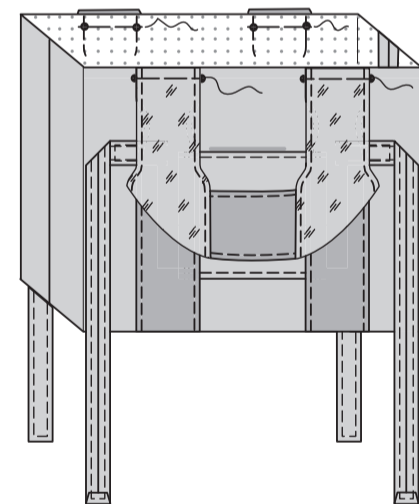

DOUBLURE

Pour renforcer les pièces de la doublure DEVANT ET DOS (8) pour les boutons-pression magnétiques, coupez un petit cercle d'un coupon d'entoilage thermocollant d'environ 6 mm plus large que le bouton-pression sur tous les côtés. Appliquez sur l'envers de chaque pièce de la doublure par-dessus le petit cercle.

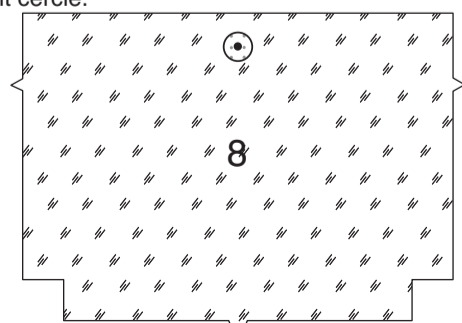

Appliquez le bouton-pression mâle sur l'endroit de la doublure devant et le bouton-pression femelle sur l'endroit de la doublure dos par-dessus le petit cercle, en suivant la notice d'utilisation.

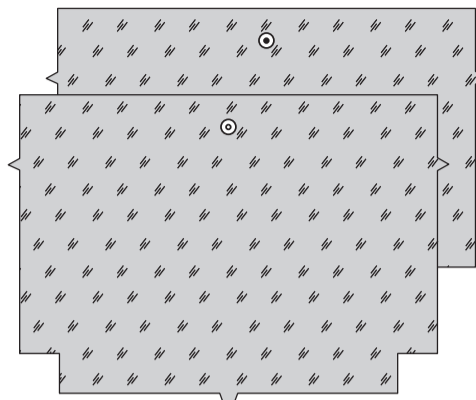

Piquez les pièces de la POCHE INTÉRIEURE (12) ensemble le long des bords extérieurs, en laissant une ouverture sur le bord inférieur pour retourner. **COUPEZ** les coins.



Retournez la poche intérieure ; pressez. **SURPIQUEZ** le bord supérieur. Cousez en fermant l'ouverture aux **POINTS COULÉS**.

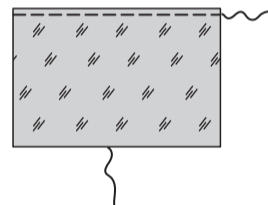

Épinglez la poche intérieure (côté non entoilé) sur l'endroit de la doublure du devant (1), en plaçant les bords du côté et inférieur le long de la ligne de poche intérieure. **SURPIQUEZ** le bord du côté et inférieur de la poche. **SURPIQUEZ** sur la ligne de piqûre, en formant deux poches.

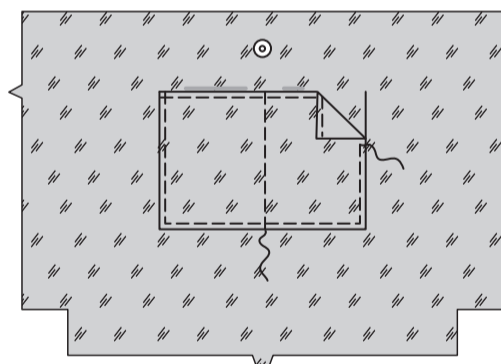

Épinglez ensemble les pièces de la doublure devant et dos, ayant les bords non finis au même niveau. Piquez les bords du côté et inférieur, en laissant une ouverture de 10 cm sur le bord inférieur pour retourner.

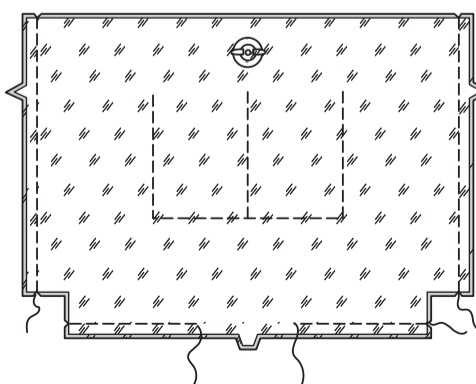

Pliez ensemble les coins inférieurs, en faisant coïncider les petits cercles et les coutures du côté. Piquez entre les petits cercles extérieurs.

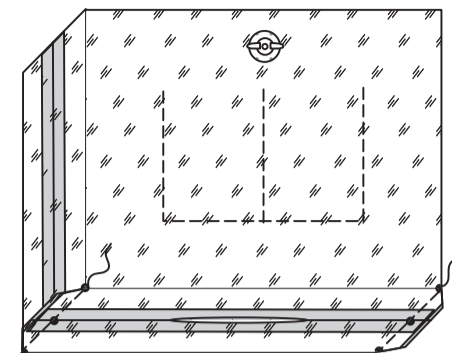

Retournez la doublure à l'endroit. Pressez.

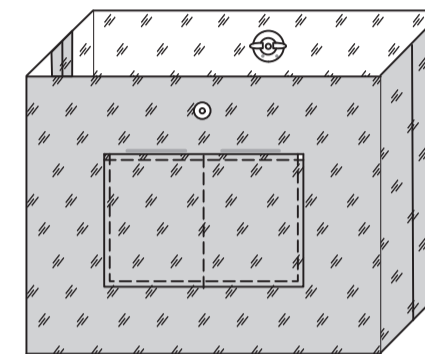

Retournez la doublure à l'envers. Endroit contre endroit et ayant les bords non finis ensemble, épinglez la doublure sur le sac le long du bord supérieur, en faisant coïncider les devants, les dos et les coutures. Piquez, en veillant à ne pas saisir les bords libres des anses.

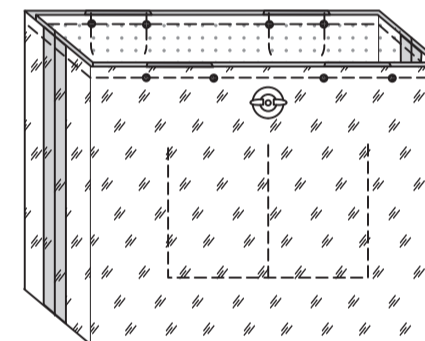

Retournez le sac à l'endroit à travers l'ouverture de la doublure. Pressez. Repliez les valeurs de couture sur les bords de l'ouverture de la doublure ; épinglez ensemble, ayant les bords retournés au même niveau.

PIQUEZ LE BORD sur les bords de l'ouverture ensemble.

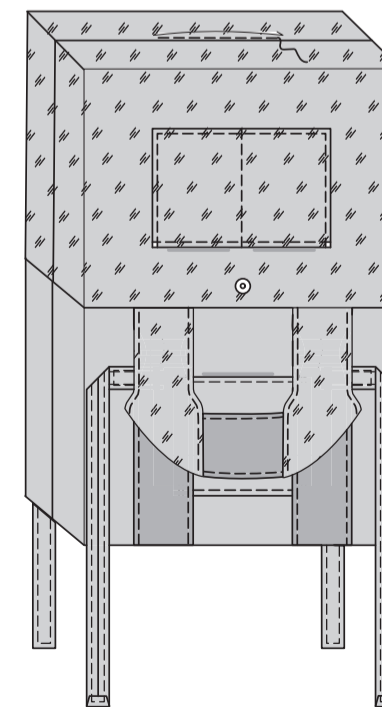

Insérez la doublure dans le sac, en tirant sur les anses. Pressez.

SURPIQUEZ le bord supérieur du sac. **Fermez les attaches en formant un nœud sur chaque côté, comme illustré sur la pochette.**

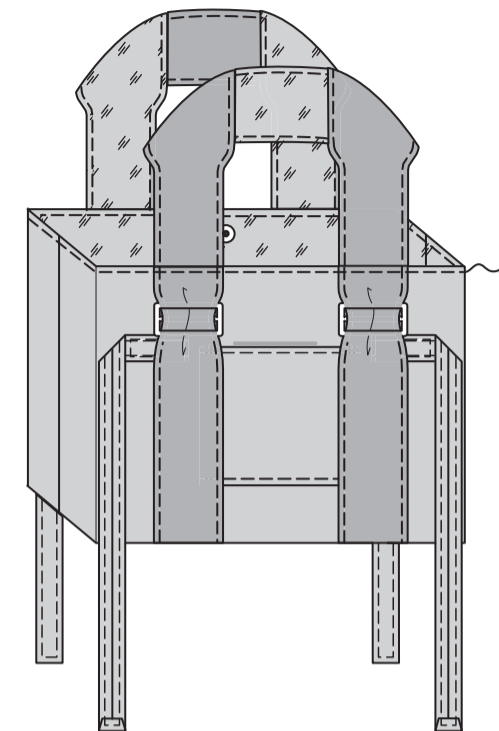

GLAND

Coupez le gland (17) le long des lignes extérieures continues en formant un rectangle. Coupez le long des lignes horizontales étroites, en formant les bandes du gland. Coupez le long des lignes horizontales plus larges, en formant des attaches.

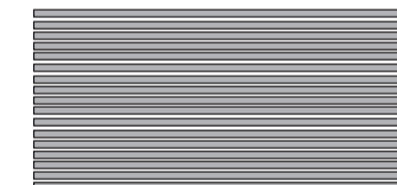
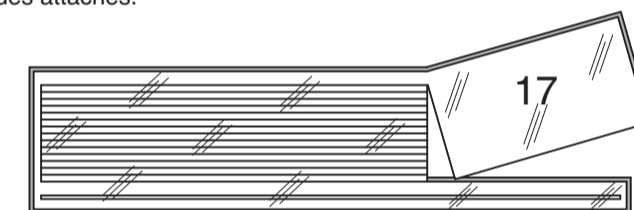

Insérez les brins dans l'anneau du mousqueton pivotant, en centrant les brins de sorte que les extrémités accrochent au même niveau. Enveloppez une bande longue autour des brins sur la base de l'anneau et fermez solidement en nouant.

ASTUCE – utilisez une bande de caoutchouc pour fixer temporairement les brins en place au moment de fermer l'attache.

Attachez le clip pivotant à gland sur un des anneaux pour les modèles A, B ou sur une des boucles pour les modèles C, D.

