

VORDERTEIL

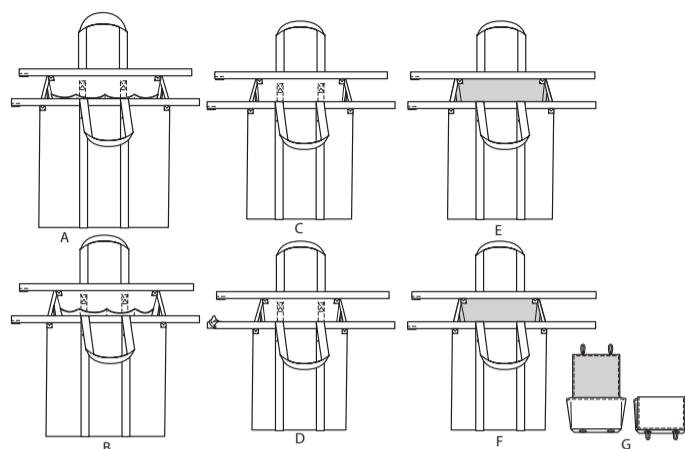

RÜCKENTEIL

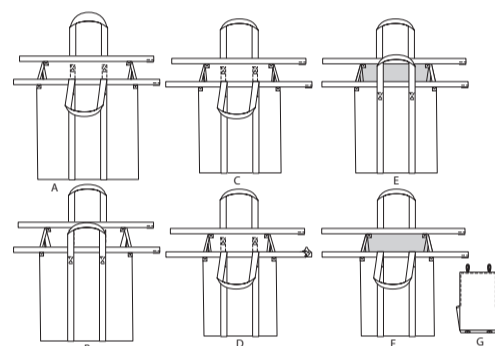

13 SCHNITTEILE

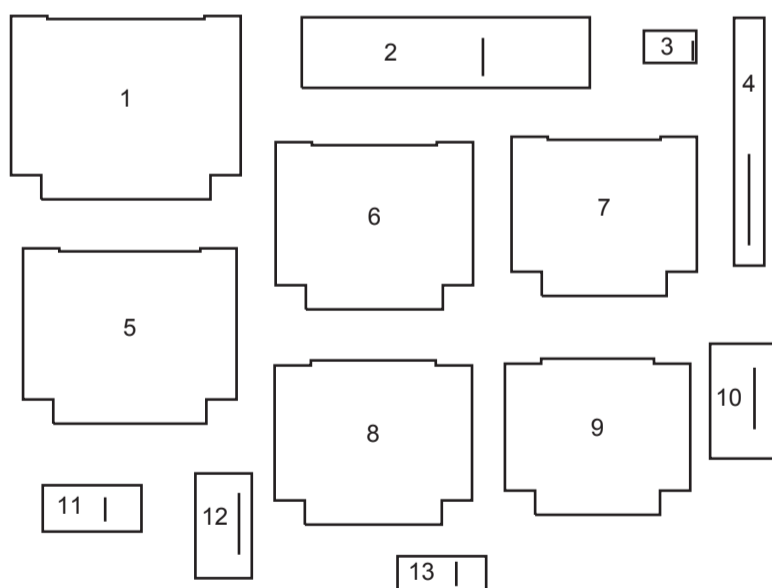

- 1 HANDTASCHE - A
- 2 BAND - A,B
- 3 LASCHEN - A,B,C,D,E,F
- 4 BEZUG - A,B,C,D,E,F C
- 5 HANDTASCHE - B
- 6 HANDTASCHE - C,E
- 7 HANDTASCHE - D,F
- 8 HANDTASCHEFUTTER - E
- 9 HANDTASCHEFUTTER- F
- 10 KLASPE, RÜCKENTEIL UND BODEN - G
- 11 VORDERTEIL UND SEITENTEIL- G
- 12 KLASPE, RÜCKENTEIL UND BODEN EINLAGE- G
- 13 VORDERTEIL UND SEITL. EINLAGE - G

MUSTERMARKIERUNGEN

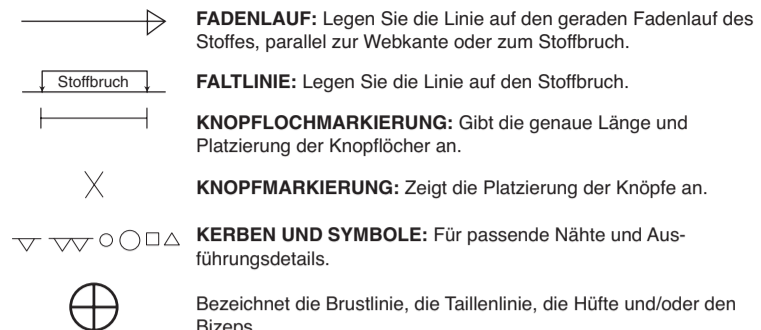

**FADENLAUF:** Legen Sie die Linie auf den geraden Fadenlauf des Stoffes, parallel zur Webkante oder zum Stoffbruch.

**FALTLINE:** Legen Sie die Linie auf den Stoffbruch.

**KNOPFLOCHMARKIERUNG:** Gibt die genaue Länge und Platzierung der Knopflöcher an.

**KNOPFMARKIERUNG:** Zeigt die Platzierung der Knöpfe an.

**KERBEN UND SYMBOLE:** Für passende Nähte und Ausführungsdetails.

Bezeichnet die Brustlinie, die Taillienlinie, die Hüfte und/oder den Bizeps. Die Maße beziehen sich auf den Umfang des fertigen Kleidungsstücks (Körpermaß + Trageerleichterung + Design-Erleichterung). Passen Sie das Schnittmuster bei Bedarf an. Die Maße schließen Falten, Biesen, Abnäher und Nahtzugaben aus.

**NAHTZUGABE:** 1.5 cm enthalten, sofern nicht anders angegeben, aber nicht auf dem Gewebe aufgedruckt.

GEGEBENENFALLS ANPASSEN

Verlängern oder verkürzen Sie an den Anpassungslinien (=) oder an den auf dem Muster angegebenen Stellen. Wenn eine größere Länge hinzugefügt wird, müssen Sie eventuell zusätzlichen Stoff kaufen.

**ZUM VERKÜRZEN:** Falten Sie entlang der Anpassungslinie. Machen Sie eine Falte mit der Hälfte der benötigten Menge. Aufkleben.

**ZUM VERLÄNGERN:** Schneiden Sie zwischen den Anpassungslinien. Verteilen Sie den Betrag nach Bedarf, halten Sie die Kanten parallel. Kleben Sie über das Papier.

Wenn die Änderungslinien nicht auf dem Gewebe liegen, verlängern oder kürzen Sie an der unteren Kante.

SCHNEIDEN UND MARKIEREN

**SCHRUMPFEN** Sie den **STOFF**, wenn er nicht als vorgeschrumpt gekennzeichnet ist. Drücken Sie.

**KREISEN** Sie die **ZEICHNUNG** für Modell, Größe, Stoffbreite.

Verwenden Sie das Auflageplan **MIT STRICHRICHTUNG** für Stoffe mit Einwegmustern, Strichrichtung, Flor oder Oberflächenschattierung. Da die meisten Maschenwaren Oberflächenschattierungen aufweisen, wird ein Auflageplan mit Strichrichtung verwendet.

Für **DOPPELTE DICKE (MIT STOFFBRUCH)** - falten Sie den Stoff rechts auf rechts.

**\*DOPPELTE DICKE (OHNE STOFFBRUCH)** - Für Stoffe mit Strichrichtung falten Sie den Stoff quer, rechts auf rechts. Markieren Sie wie gezeigt. Schneiden Sie entlang der Querfalte des Stoffes (A). Drehen Sie die obere Lage um 180°, so dass die Pfeile in die gleiche Richtung zeigen, und legen Sie über die untere Lage, rechts auf rechts (B).

Für **EINZELNE DICKE** - legen Sie den Stoff mit der rechten Seite nach oben. (Für Pelzflor-Stoffe legen Sie die Florseite nach unten.)

★ Schneiden Sie zuerst die anderen Teile aus, so dass genügend Stoff zum Zuschneiden dieses Teils vorhanden ist. Öffnen Sie den Stoff. Schneiden Sie bei "Schnitt 1"-Teilen das Teil einmal auf einer einzelnen Dicke mit der Stoffseite nach oben auf der rechten Seite des Stoffes zu.

Das Schnittmuster kann Schnittlinien für mehrere Größen enthalten. Wählen Sie die richtige Schnittlinie oder die Schnittmusterlinie für Ihre Größe aus.

Legen Sie vor dem **SCHNEIDEN** alle Teile entsprechend dem Auflageplan auf den Stoff. Stecken Sie. (**Die Auflagepläne zeigen die ungefähre Position der Schnittmusterstücke; die Position kann je nach Schnittmustergröße variieren.**) Schneiden Sie **GENAU** aus, indem Sie die Kerben nach außen schneiden.

Bevor Sie das Schnittmuster entfernen, **ÜBERTRAGEN SIE DIE MARKIERUNGEN** und Konstruktionslinien auf die linke Seite des Stoffes, indem Sie die Methode mit Nadel und Kreidestift oder Pauspapier und Schneiderrad verwenden. Markierungen, die auf der rechten Seite des Stoffes benötigt werden, sollten Faden nachgezeichnet werden.

**HINWEIS:** Kästchen mit gestrichelten Linien (a1 b1 c1) in den Auflageplänen stellen Teile dar, die nach den angegebenen Maßen geschnitten wurden.

ZUSCHNITTPLÄNE

RECHTE MUSTERSEITE	LINKE MUSTERSEITE	RECHTE STOFFSEITE	LINKE STOFFSEITE

HANDTASCHE A

Teile: 1-2-3-4

115 cm  
mit Strichrichtung

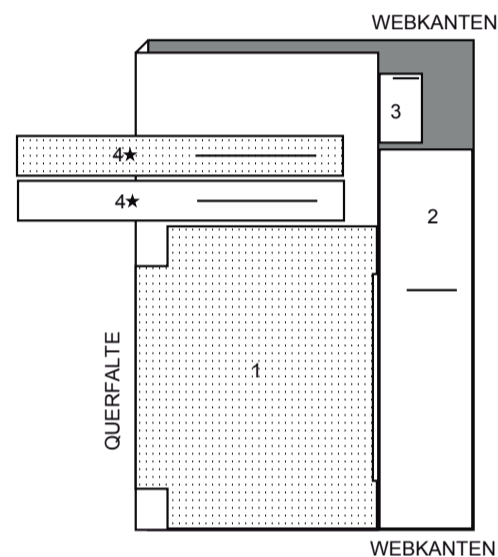

FUTTER E

Teil: 8

Folgen Sie den selben Zuschneidenplan für die Einlage

115 cm  
ohne Strichrichtung

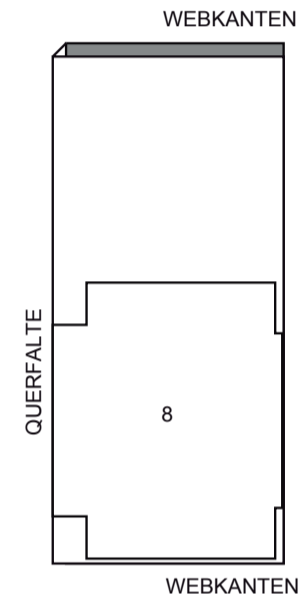

KUPONHÜLLE - G

Teile: 10 11

115 cm  
mit Strichrichtung

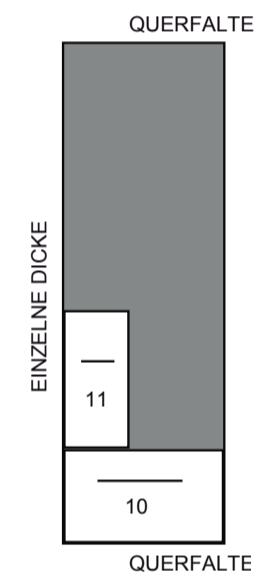

TASCHE B

Teile: 2-3-4-5

115 cm  
mit Strichrichtung

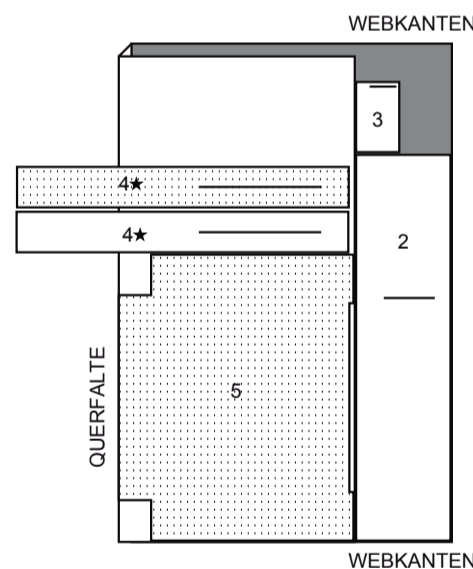

HANDTASCHE - D,F

Teile: 3 4 7

115 cm  
mit Strichrichtung

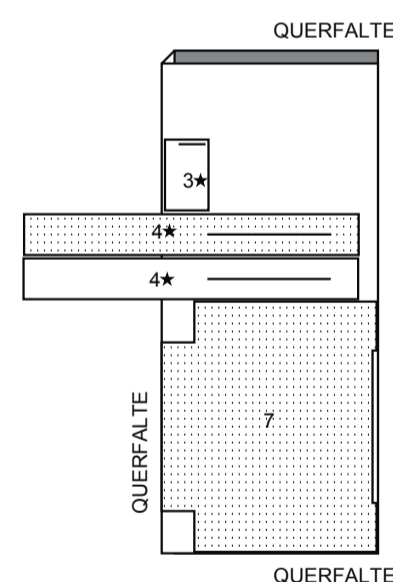

FUTTER - G

Teile: 10 11

115 cm  
ohne Strichrichtung

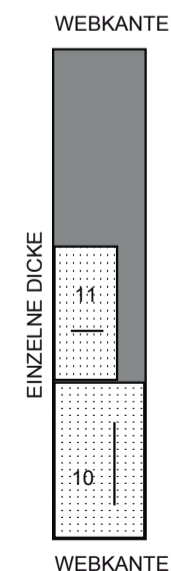

HANDTASCHE - C,E

Teile: 3 4 6

115 cm  
mit Strichrichtung

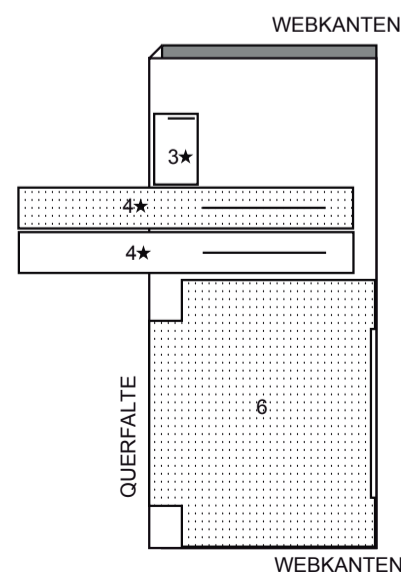

FUTTER F

Teil: 9

Folgen Sie den selben Zuschneidenplan für die Einlage

115 cm  
ohne Strichrichtung

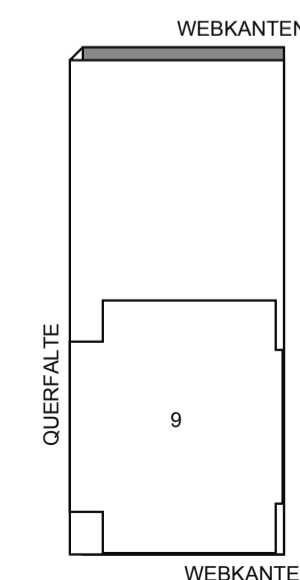

**EINLAGE - G**

Teile: 12 13

51 cm

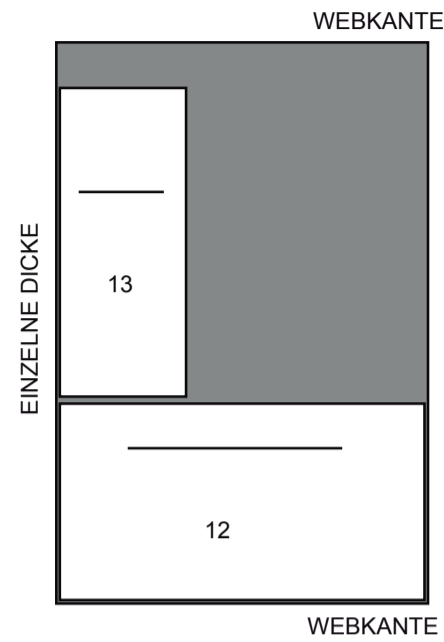

**NÄHINFORMATIONEN  
STOFFSCHLÜSSEL**

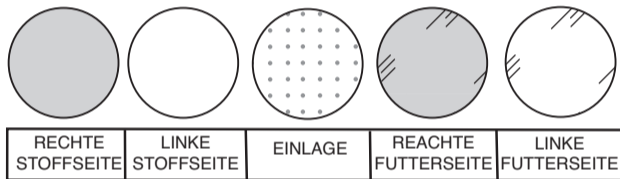

**NAHTZUGABEN**

Es sind 1.5 cm Nahtzugaben im Schnittmuster berücksichtigt, sofern nicht anders angegeben.

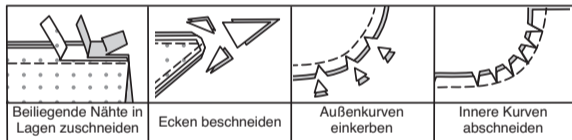

**STECKEN UND ANPASSEN**

Stecken oder heften Sie die Nähte, **RECHTS AUF RECHTS**, mit passenden Einkerbungen. Passen Sie das Kleidungsstück an, bevor Sie die Hauptnähte nähen.

**BÜGELN**

Bügeln Sie die Nahtzugaben flach; öffnen Sie sie dann, sofern nicht anders angegeben. Stecken Sie wo nötig, damit sie flach liegen.

**GLOSSAR**

Für Nähmethoden in **FETT** gedruckter Schrift ist ein Video mit Nähanleitung verfügbar. Scannen Sie den **QR CODE**, um die Videos anzusehen:

**KNAPPKANTIG STEPPEN** - siehe Maschinenstiche: Video "Wie knappkantig zu steppen".

**SCHMALER SAUM** - siehe Säume: "Video "Schmale Säume nähen"

**VERSTÄRKEN** - siehe Video "zum Verstärken".

**SÄUMEN** - siehe Video "zum Säumen".

NÄH-TUTORIALS



Erweitern Sie Ihre Fähigkeiten durch kurze, leicht verständliche Videos unter [simplicity.com/sewingtutorials](http://simplicity.com/sewingtutorials).

**NÄHANLEITUNGEN**

**HANDTASCHE A, B, C, D,E,F**

**HINWEIS:** Alle Nähte sind 1.5 cm, wenn nicht anders angegeben. Sofern nicht anders angegeben, wird das erste Modell abgebildet.

**VERSTÄRKEN** Sie die obere Kante des **HANDTASCHEITEILS** (1, 5, 6 oder 7) an den äußeren kleinen Punkten. Schneiden Sie die Naht am äußeren kleinen Punkt ein, achten Sie dabei darauf, dass Sie nicht durch die Nähte schneiden. Schneiden Sie ein Stück Gurtband mit einer Länge von ca. 345.4 cm zu. Stecken Sie das Gurtband an der Außenseite der Tasche fest, wobei Sie die langen Kanten entlang der Platzierungslinien zentrieren und auf jeder Seite etwa 61 cm über die Nahtlinien hinaus übrig lassen (siehe Modelle). Wenden Sie die Enden und lappen Sie sie an der Mitte. Nähen Sie entlang der Außenkanten des Gurtbandes und enden Sie dabei an den Nahtlinien. Nähen Sie diagonal entlang der Nahtlinien, wie abgebildet. **TIPP:** Stecken Sie die freien Enden der Gurtbänder beim Nähen der restlichen Nähte zur Seite.

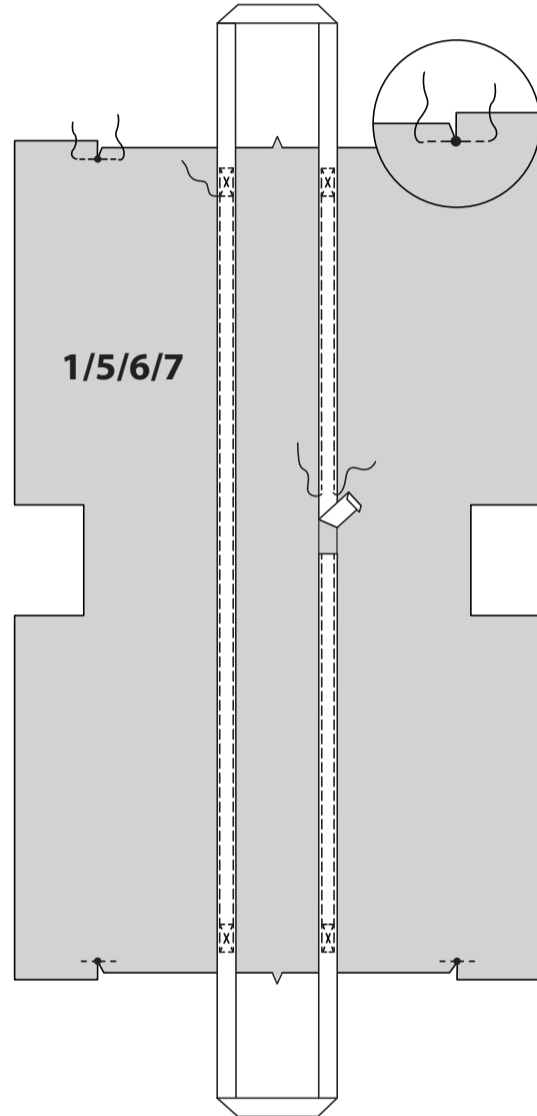

**MODELL A,B-** Nähen Sie einen **SCHMALEN SAUM** an die Außenkanten des **BANDES** (2).

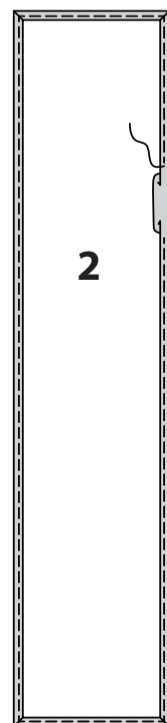

Stecken Sie auf der Innenseite die linke Seite des Bandes an einer Seite der Handtasche fest, so dass die kleinen Punkte übereinstimmen. Nähen Sie entlang der Seitenkanten des Bandes und entlang der Nahtlinien, lassen Sie dabei die oberen und unteren Kanten offen. Steppen Sie mit Rückstichen an den Ecken, um sie zu verstärken.

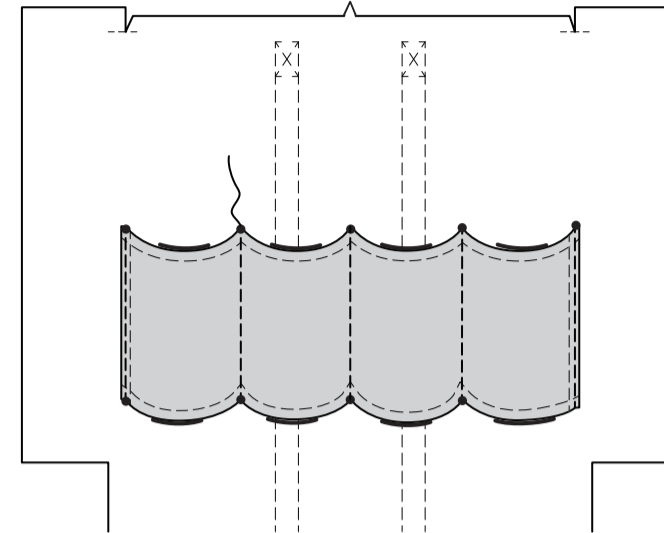

**ALLE MODELLE** - Nähen Sie die Handtasche an den Seitennähten zusammen. Um eine französische Naht zu nähen, nähen 6 mm von der Schnittkante entfernt links auf links. Schneiden Sie neben der Naht zurück. Legen Sie die rechte Seite zusammen und falten Sie entlang der Naht. Nähen Sie 1.5 cm von der genähten Kante entfernt, dabei die Schnittkanten eingefasst werden. Bügeln Sie die Naht zum Rückenteil hin.

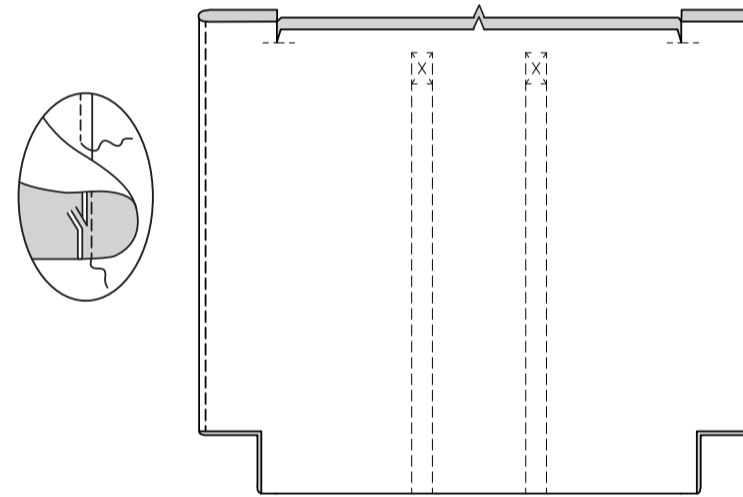

Bringen Sie die Seiten- und Unterkanten mit kleinen Punkten zusammen, um Ecken zu bilden. Nähen Sie die Abnähernaht.

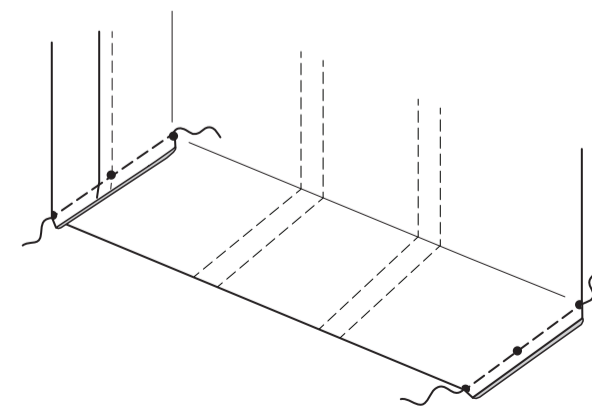

**MODELL E, F-** Für das Futter heften Sie die Einlage auf die linke Seite des **HANDTASCHENFUTTERS** (8 ODER 9). Schneiden Sie die Einlage an den Seitenkanten dicht an der Heftung zu.

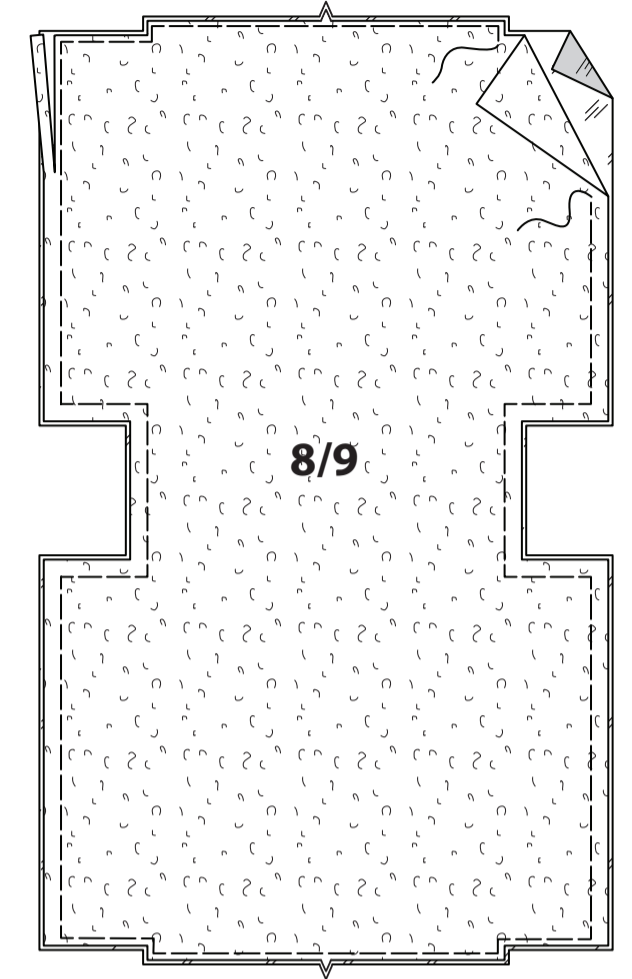

Nähen Sie das Handtaschenfutterteil an den Seitennähten auf die gleiche Weise wie die Tasche zusammen.

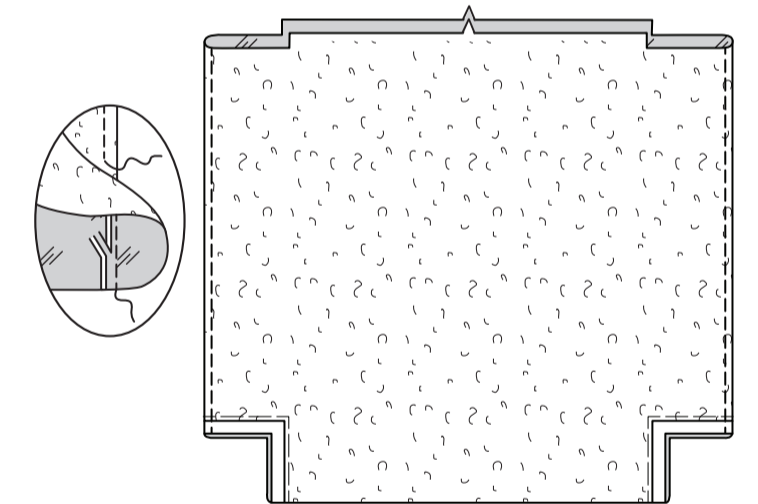

Bringen Sie die Seiten- und Unterkanten mit kleinen Punkten zusammen, um Ecken zu bilden. Nähen Sie die Abnähernaht.

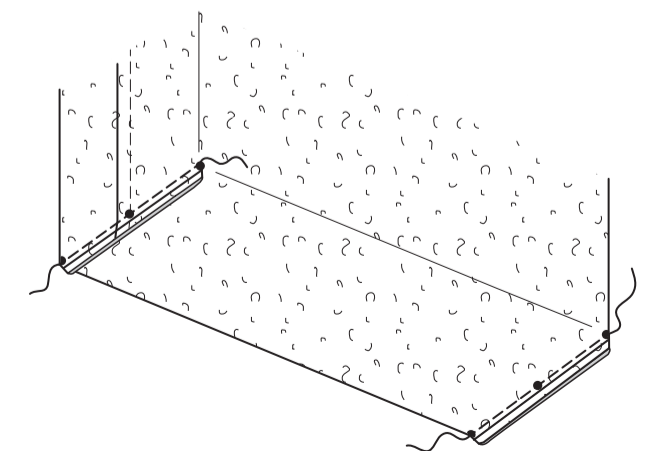

Legen Sie das Futter links auf links in die Handtasche ein, so dass die oberen Schnittkanten gerade sind und die Kerben und Nähte übereinstimmen. Heften.

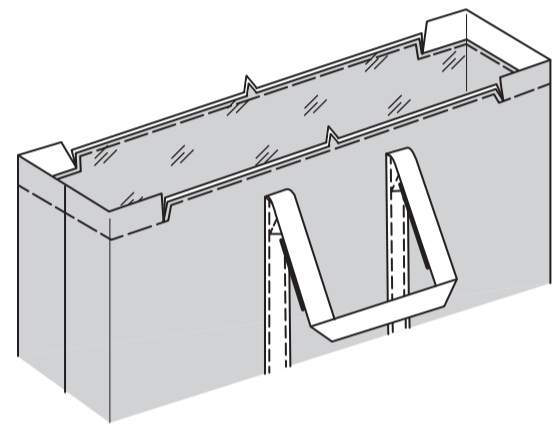
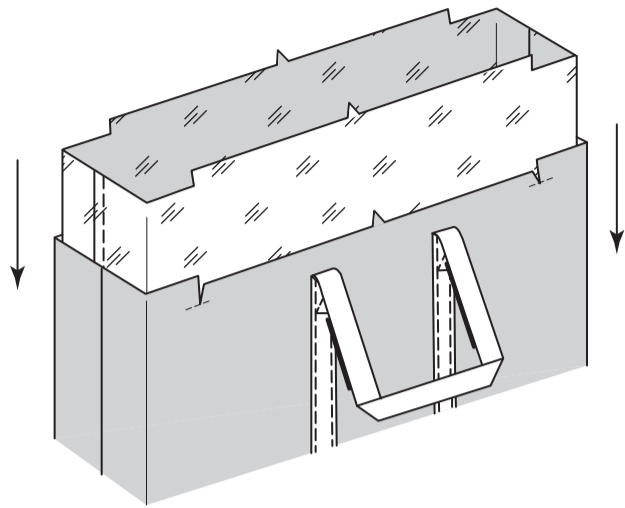

**Für alle Modelle wie folgt fortfahren**

Bügeln Sie die Nahtzugabe an den oberen Seitenkanten der Tasche zwischen den Clips unter 2.3 cm. Bügeln Sie unter 6 mm an der Schnittkante. Nähen Sie dicht an der inneren gebügelten Kante.

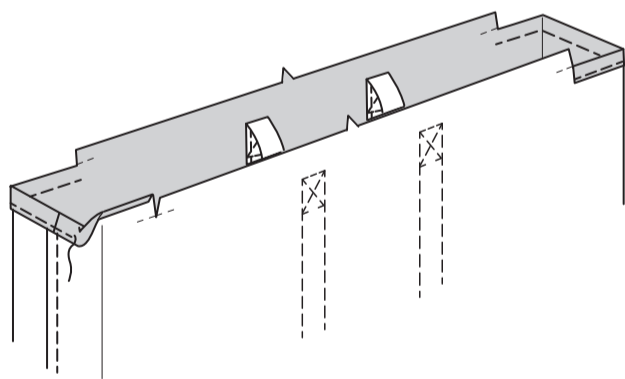

Konstruieren Sie vier Laschen wie folgt: Falten Sie die LASCHE (3) entlang der Faltlinie in der Hälfte und legen Sie sie rechts auf rechts. Nähen Sie eine 6 mm lange Naht, lassen Sie dabei das Ende mit den kleinen Punkten offen. Drehen Sie die Lasche mit der rechten Seite nach außen. Bügeln Sie. Heften Sie die Schnittkanten.

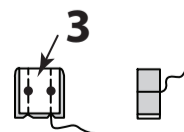

Auf der AUSSENSEITE die Laschen an der oberen Kante der Handtasche passend zu den kleinen Punkten feststecken, die fertigen Kanten an den kleinen Punkten platzieren, die Schnittkanten sind gleichmäßig. Heften. **STEPHEN** Sie die fertigen Kanten der Lasche **KNAPPKANTIG** und nähen Sie diagonal darüber, wie gezeigt.

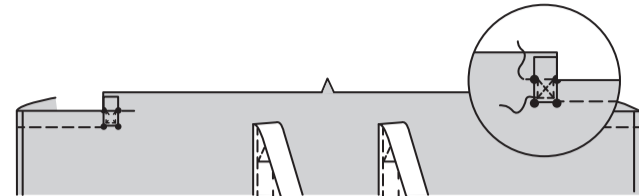

**VERSTÄRKEN** Sie die (4) Abschnitte des BEZUGS an den kleinen Punkten, wie gezeigt. Schneiden Sie zu den kleinen Punkten ein. Bügeln Sie unter der Nahtzugabe an der ungekerbten Kante zwischen den Clips, wie gezeigt. Schneiden Sie die Naht auf 6 mm zurück.



Falten Sie den Bezug der Länge nach rechts auf rechts zur Hälfte. Nähen Sie die Enden. Beschneiden.

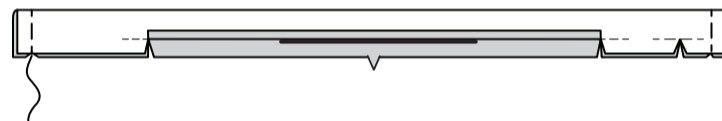

Machen Sie einen **SCHMALEN SAUM** zwischen den Clips.

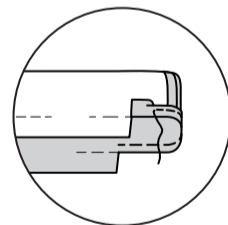

Rechts auf rechts den Bezug von den fertigen Enden bis zu den Clips nähen, wie gezeigt. Beschneiden Sie die Naht.



Drehen Sie den Bezug auf die rechte Seite. Bügeln Sie.



Stecken Sie auf der Außenseite den Bezug an die Oberkante der Handtasche, wobei die Kerben übereinstimmen. Nähen Sie, lassen Sie dabei die gebügelte Bezugskante frei. Beschneiden.

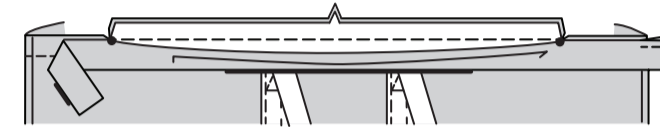

Bügeln Sie die Naht zum Bezug hin und drücken Sie ihn nach außen. Stecken Sie die gebügelte Kante des Bezugs über die Naht, wobei Sie die Stecknadeln auf der Außenseite platzieren. Auf der Außenseite in den "Graben" oder die "Rille" der Naht steppen, so dass die gebügelten Kanten auf der Innenseite eingefasst werden.

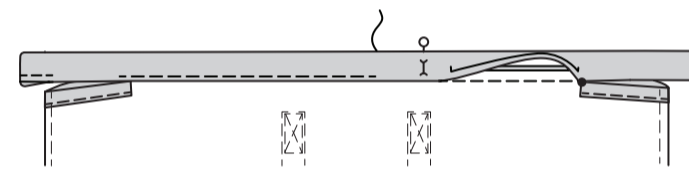

Führen Sie während des Gebrauchs Dübel durch die Öffnungen in den Bezügen ein.

**HANDTASCHE G**

**HINWEIS:** Alle Nähte sind 1,5 cm breit. Schneiden Sie zwei Stücke Gummiband mit einer Länge von je 12 cm zu. Auf der Außenseite das Gummiband an der Oberkante des Abschnitts **KLAPPE, RÜCKENTEIL UND BODEN (10)** feststecken, die Enden an den kleinen Punkten zentrieren. Heften. **VERSTÄRKEN** Sie an den großen Punkten und an den kleinen Punkten entlang der Faltlinie. Schneiden Sie zu den kleinen Punkten ein.

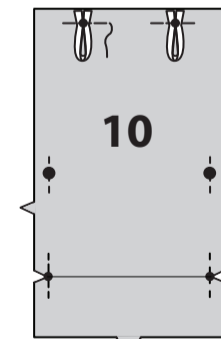

**VERSTÄRKEN** Sie das **VORDERTEIL UND DIE SEITE (11)** an den kleinen Punkten entlang der Faltlinie. Schneiden Sie zu den kleinen Punkten ein.

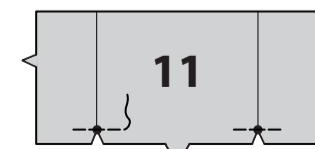

Stecken Sie rechts auf rechts die Vorder- und Seitenteile an den Rückenteil und den Boden, wobei die Kerben und die kleinen und großen Punkte übereinstimmen. Nähen Sie, indem Sie an den großen Punkten mit Rückstichen steppen. Schneiden Sie das Rückenteil zur Steppnaht an den großen Punkten ein. Bügeln Sie die Tasche entlang der Faltlinien und legen Sie sie in die Falte. Beschneiden Sie die Naht, beschneiden Sie die Schnittkanten nicht.

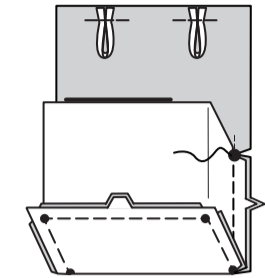

Nähen Sie von Hand an den Markierungen unten.

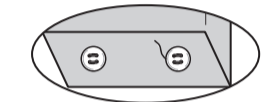

Tragen Sie die **EINLAGE** auf die seitlichen, vorderen und hinteren Futterteile auf. Bügeln Sie sie gemäß den Anweisungen des Herstellers fest. Bereiten Sie das Futter vor und nähen Sie es auf die gleiche Weise wie die Handtasche, lassen Sie dabei an der doppelt eingekerbten Kante eine Öffnung von 7.5 cm, die groß genug zum Wenden ist.

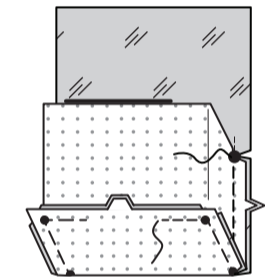

Stecken Sie das Futter **RECHTS AUF RECHTS** an die Handtasche, wobei die Markierungen übereinstimmen. Nähen Sie die Schnittkanten zusammen, unterbrechen und verstärken Sie die Nähte an den großen Punkten. Beschneiden Sie die Naht.

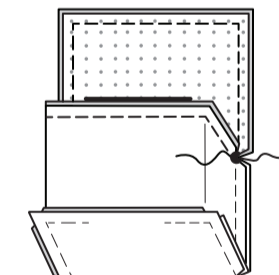

Drehen Sie die Handtasche mit der rechten Seite nach außen und bügeln Sie entlang der Faltlinien, um sie zu verstärken. Nähen Sie dicht an den Kanten des fertigen Kanten der Handtasche, wie gezeigt. **SÄUMEN** Sie die Öffnung geschlossen.

