

DEVANT



DOS



16 PIÈCES DU PATRON

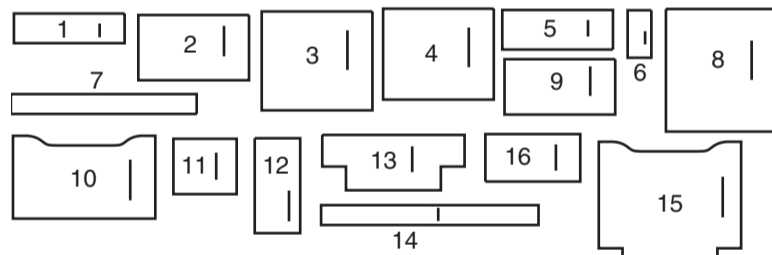

- 1 DEVANT SUPÉRIEUR A, B
- 2 DEVANT INFÉRIEUR A, B
- 3 POCHE DEVANT A, B
- 4 DOS A, B
- 5 FOND A, B
- 6 BOUCLE A, B, C, D
- 7 BANDE A, B
- 8 DOUBLURE DEVANT ET DOS A, B
- 9 POCHE INTÉRIEURE A, B
- 10 DEVANT ET DOS C, D
- 11 POCHE C, D
- 12 PATTE C, D
- 13 FOND C, D
- 14 BANDE C, D
- 15 DOUBLURE DEVANT ET DOS C, D
- 16 POCHE INTÉRIEURE C, D

MARQUES DU PATRON

LIGNE DE DROIT-FIL: Posez sur le droit-fil du tissu parallèle à la lisière ou à la pliure.

LIGNE DE PLIURE: Placez la ligne sur la pliure du tissu.

MARQUE DE BOUTONNIÈRE: Indique la longueur exacte et l'emplacement des boutonsnières.

MARQUE DE BOUTON: Indique l'emplacement du bouton.

REPÈRES ET SYMBOLES: Pour faire coïncider les coutures et les détails d'assemblage.

Indique la Ligne de Poitrine, Ligne de Taille, les Hanches et/ou le Tour de Bras. Les Mesures font référence à la circonférence du Vêtement Fini (Mesures du corps + Aisance confort + Aisance mode). Ajustez le patron si nécessaire. La mesure ne comprend pas les plis, les pinces et les rentrés.

RENTRÉ DE COUTURE COMPRIS: 1.5cm, sauf différemment indiqué, mas pas imprimé sur le patron.

ADAPTER SI NÉCESSAIRE

Allongez ou raccourcissez aux lignes d'ajustement (=) ou où il est indiqué sur le patron. S'il faut ajouter une longueur considérable, vous pouvez acheter du tissu supplémentaire.

POUR RACCOURCIR: Pliez le long de la ligne d'ajustement. Faire une pliure la moitié de la quantité nécessaire. Adhère en place.

POUR ALLONGER: Coupez entre les lignes d'ajustement. Étendez la quantité nécessaire, en tenant les bords parallèles. Adhère sur le papier.

Lorsque les lignes de Modification ne se trouvent pas sur le patron, allongez ou raccourcissez au bord inférieure.

COUPER ET MARQUER

RÉTRÉCISSEZ LE TISSU qui n'est pas étiqueté prérétrécit. Repassez.

ENFERMEZ LE PLAN DE COUPE pour le Modèle, la Taille, la Largeur du Tissu.

Utilisez les plans de coupe **AVEC SENS** pour les tissus à dessins dans une seule direction, sens, poil ou surfaces nuancées. Puisque la plupart de tissus de tricot ont la surface nuancée, on utilise un plan de coupe avec sens.

Pour les **ÉPAISSEURS DOUBLES (AVEC PLIURE)**, pliez le tissu endroit contre endroit.

* **ÉPAISSEURS DOUBLES (SANS PLIURE)** - Pour les tissus avec sens, pliez le tissu transversalement, endroit contre endroit. Marquez comme illustré. Coupez le long de la pliure transversale du tissu (A). Retournez l'épaisseur supérieure sur 180° pour que les flèches aillent dans la même direction et posez-la sur l'épaisseur inférieure, endroit contre endroit (B).

Pour une **SEULE ÉPAISSEUR** - Posez le tissu, endroit vers le haut. (Pour les Tissus à Fourrure, placez le poil vers le bas).

★ Coupez d'abord les autres pièces, en laissant assez de tissu pour couper cette pièce. Ouvrez le tissu. Pour les pièces "Coupez 1", coupez la pièce une fois sur une épaisseur simple avec la pièce vers le haut sur l'endroit du tissu.

La pièce du patron peut avoir des lignes de coupe pour plusieurs tailles. Choisissez la ligne de coupe correcte ou les pièces de patron pour votre taille.

Avant de **COUPER**, placez toutes les pièces sur le tissu selon le plan de coupe. Epinglez. (Les plans montrent l'emplacement approximatif des pièces de patron, lequel peut varier selon la taille du patron). Coupez **EXACTEMENT**, en maintenant les repères vers l'extérieur.

Avant d'enlever le patron, **REPORTEZ LES MARQUES** et les lignes d'assemblage sur l'Envers du Tissu, en utilisant la méthode à Epingles et à Craie ou le Papier à Calquer et la Roulette de Couturière. Les marques nécessaires sur l'endroit du tissu doivent être faites au fil.

NOTE: Les parties encadrées avec des pointillées (a! b! c!) dans les plans représentent les pièces coupées selon les mesures données.

PLANS DE COUPE

ENDROIT DU PATRON	ENVERS DU PATRON	ENDROIT DU TISSU	ENVERS DU TISSU

SAC A, B

utilisez les pièces : 1 2 4

115, 150 cm
avec sens
toutes les tailles

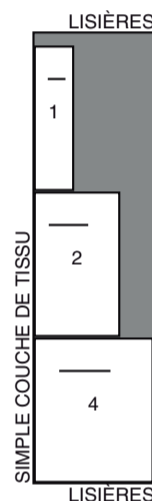

ENTOILAGE A, B

utilisez les pièces : 8 9

46 cm ou 51 cm
sans sens
toutes les tailles

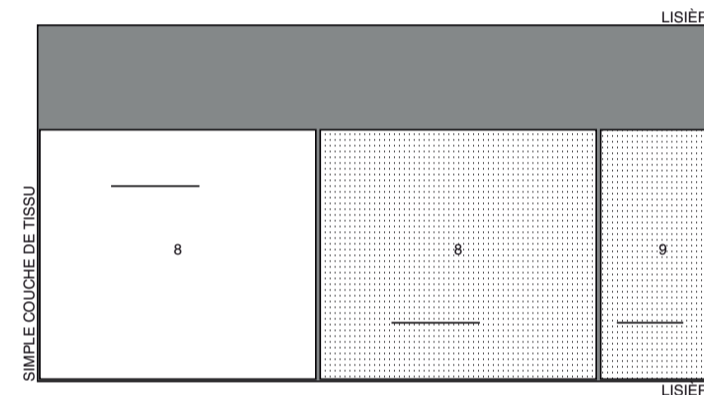

DOUBLURE C, D

utilisez les pièces : 15 16

115 cm
sans sens
toutes les tailles

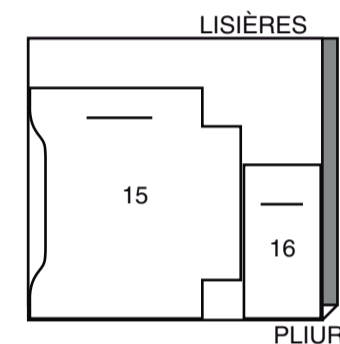

CONTRASTE A, B (FOND, BANDE, BOUCLES)

utilisez les pièces : 5 6 7

137 cm
sans sens
toutes les tailles

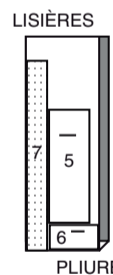

SAC C, D

utilisez les pièces : 10 11 12

115, 150 cm
avec sens
toutes les tailles

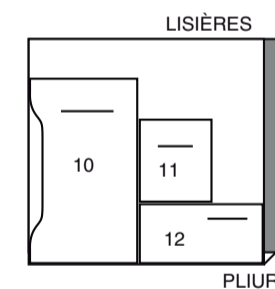

ENTOILAGE C, D

utilisez les pièces : 10 11 12 13 16

46 cm
sans sens
toutes les tailles

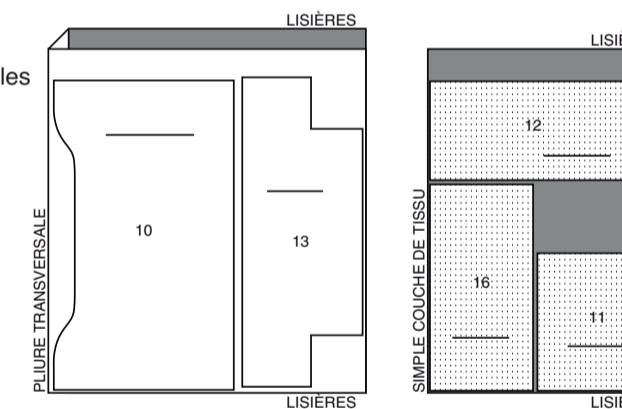

DOUBLURE A, B

utilisez les pièces : 3 8 9

115 cm
sans sens
toutes les tailles



CONTRASTE C, D (FONDS, BANDE, BOUCLES)

utilisez les pièces : 6 13 14

Note : Mettez de côté les coupons pour le gland C.

137 cm
sans sens
toutes les tailles

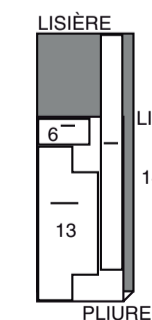

INFORMATION DE COUTURE

LÉGENDE DES CROQUIS

RENTRÉS DE COUTURE

Utilisez des rentrés de 1.5 cm sauf indiqué différemment.

ÉPINGLER ET AJUSTER
Épinglez ou bâtissez les coutures, ENDROIT CONTRE ENDROIT, en faisant coïncider les repères. Ajustez le vêtement avant de piquer les coutures principales.

PRESSAGE
Pressez les rentrés de couture ensemble; puis ouvrez-les au fer sauf indiqué différemment. Crantez-les si nécessaire de sorte qu'ils restent à plat.

GLOSSAIRE

Les termes techniques, imprimés en **CARACTÈRES GRAS** au cours de l'assemblage, sont expliqués ci-dessous.
PIQUER LE BORD/PIQUER AU BORD – Piquer près du bord fini ou de la couture.
POINTS COULÉS - Glisser l'aiguille dans le bord plié et faire un point au-dessous dans le vêtement, ne prenant qu'un seul fil.
SURPIQUER – En utilisant le pied presseur comme un guide, sur l'endroit, piquer à 6 mm du bord, de la couture ou d'une autre piqûre, ou surpiquer comme spécifié.

INSTRUCTIONS DE COUTURE

INSTRUCTIONS GÉNÉRALES

SAC A, B

NOTE POUR LE CUIR SYNTHÉTIQUE : S'il faut bâtir, utilisez du ruban adhésif ou des trombones pour éviter des marques permanentes.
NOTE : Piquez les coutures à grands points (de 8 à 10 points sur 25 mm). Pour essayer le repassage, utilisez un fer à repassage tiède avec du papier gris ou une pattemouille. Si le matériel n'est pas convenable, pressez les coutures aux doigts. Les rentrés peuvent être fixés sur place avec de la colle caoutchouc. Si le matériel est convenable à repasser, fixez les rentrés sur place avec des bandes de 6 mm de largeur de voile thermocollant.

ENTOILAGE

Faites adhérer l'entoilage sur l'envers de chaque pièce correspondante en TISSU, en suivant la notice d'utilisation.

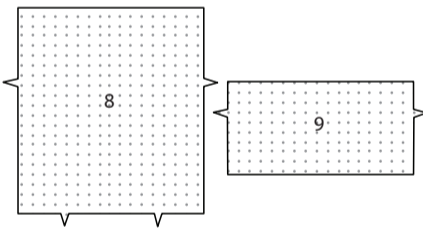

DEVANT

FERMETURE À GLISSIÈRE SUR LE DEVANT ET POCHE
NOTE : Pour le modèle A : placez les tirettes à glissière vers le bord gauche du sac.
NOTE : pour le modèle B : placez les tirettes à glissière vers le bord droit du sac.
NOTE : Il peut être nécessaire de raccourcir la fermeture à glissière. Pour faire un nouvel arrêt de fermeture, placez la fermeture à glissière le long du bord de l'ouverture (avec la tirette à 3 mm au-dessous de la ligne de couture). Marquez l'emplacement du nouvel arrêt de fermeture. Surfilez à travers les dents sur la marque. Coupez la fermeture à 1 cm au-dessous du nouvel arrêt et l'extrémité supérieure à 1 cm de la tirette à glissière. Surfilez l'extrémité supérieure du ruban de la fermeture.

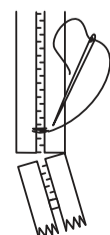
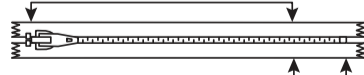

ENDROIT CONTRE ENDROIT, épinglez le bord inférieur du DEVANT SUPÉRIEUR (1) sur le ruban de la fermeture, ayant le bord non fini à 6 mm au-delà du bord supérieur du ruban de la fermeture, les extrémités de la fermeture s'étendant au même niveau sur les côtés. Bâtissez.

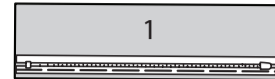

ENDROIT CONTRE ENDROIT, épinglez le bord supérieur de la POCHE DEVANT (3) sur le bord inférieur du devant supérieur (par-dessus le ruban de la fermeture), les extrémités de la fermeture s'étendant au même niveau sur les côtés. Bâtissez.
Piquez le long du bâti en utilisant un pied à fermeture, en piquant à travers toute l'épaisseur. Pressez les rentrés vers le devant supérieur.

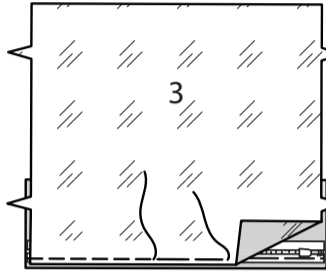

SURPIQUEZ à 3 mm du bord inférieur du devant supérieur, à travers toute l'épaisseur.

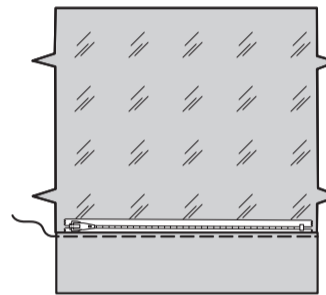

ENDROIT CONTRE ENDROIT, épinglez le bord supérieur du DEVANT INFÉRIEUR (2) sur le côté opposé du ruban de la fermeture, ayant le bord non fini à 6 mm au-dessus du ruban de la fermeture, les extrémités de la fermeture s'étendant au même niveau sur les côtés. Bâtissez.

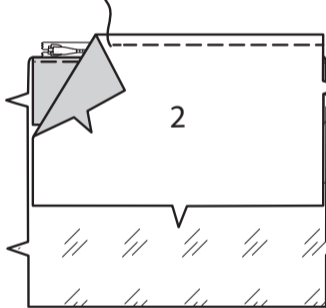

ENDROIT CONTRE ENDROIT, épinglez le bord inférieur de la poche devant sur le bord supérieur du devant inférieur (par-dessus le ruban de la fermeture), les extrémités de la fermeture s'étendant au même niveau sur les côtés. Bâtissez.
Piquez le long du bâti en utilisant un pied à fermeture, en piquant à travers toute l'épaisseur. Pressez les rentrés vers le devant inférieur; pressez.

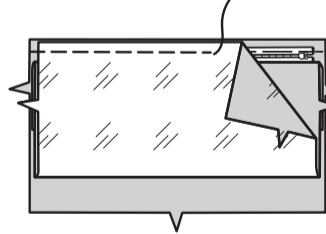

SURPIQUEZ à 3 mm du bord supérieur du devant inférieur, à travers toute l'épaisseur, comme illustré.

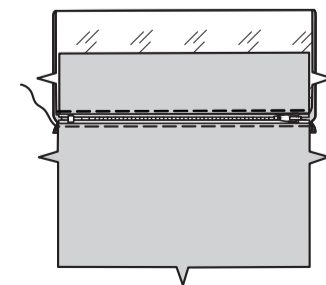

Pliez la poche sur la ligne de pliure, ENDROIT CONTRE ENDROIT, en faisant coïncider les encoches. Épinglez la poche sur le devant inférieur, en faisant coïncider les encoches. Bâtissez les bords du côté.

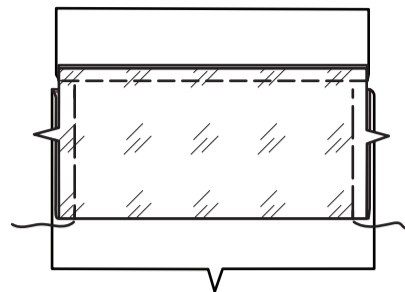

FOND

Épinglez une pièce du FOND (5) sur le bord inférieur du devant inférieur, ENDROIT CONTRE ENDROIT, en faisant coïncider les encoches; piquez. Pressez la couture vers le devant supérieur.

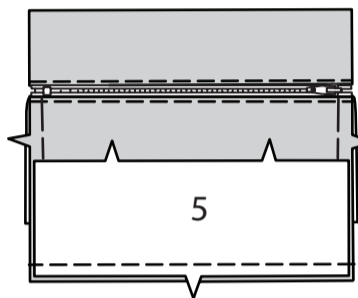

SURPIQUEZ le bord inférieur du devant inférieur.

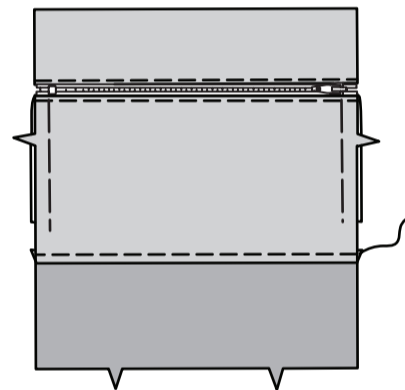

Pour le modèle B : ENDROIT CONTRE ENDROIT, épinglez le galon à franges acheté sur le bord inférieur de la pièce du fond entre les cercles, ayant le rebord juste dans le rentré de 1.3 cm. Bâtissez.

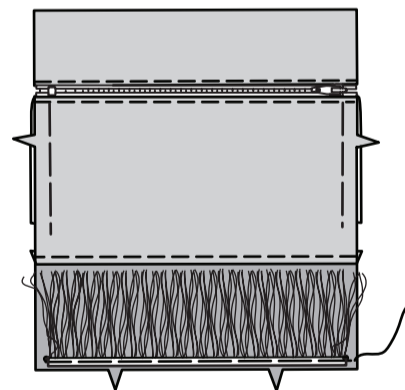

BOUCLES

Pliez la BOUCLE (6) sur la ligne de pliure, envers contre envers. Surpiquez à 3 mm le long des longs bords et de la ligne de pliure.



Insérez un anneau acheté à travers chaque boucle, en pliant en deux, en faisant coïncider les cercles; bâtissez les extrémités.



Sur l'endroit, épinglez la boucle sur le bord supérieur du devant supérieur, en faisant coïncider les cercles; bâtissez.

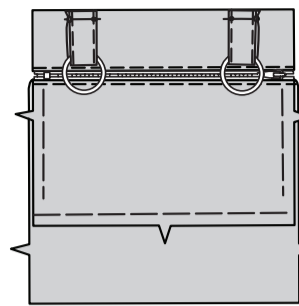

DOS

Épinglez la pièce restante du fond sur le bord inférieur du DOS (4), ENDROIT CONTRE ENDROIT, en faisant coïncider les encoches; piquez. Pressez la couture vers le bord supérieur.

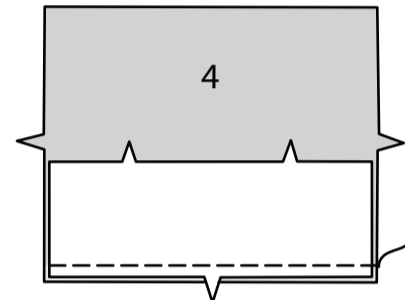

SURPIQUEZ le bord inférieur du dos.

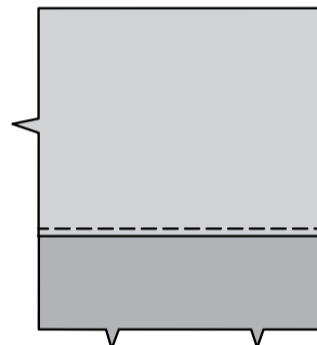

DOUBLURE ET FERMETURE À GLISSIÈRE SUPÉRIEURE

Épinglez les pièces de la POCHE INTÉRIEURE (9), ENDROIT CONTRE ENDROIT. Piquez les bords supérieur et inférieur; égalisez les coutures.

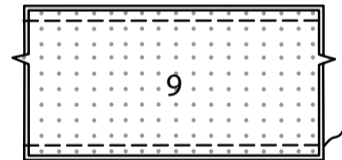

Retournez à l'endroit; pressez. Bâtissez les bords non finis, en faisant coïncider les encoches et les cercles.

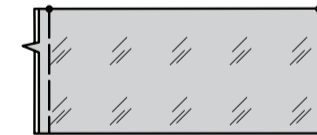

SURPIQUEZ à 3 mm du bord supérieur de la poche. Pour le devant, épinglez le côté entoilé de la poche sur l'endroit d'une pièce de la DOUBLURE DEVANT ET DOS (8) le long de la ligne d'emplacement, en faisant coïncider les encoches et les cercles. Bâtissez ensemble les bords du côté.
Piquez la poche sur la doublure devant et dos à 6 mm le long du bord inférieur et le long de la (des) ligne(s) de piqûre.
NOTE : Placez la tirette à glissière vers le même sens que la fermeture précédente.

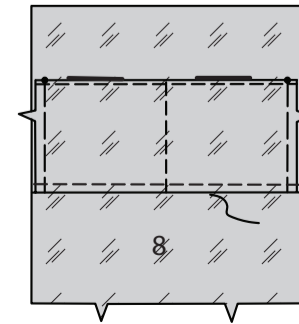

ENDROIT CONTRE ENDROIT, épinglez le bord supérieur du devant supérieur sur le ruban de la fermeture, ayant le bord non fini à 6 mm au-delà d'un côté du ruban de la fermeture, les extrémités de la fermeture s'étendant au même niveau sur les côtés. Bâtissez.

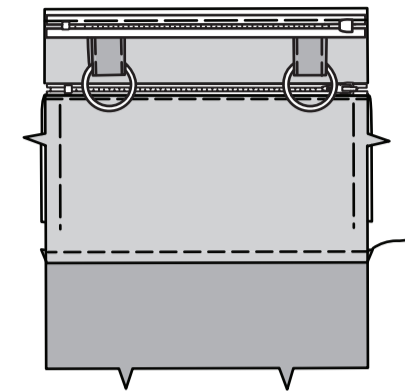

ENDROIT CONTRE ENDROIT, épinglez le bord supérieur de la doublure devant sur le bord supérieur du devant supérieur (par-dessus le ruban de la fermeture), les extrémités de la fermeture s'étendant au même niveau sur les côtés. Bâtissez. Piquez le long du bâti en utilisant un pied à fermeture, en piquant à travers toute l'épaisseur. Pressez les rentrés vers le devant supérieur.

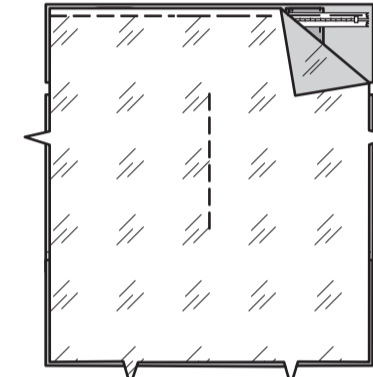

ENDROIT CONTRE ENDROIT, épinglez le bord supérieur du dos sur le côté opposé du ruban de la fermeture, ayant le bord non fini à 6 mm au-dessus du ruban de la fermeture, les extrémités de la fermeture s'étendant au même niveau sur les côtés. Bâtissez.

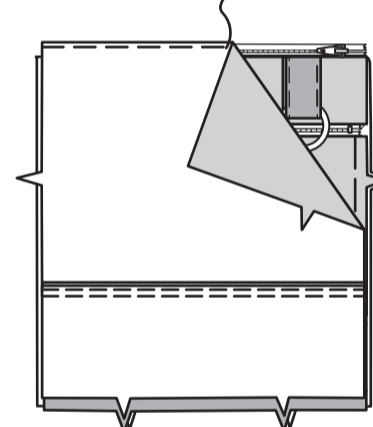

ENDROIT CONTRE ENDROIT, épinglez le bord supérieur de la pièce restante de la doublure devant et dos sur le bord supérieur du dos (par-dessus le ruban de la fermeture), les extrémités de la fermeture s'étendant au même niveau sur les côtés. Bâtissez. Piquez le long du bâti en utilisant un pied à fermeture, en piquant à travers toute l'épaisseur. Pressez les rentrés vers le dos.

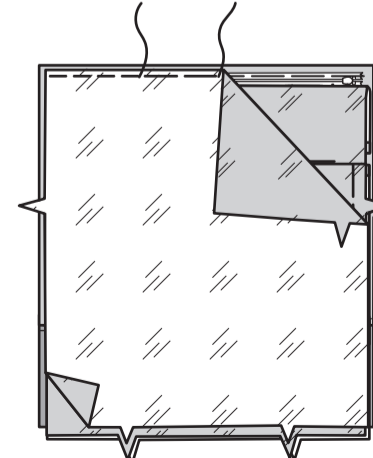

Dépliez la fermeture. Épinglez ensemble les pièces du devant et dos sur les côtés, en faisant coïncider les encoches. Épinglez les pièces de la doublure ensemble sur les côtés. Piquez en couture continue.
Piquez ensemble les bords inférieurs du devant et dos, en faisant coïncider les encoches. Épinglez ensemble les bords inférieurs de la doublure, en faisant coïncider les encoches. Piquez, en laissant libre entre les encoches pour retourner.

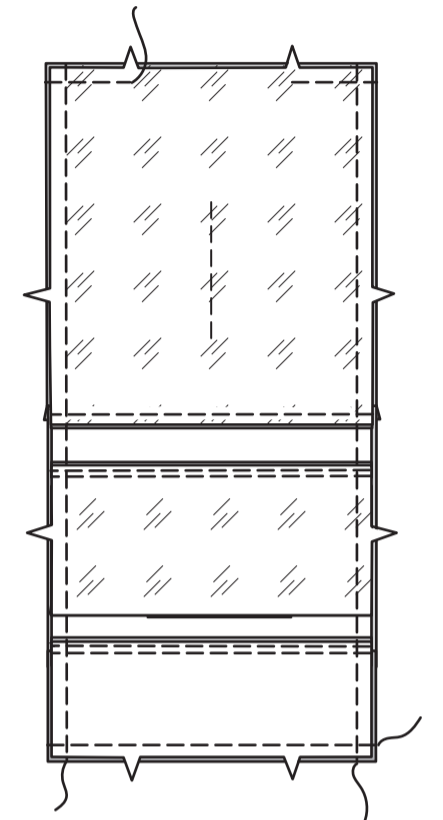

Retournez à l'endroit; pressez. Cousez les bords de l'ouverture.

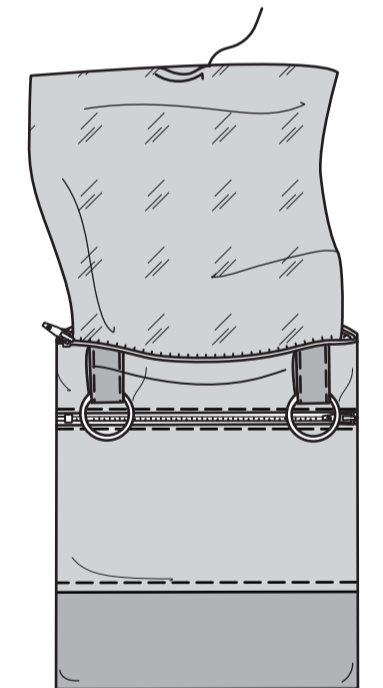

Insérez la doublure dans le sac. Retournez les boucles vers le haut et la frange pour le modèle B vers le bas; pressez. **PIQUEZ AU BORD** sur le bord supérieur du devant supérieur, à travers toute l'épaisseur, aussi loin que possible.

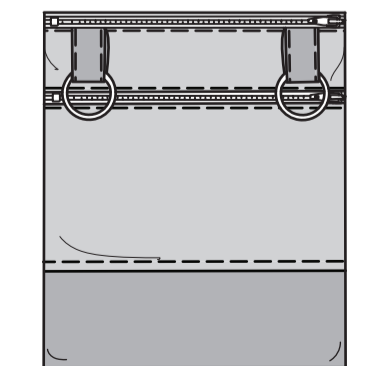

FINITION

BANDE ET CHÂÎNES A

Pliez la BANDE (7) sur la ligne de pliure, envers contre envers. **SURPIQUEZ** à 3 mm le long des longs bords.

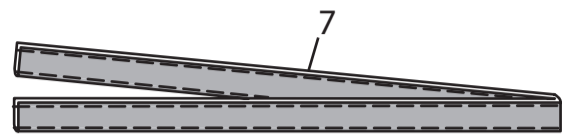

Glissez une extrémité de la bande dans la barrette de la boucle. Retournez le long de la ligne de pliure. Piquez l'extrémité sur place près du bord non fini.

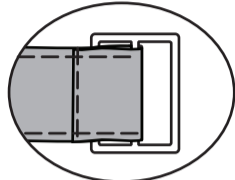

Glissez l'extrémité libre de la bande à travers l'anneau d'une boucle et de nouveau dans la barrette de la boucle.

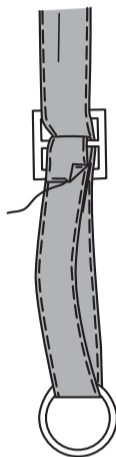

Glissez l'extrémité à travers un anneau sur la boucle opposée. Retournez le long de la ligne de pliure. Piquez l'extrémité sur place à 6 mm du bord non fini.

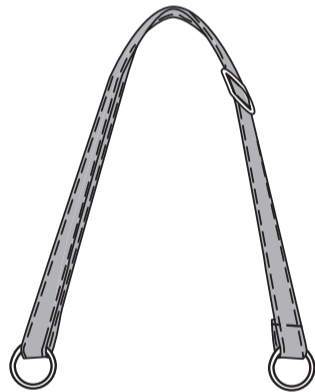

Si vous désirez, coupez deux morceaux de la chaîne achetée, un de 2 cm de longueur et un de 3.8 cm de longueur. En utilisant un maillon d'attache, placez la chaîne plus courte sur un bout de la chaîne plus longue ; puis attachez la même union de la chaîne plus courte sur la tirette à fermeture inférieure.

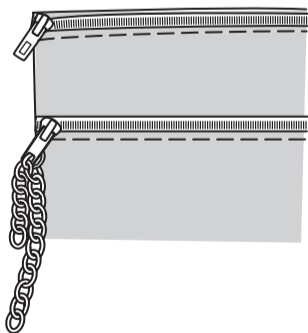

Coupez deux morceaux de la chaîne achetée, chacun d'environ 9 cm de longueur. Placez un bout d'une chaîne sur un bout de la seconde chaîne et placez un maillon d'attache sur l'union des deux chaînes.



Placez le maillon d'attache sur un anneau grand. Placez le maillon d'attache sur la chaîne et attachez sur la tirette à glissière supérieure, comme illustré.

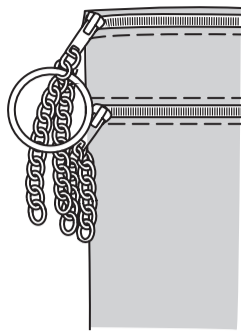

BANDE ET GLANDS B

Pliez la BANDE (7) sur la ligne de pliure, envers contre envers. **SURPIQUEZ** à 3 mm le long des longs bords.

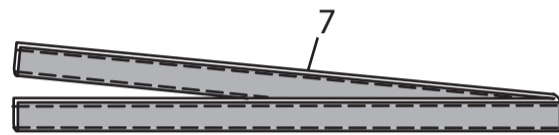

Glissez une extrémité de la bande à travers la barrette de la boucle. Retournez le long de la ligne de pliure. Piquez l'extrémité sur place à 6 mm du bord non fini.

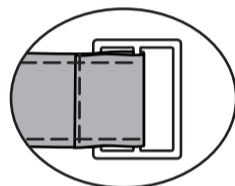

Insérez l'extrémité libre de la bande à travers un mousqueton à émerillon et de nouveau à travers la bande de la boucle.

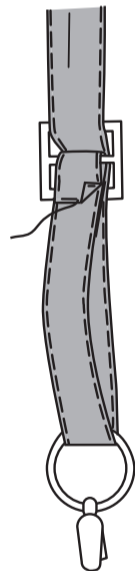

Insérez l'extrémité libre de la bande à travers l'autre mousqueton à émerillon. Retournez le long de la ligne de pliure. Piquez l'extrémité sur place à 6 mm du bord non fini. Au moment de porter, glissez le mousqueton à émerillon dans les anneaux sur les boucles.

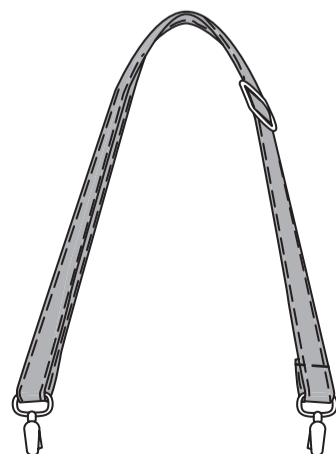

Faites deux glands. Pour chaque gland, coupez environ cinquante brins de fil à broder, chacun de 15 cm de longueur. Placez les brins ensemble et tordez fermement pour maintenir les brins ensemble. Glissez le milieu des brins dans la tirette à glissière, en tirant sur les bouts à travers le milieu du brin et vers le bas de la tirette à glissière, ayant les bouts au même niveau.



SAC C, D ENTOILAGE

Biaisez les coins de l'ENTOILAGE, comme illustré. Faites adhérer l'entoilage sur l'envers de chaque pièce correspondante en TISSU, en suivant la notice d'utilisation.

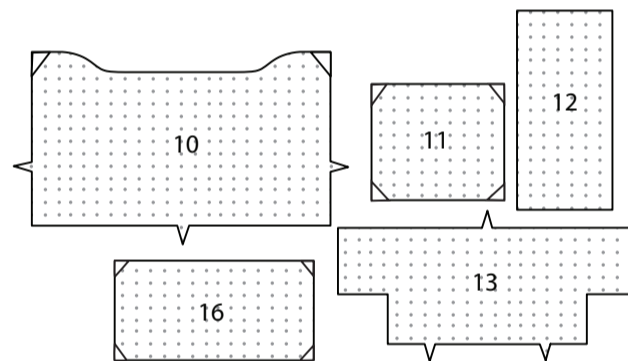

POCHE

Épinglez les pièces de la POCHE (11), ENDROIT CONTRE ENDROIT. Piquez en laissant une ouverture sur le bord inférieur pour retourner. Égalisez la couture.

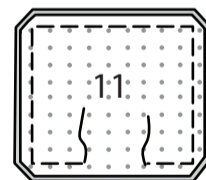

Retournez à l'endroit ; pressez. Cousez les bords de l'ouverture aux **POINTS COULÉS**.

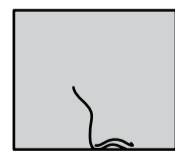

SURPIQUEZ le bord supérieur de la poche.



Pour le dos, épinglez le côté entoilé de la poche sur l'endroit d'une pièce du DEVANT ET DOS (10) le long des lignes d'emplacement, en faisant coïncider les grands cercles. Piquez à 6 mm le long des côtés et du bord inférieur.

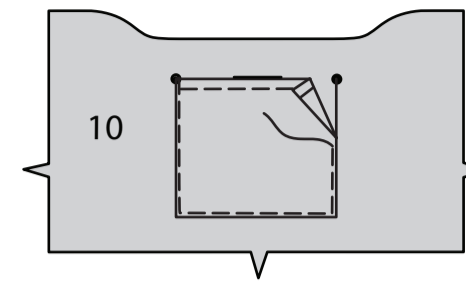

PATTE

Piquez les pièces de la PATTE (12), ENDROIT CONTRE ENDROIT. Piquez les longs bords ; égalisez les coutures.

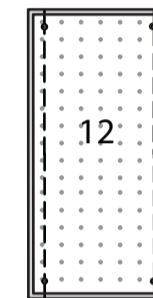

Retournez à l'endroit ; pressez. Bâissez les bords non finis.



SURPIQUEZ les longs bords de la patte.

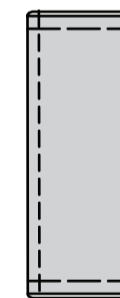

Insérez l'anneau grand acheté à travers la patte, en pliant sur la ligne de pliure, côté entoilé contre côté entoilé. Bâissez les bords non finis.

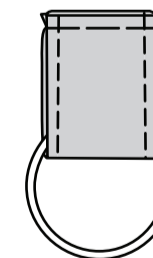

Sur l'endroit, épinglez la patte sur le bord supérieur du dos, en faisant coïncider les petits cercles ; bâissez.

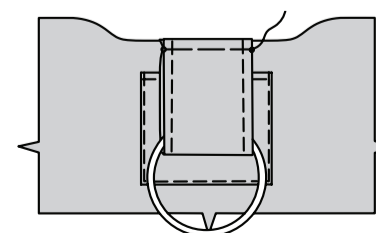

FOND

Pour le devant, épinglez une pièce du FOND (13) sur le bord inférieur de la pièce restante du devant et dos, ENDROIT CONTRE ENDROIT, en faisant coïncider les encoches. Piquez.

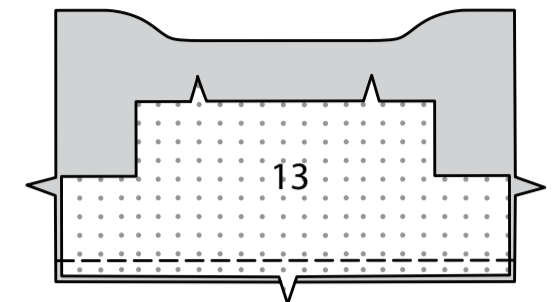

Pressez la couture vers le haut. **SURPIQUEZ** le bord inférieur du devant.

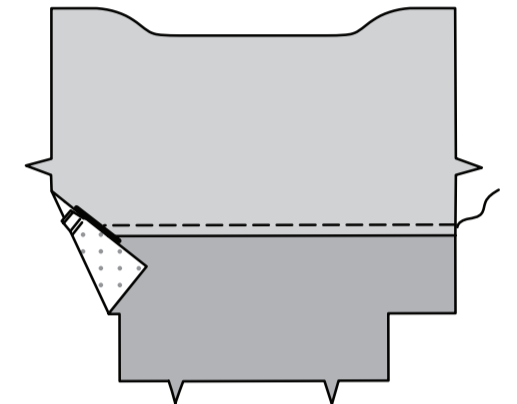

Épinglez la pièce restante du fond sur le bord inférieur de la pièce du dos, ENDROIT CONTRE ENDROIT, en faisant coïncider les encoches. Piquez.

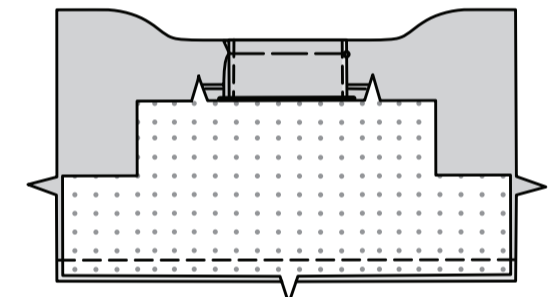

Pressez la couture vers le haut. **SURPIQUEZ** le bord inférieur du dos, en maintenant la patte vers l'extérieur.

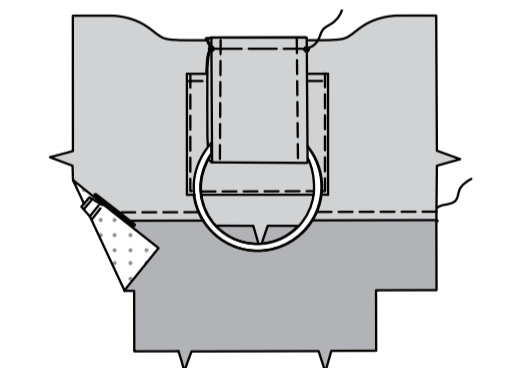

Épinglez le dos et le devant sur les côtés, ENDROIT CONTRE ENDROIT, en faisant coïncider les encoches, les coutures et les cercles ; piquez.

Piquez les pièces du fond, ENDROIT CONTRE ENDROIT, en faisant coïncider les encoches et les cercles.

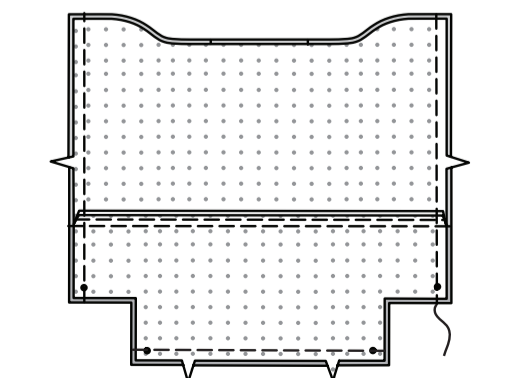

Pour former les coins inférieurs, pliez le devant et dos, ENDROIT CONTRE ENDROIT, en faisant coïncider les coutures et les cercles. Piquez entre les cercles extérieurs.

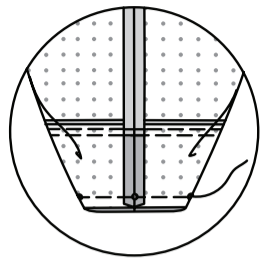

Retournez à l'endroit ; pressez.

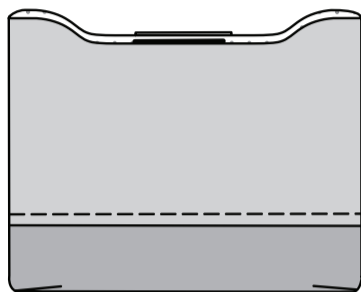

BOUCLES

Pliez la BOUCLE (6) sur la ligne de pliure, envers contre envers. Surpiquez à 3 mm le long des longs bords.



Insérez un petit anneau acheté à travers chaque boucle, en pliant en deux, en faisant coïncider les cercles ; bâtissez les extrémités.



Sur l'endroit, épinglez la boucle sur le bord supérieur du devant et dos, en centrant par-dessus les coutures latérales, en faisant coïncider les grands cercles sur le dos. Bâtissez.

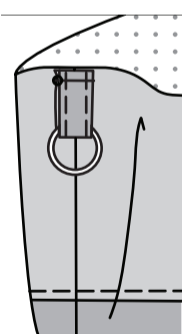

DOUBLURE

Épinglez les pièces de la POCHE INTÉRIEURE (16), ENDROIT CONTRE ENDROIT. Piquez en laissant une ouverture sur le bord inférieur pour retourner. Égalisez la couture.

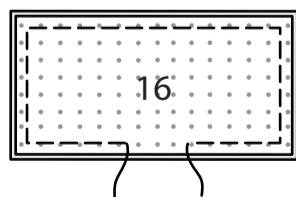

Retournez à l'endroit ; pressez. Cousez les bords de l'ouverture aux POINTS COULÉS. SURPIQUEZ le bord supérieur de la poche intérieure.

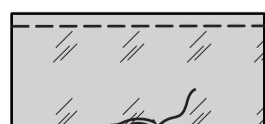

Pour le dos, épinglez le côté entoilé de la poche intérieure sur l'endroit d'une pièce de la DOUBLURE DEVANT ET DOS (15) le long des lignes d'emplacement, en faisant coïncider les grands cercles. Piquez à 6 mm le long des côtés et du bord inférieur.

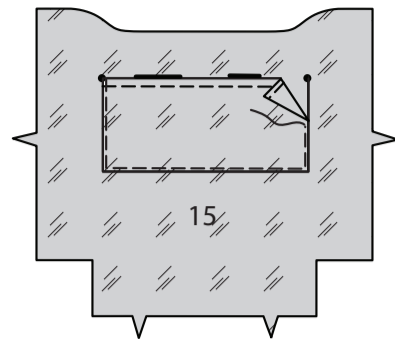

Piquez la poche et la doublure sur la ligne de piqûre.

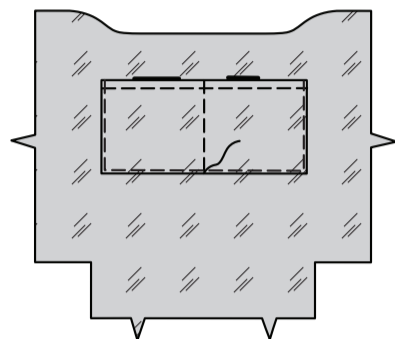

Épinglez la pièce restante de la doublure devant et dos sur le dos, ENDROIT CONTRE ENDROIT, en faisant coïncider les encoches. Piquez la doublure sur les côtés.

Piquez la doublure le long du bord inférieur, en faisant coïncider les encoches et les cercles, en laissant une ouverture pour retourner.

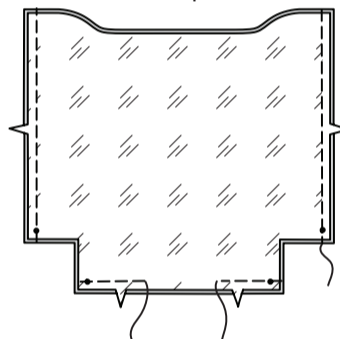

Pour former les coins inférieurs, pliez la doublure devant et dos, ENDROIT CONTRE ENDROIT, en faisant coïncider les coutures et les cercles. Piquez entre les cercles extérieurs.

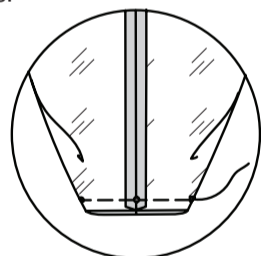

Retournez à l'endroit ; pressez.

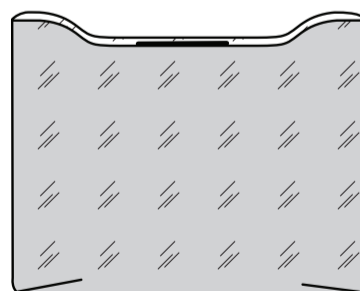

ENDROIT CONTRE ENDROIT, épinglez la doublure sur le sac, en faisant coïncider les coutures. Piquez ensemble les bords supérieurs.

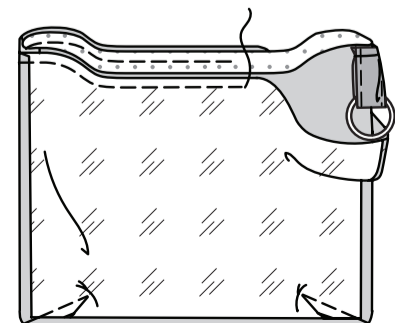

Retournez à l'endroit, en retournant les boucles et la patte vers l'extérieur ; pressez. Glissez la doublure dans le sac.

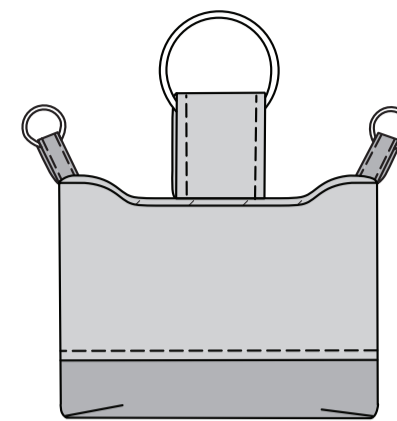

Cousez les bords de l'ouverture de la doublure ensemble aux POINTS COULÉS.

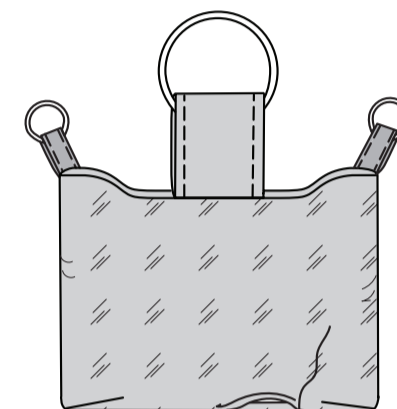

SURPIQUEZ le bord supérieur du sac, en maintenant la patte libre.

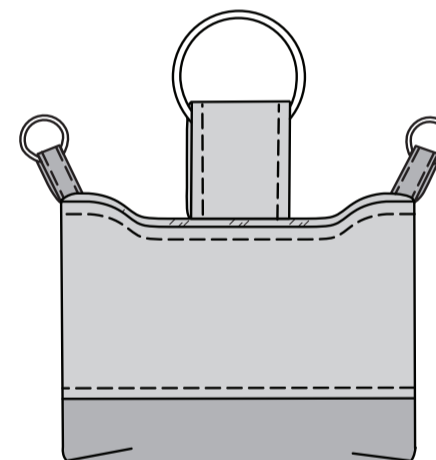

FINITION

BANDE

Pliez la BANDE (14) sur la ligne de pliure, envers contre envers. Surpiquez à 3 mm le long des longs bords.



Insérez une extrémité de la bande dans le mousqueton à émerillon acheté, en pliant la bande sur la ligne de pliure. Piquez à 6 mm du bord non fini et de nouveau à 6 mm. Appliquez de la même façon l'autre mousqueton à émerillon sur l'extrémité libre de la bande.

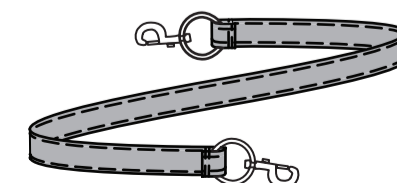

Au moment de porter, fixez le mousqueton à émerillon sur les anneaux des boucles.

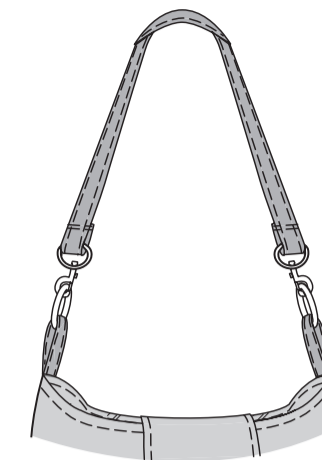

GLANDS C

Glissez le maillon d'attache à travers le cordon supérieur du gland acheté. Attachez le gland sur l'anneau grand de la patte.



GLAND D

Pour le gland, coupez cinq bandes du coupon de tissu contrastant de 20.5 cm de long sur 6 mm de large.



Pour l'attache, coupez une bande du coupon de tissu contrastant de 20.5 cm de long sur 3 mm de large.



Placez les bandes de gland sur l'endroit. Enveloppez les bandes de gland autour de l'anneau acheté, en pliant en deux, ayant les bouts au même niveau.

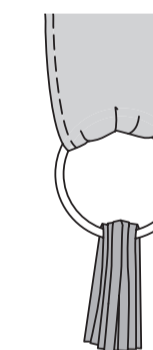

Centrez l'attache autour du gland environ à 2.5 cm au-dessous de l'anneau. Enveloppez l'attache quelques fois, ayant les bouts étendus. Nouez les bouts près du gland.

Au moment de porter, fixez les mousquetons à émerillon dans les anneaux sur les boucles.

