

- 1 OBERES VORDERTEIL A, B
- 2 UNTERES VORDERTEIL A, B
- 3 VORDERE TASCHE A, B
- 4 RÜCKENTEIL A, B
- 5 BODEN A, B
- 6 SCHLAUFE A, B, C, D
- 7 TRÄGER A, B
- 8 VORDERES UND RÜCKWÄRTIGES FUTTER A, B
- 9 INNENTASCHE A, B
- 10 VORDER- UND RÜCKENTEIL C, D
- 11 TASCHE C, D
- 12 LASCHE C, D
- 13 BODEN C, D
- 14 TRÄGER C, D
- 15 VORDERES UND RÜCKWÄRTIGES FUTTER C, D
- 16 INNENTASCHE C, D

**MARKIERUNGS-ZEICHEN**

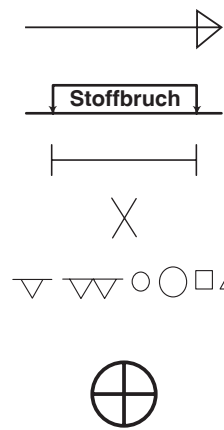

**FADENLAUF:** Setzen Sie den Fadenlauf parallel zur Webkante oder zum Stoffbruch.

**STOFFBRUCH:** Legen Sie die Linie auf den Stoffbruch.

**KNOPFLOCHMARKIERUNG:** Zeigt die Länge und Position der Knopflöcher.

**KNOPFMARKIERUNG:** Zeigt die Position des Knopfes.

**EINSCHNITTE UND MARKIERUNGEN:** Für passende Nähte und Ausführungsdetails.

Zeigt die Brust-, Taillen-, Hüft- und/oder Bizepslinie. Die Maße beziehen sich auf den Umfang des fertigen Kleidungsstücks (Körpermaße + Naht- und Bequemlichkeitszugaben). Passen Sie den Schnittbogen wenn nötig an. Die Messung schließt aus: Falten, Biesen, Abnäher und Nahtzugabement excludes pleats, tucks, darts and seam allowances.

**NAHTZUGABE:** Es sind 1,5 cm Nahtzugaben im Schnittmuster berücksichtigt, sofern nicht anders angegeben, jedoch nicht auf dem Stoff gedruckt.

**GEGEBENENFALLS ANPASSEN**

Verlängern oder Verkürzen entsprechend der Anpassungslinien (==) oder wie angezeigt auf den Schnittbogen. Falls eine beträchtliche Länge hinzugefügt wird, müssen Sie eventuell zusätzlichen Stoff erwerben.

**ZU VERKÜRZEN:** Falten Sie entlang der Anpassungslinie. Machen Sie eine Falte mit der Hälfte der benötigten Menge. Aufkleben.

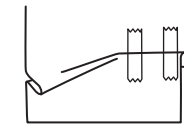

**ZU VERLÄNGERN:** Schneiden Sie zwischen den Anpassungslinien. Machen sie wie benötigt auf, so dass die Kanten parallel liegen. Kleben Sie auf Papier.

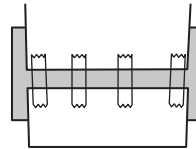

Wenn es keine Hilfslinie für Änderung auf dem Stoff gibt, verlängern Sie oder verkürzen Sie an der unteren Kante.

**SCHNEIDEN UND MARKIEREN**

**GEHEN Sie den STOFF EIN,** wenn nicht als "vorgeschumpft" gekennzeichnet.

**KREISEN Sie ZEICHNUNG** für Modell, Größe, Stoffbreite.

Für Stoffe mit Muster mit Laufrichtung, Strich, Flor oder Farbverläufe benutzen Sie das "WITH NAP" (Strichrichtung) Schnittteil. Da die meisten Gestricke Farbverläufe haben, wird eine Zeichnung mit Strich verwendet.

**ZWEILAGIG (MIT STOFFBRUCH)** - Schlagen Sie den Stoff rechts auf rechts um.

**\* ZWEILAGIG (OHNE STOFFBRUCH)** - Für Stoffe mit Strich schlagen Sie den Stoff quer rechts auf rechts um. Markieren Sie wie abgebildet. Schneiden Sie quer entlang Stoffbruch (A). Rechts auf rechts schlagen Sie die obere Lage 180°, so dass die Pfeile in die gleiche Richtung laufen und auf der unteren Lage liegen (B).

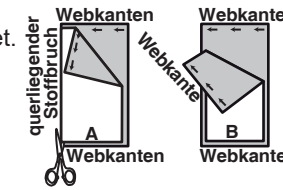

★ Schneiden Sie alle anderen Teile zuerst und lassen Sie genügend Stoff übrig um dieses Teil auszuschneiden. Schlagen Sie den Stoff auf. Für "Schnitt 1" Teile: schneiden Sie das Teil einmal einlagig mit der Vorderseite nach oben auf der Stoffaußenseite.

Der Schnittbogen kann Schnittlinien für verschiedene Größen haben. Wählen Sie die entsprechende Schnittlinie oder Schnittmustererteile für Ihre Größe.

Vor dem **SCHNEIDEN** legen Sie alle Teile auf Stoff nach der Zeichnung. Stecken. (**Die Zeichnungen zeigen die ungefähre Position im Schnittmuster; die Position kann je nach Schnittmustergröße variieren.**) Schneiden Sie **SORGFÄLTIG**, dabei schneiden Sie Kerben nach außen.

Mit Hilfe einer Kreide oder Schneiderrädchen, **ÜBERTRAGEN** Sie die **MARKIERUNGEN** und Bearbeitungslinien vor dem Entfernen des Schnittmusters auf die entsprechende Stoffseite. Die benötigten Markierungen auf der rechten Stoffseite sollten durchgeschlagen werden.

**HINWEIS:** Gestrichelte Linie (a! b! c!) im Schnittmuster stehen für die entsprechenden Größen.

**SCHNITTMUSTERTEILE**

AUSSENSEITE DES SCHNITTBogens	INNENSEITE DES SCHNITTBogens	STOFFAUSSENSEITE	STOFFINNENSEITE

Fold=Stoffbruch  
Selvage(s)=Webkante(n)  
Edge(s)=Kante(n)

Crosswise fold=Querliegender stoffbruch  
Single Thickness=Einlagig  
Double Thickness=Zweilagig

**TASCHE A, B**

Schnitt-Teile: 1 2 4

45", 60" (115 cm, 150 cm)  
mit Strichrichtung  
alle Größen

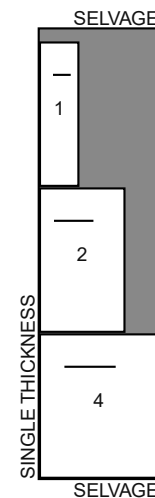

**EINLAGE A, B**

Schnitt-Teile: 8 9

18", 20" (46 cm, 51 cm)  
ohne Strichrichtung  
alle Größen

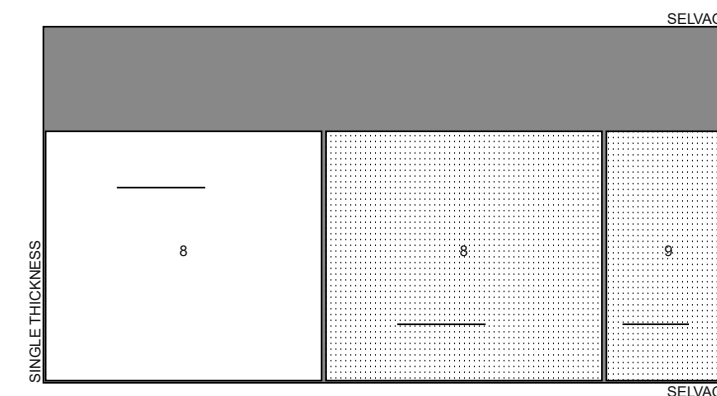

**FUTTER C, D**

Schnitt-Teile: 15 16

45" (115 cm)  
ohne Strichrichtung  
alle Größen

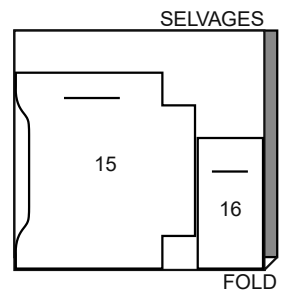

**KONTRAST A, B (BODEN, TRÄGER, SCHLAUFEN)**

Schnitt-Teile: 5 6 7

54" (137 cm)  
ohne Strichrichtung  
alle Größen

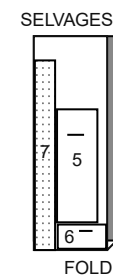

**TASCHE C, D**

Schnitt-Teile: 10 11 12

45", 60" (115 cm, 150 cm)  
mit Strichrichtung  
alle Größen

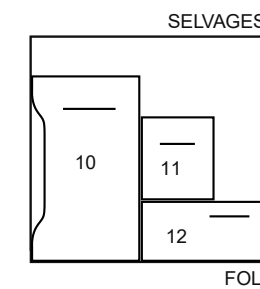

**FUTTER A, B**

Schnitt-Teile: 3 8 9

45" (115 cm)  
ohne Strichrichtung  
alle Größen

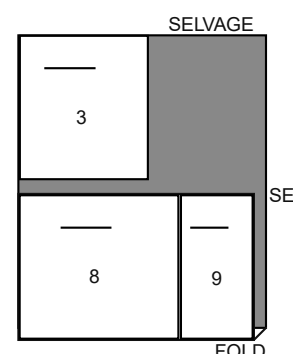

**KONTRAST C, D (BODEN, TRÄGER, SCHLAUFEN)**

Schnitt-Teile: 6 13 14

**Hinweis:** Den Rest des Stoffs zum der quasten C aufbewahren.

54" (137 cm)  
ohne Strichrichtung  
alle Größen

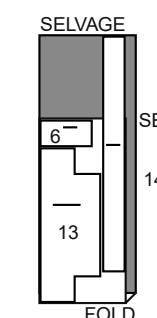

**NÄHANLEITUNGEN**

**LEGENDE**

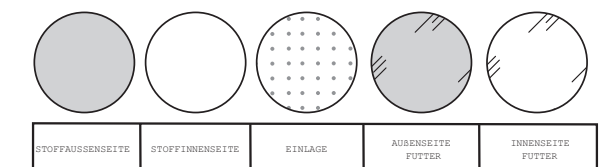

**NAHTZUGABEN**

Es sind 1,5 cm Nahtzugaben im Schnittmuster berücksichtigt (sofern nicht anders angegeben).

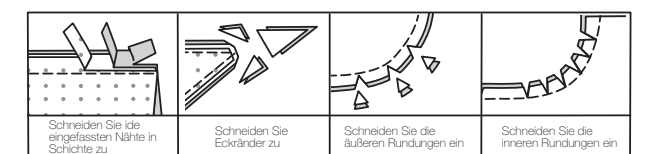

## M8334 - Seite 2 (4 Seiten)

### STECKEN UND ANPASSEN

RECHTS AUF RECHTS stecken oder heften Sie die Nähte, so dass die Einschnitte übereinstimmen. Vor dem richtigen Nähen passen Sie das Kleidungsstück an. BÜGELN

Bügeln Sie die Nahtzugaben glatt; dann bügeln Sie sie auseinander, sofern nicht anders angegeben. Schneiden Sie wo nötig ein, so dass sie glatt liegen.

### GLOSSAR

Nähbegriffe, die **FETT GEDRUCKT** in der Anleitung abgedruckt sind, werden weiter unten beschrieben.

**KNAPPKANTIG ABSTEPPEN** - Knappkantig zur fertigen Kante oder Naht steppen.

**SAUMSTICH** - Nadel durch die Bruchkante einführen, dann einen Faden vom darunterliegenden Stoff auffassen.

**ABSTEPPEN** - Von außen mit 6 mm Abstand zur Kante, Naht oder vorherigen Naht steppen, hierbei den Nähfuß als Führungsabstand oder den Abstand gemäß Anleitung verwenden.

## NÄHANGABEN

### ALLGEMEINE ANLEITUNG

#### TASCHE A, B

**HINWEIS FÜR KUNSTLEDER:** Statt zu Heften Klebestreifen oder Heftklammern verwenden, um dauerhafte Löcher zu vermeiden.

**HINWEIS:** Die Nähte mit langem Geradstich steppen (8 bis 10 Stiche pro 2,5 cm) Testen Sie das Bügeln zuerst mit einem warmen, trockenen Bügeleisen mit Backpapier oder Bügeltuch zwischengelegt. Ist das Material ungeeignet, die Nahtzugaben mit den Fingern auseinander streichen. Nahtzugaben mit Lederkleber fixieren. Ist das Material bügelgeeignet, die Nahtzugaben mit 6 mm breiten Streifen aufbügelbarer doppelseitiger Einlage fixieren.

#### EINLAGE

1. Die EINLAGE auf die linke Seite der entsprechenden STOFF-Stücke gemäß Packungsanleitung aufbügeln.

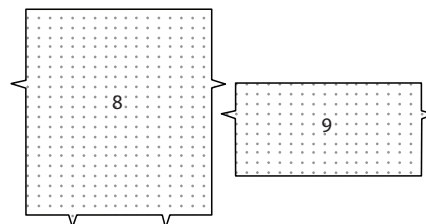

#### VORDERTEIL

#### VORDERER REISSVERSCHLUSS UND TASCHÉ

**HINWEIS:** Für Modell A wird der Reißverschluss zum linken Ende der Tasche hin geöffnet.

**HINWEIS:** Für Modell B wird der Reißverschluss zum rechten Ende der Tasche hin geöffnet.

2. **HINWEIS:** Eventuell muss der Reißverschluss gekürzt werden. Für den neuen Reißverschluss-Stopper den Reißverschluss entlang der Öffnungskante auflegen, der Schieber liegt 3 mm unterhalb der Nahtlinie. Die neue Position des Reißverschluss-Stoppers markieren. Wie gezeigt an der Markierung über die Zähne nähen. Den Reißverschluss 1 cm unterhalb des neuen Stoppers und am oberen Ende 1 cm oberhalb des Schiebers abschneiden. Das obere Ende des Reißverschlussbands wie gezeigt umnähen.

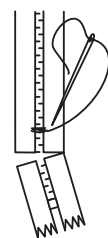
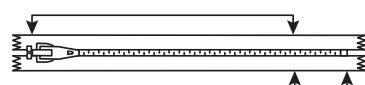

3. RECHTS auf rechts die Unterkante des OBEREN VORDERTEILS (1) auf das Reißverschlussband aufstecken, die Schnittkanten liegen 6 mm über die Oberkante des Reißverschlussbands, die Enden des Reißverschluss stehen gleichmäßig an den Seiten über. Heften.

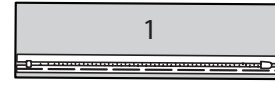

4. RECHTS auf rechts die Oberkante der VORDEREN TASCHÉ (3) auf die Unterkante des oberen Vorderteils (das Reißverschlussband ist zwischengefasst), die Enden des Reißverschluss stehen gleichmäßig an den Seiten über. Heften. Entlang der Heftnaht mit dem Reißverschlussfuß durch alle Lagen steppen. Nahtzugaben ins obere Vorderteil bügeln.

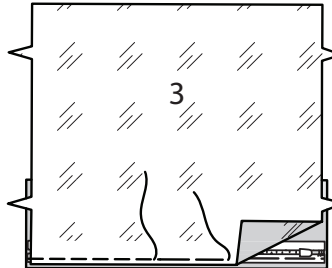

5. Mit 3 mm Abstand zur Unterkante des oberen Vorderteils durch alle Lagen **ABSTEPPEN**.

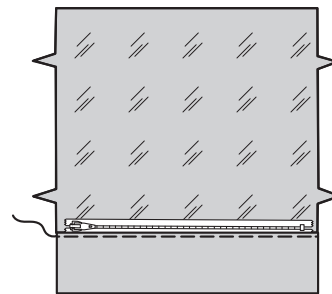

6. RECHTS auf rechts die Oberkante des UNTEREN VORDERTEILS (2) auf die gegenüberliegende Seite des Reißverschlussbands aufstecken, die Schnittkanten liegen 6 mm über die Oberkante des Reißverschlussbands, die Enden des Reißverschluss stehen gleichmäßig an den Seiten über. Heften.

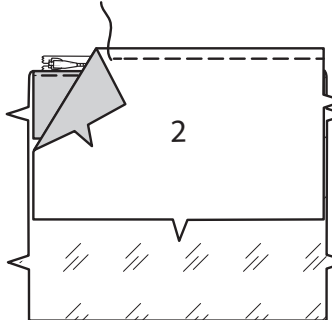

7. RECHTS auf rechts die Unterkante der vorderen Tasche auf die Oberkante des unteren Vorderteils aufstecken (das Reißverschlussband ist zwischengefasst), die Enden des Reißverschluss stehen gleichmäßig an den Seiten über. Heften. Entlang der Heftnaht mit dem Reißverschlussfuß durch alle Lagen steppen. Nahtzugaben ins untere Vorderteil legen; bügeln.

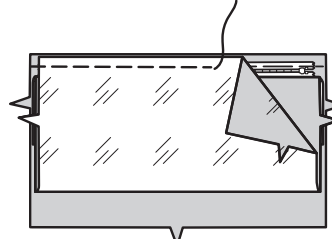

8. Mit 3 mm Abstand zur Oberkante des unteren Vorderteils durch alle Lagen **ABSTEPPEN**.

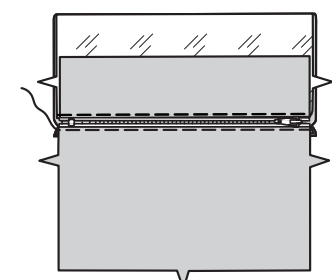

9. Die Tasche entlang der Faltlinie RECHTS auf rechts falten, die Passzeichen treffen aufeinander. Die Tasche auf das untere Vorderteil aufstecken, die Passzeichen treffen aufeinander. Entlang der Seitenkanten heften.

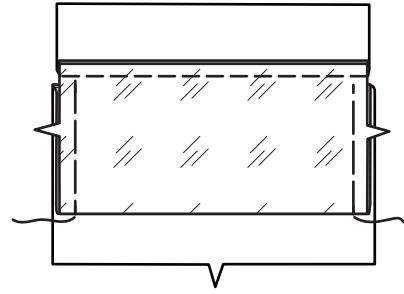

#### BODEN

10. Einen BODEN (5) auf die Unterkante des unteren Vorderteils RECHTS auf rechts aufstecken, die Passzeichen treffen aufeinander; steppen. Nahtzugaben ins obere Vorderteil bügeln.

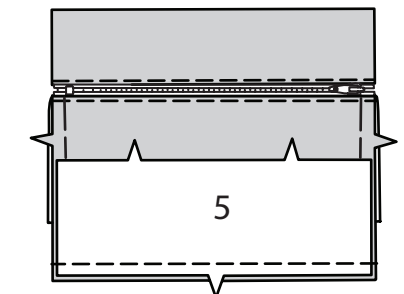

11. Die Unterkante des unteren Vorderteils **ABSTEPPEN**.

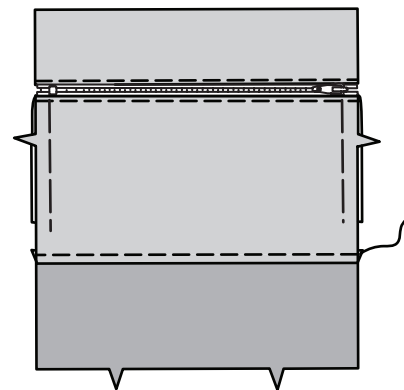

12. Für Modell B: RECHTS auf rechts die gekaufte Fransenborte auf die Unterkante des Bodens zwischen den Punkten aufstecken, gerade innerhalb der 1,3 cm Nahtzugabe. Heften.

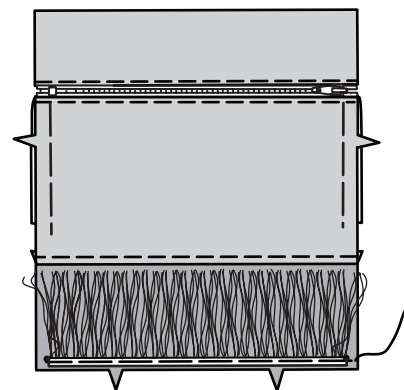

#### SCHLAUFEN

13. Die SCHLAUFE (6) entlang der Faltlinie links auf links falten. Mit 3 mm Abstand entlang der Längskanten und der Faltlinie absteppen.



14. Den gekauften Ring durch die Schlaufen ziehen, zur Hälfte falten, die Punkte treffen aufeinander; Enden heften.



15. Von außen die Schlaufe auf die Oberkante des oberen Vorderteils aufstecken, die Punkte treffen aufeinander; heften.

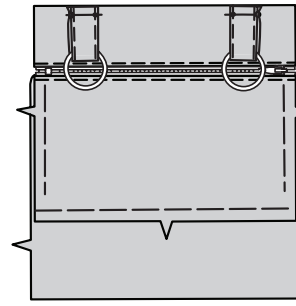

#### RÜCKENTEIL

16. Den verbleibenden Boden auf die Unterkante des RÜCKENTEILS (4) RECHTS auf rechts aufstecken, die Passzeichen treffen aufeinander; steppen. Nahtzugaben zur Oberkante bügeln.

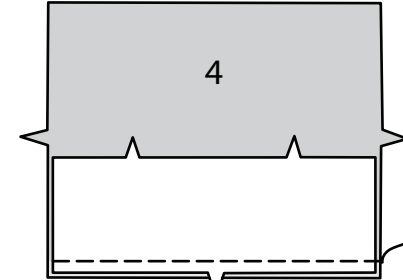

17. Die Unterkante des Rückenteils **ABSTEPPEN**.

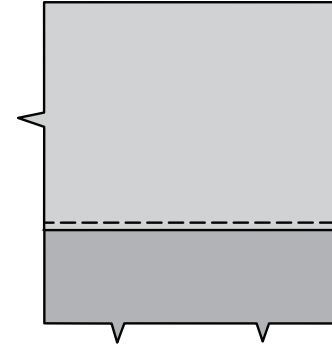

#### FUTTER UND OBERER REISSVERSCHLUSS

18. Die INNENTASCHEN (9) RECHTS auf rechts aufeinander stecken. Die Ober- und Unterkanten steppen; Nahtzugaben zurückschneiden.

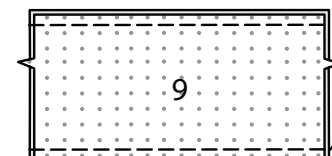

19. Auf rechts wenden; bügeln. Die Schnittkanten heften, die Passzeichen und Punkte treffen jeweils entsprechend aufeinander.

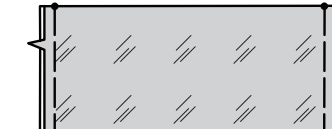

20. Mit 3 mm Abstand zur Oberkante der Tasche **ABSTEPPEN**. Für das Vorderteil die verstärkte Seite der Tasche auf die rechte Seite eines VORDEREN UND RÜCKWÄRTIGEN FUTTERS (8) entlang der Ansatzlinie aufstecken, die Punkte und Passzeichen treffen jeweils entsprechend aufeinander. Die Seitenkanten aufeinander heften.

Die Tasche auf das vordere und rückwärtige Futter mit 6 mm Abstand entlang der Unterkante und entlang der Stepplinie(n) aufsteppen.

**HINWEIS:** Der Reißverschluss-Beleg in dieselbe Richtung auflegen wie den vorherigen Reißverschluss.

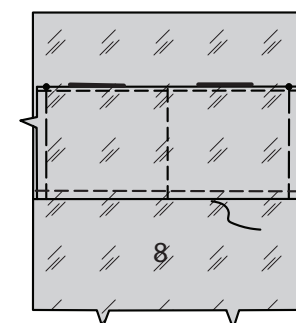

21. RECHTS auf rechts die Oberkante des oberen Vorderteils auf das Reißverschlussband aufstecken, die Schnittkanten liegen 6 mm über einer Seite des Reißverschlussbands, die Enden des Reißverschluss stehen gleichmäßig an den Seiten über. Heften.

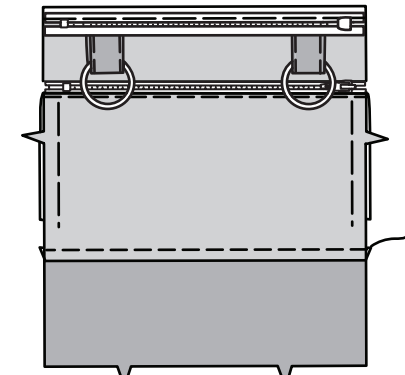

22. RECHTS auf rechts die Oberkante des vorderen Futters auf die Oberkante des oberen Vorderteils aufstecken (das Reißverschlussband ist zwischengefasst), die Enden des Reißverschluss stehen gleichmäßig an den Seiten über. Heften. Entlang der Heftnaht mit dem Reißverschlussfuß durch alle Lagen steppen. Nahtzugaben ins obere Vorderteil bügeln.

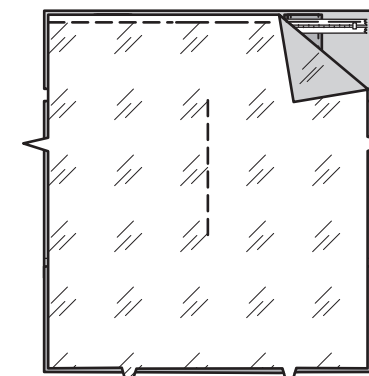

23. RECHTS auf rechts die Oberkante des Rückenteils der gegenüberliegenden Seite des Reißverschlussbands aufstecken, die Schnittkanten liegen 6 mm über die Oberkante des Reißverschlussbands, die Enden des Reißverschluss stehen gleichmäßig an den Seiten über. Heften.

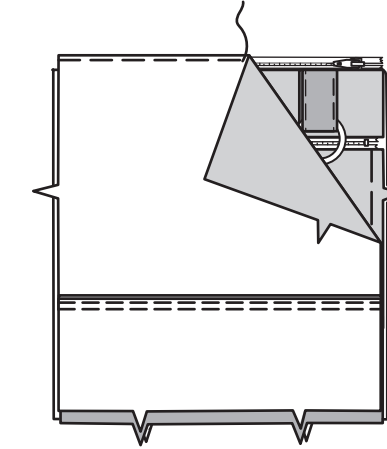

24. RECHTS auf rechts die Oberkante des verbleibenden vorderen und rückwärtigen Futters auf die Oberkante des Rückenteils aufstecken (das Reißverschlussband ist zwischengefasst), die Enden des Reißverschluss stehen gleichmäßig an den Seiten über. Heften. Entlang der Heftnaht mit dem Reißverschlussfuß durch alle Lagen steppen. Nahtzugaben ins Rückenteil bügeln.

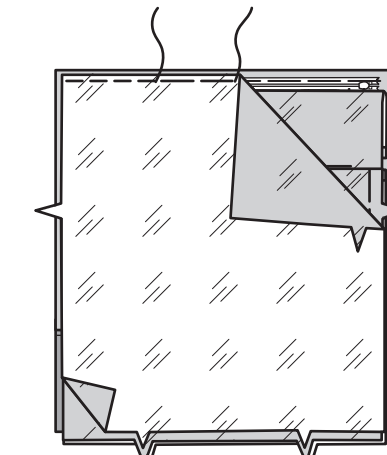

25. Die Seitennähte stecken, die Passzeichen treffen aufeinander. Die Futterteile an den Seiten aufeinander steppen. In einer durchgehenden Naht steppen.

Die Unterkanten des Vorder- und Rückenteils aufeinander steppen, die Passzeichen treffen aufeinander.

Die Unterkanten des Futters aufeinander stecken, die Passzeichen treffen aufeinander. Steppen, dabei eine Wendeöffnung zwischen den Passzeichen offen lassen.

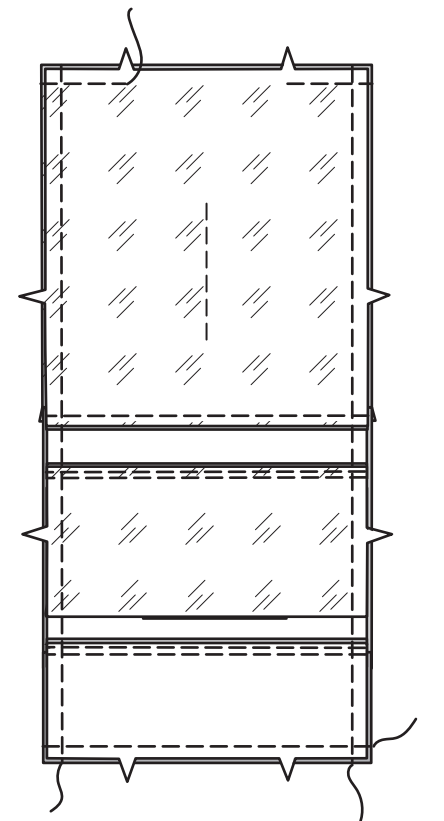

26. Auf rechts wenden; bügeln. Öffnungskanten schließen.

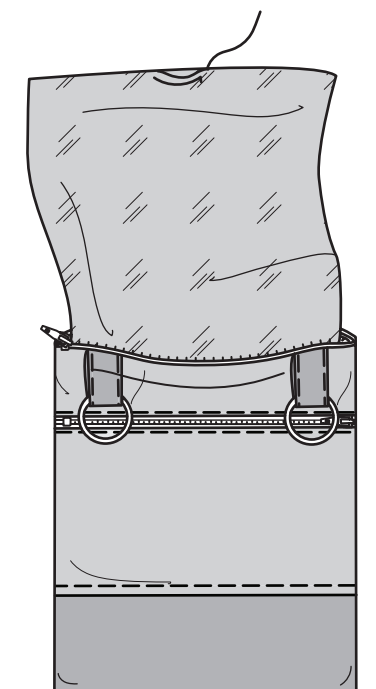

27. Futter in die Tasche legen. Die Schlaufen nach oben legen, die Fransen für Modell B nach unten; bügeln. Die Oberkante des oberen Vorderteils durch alle Lagen soweit wie möglich **KNAPPKANTIG ABSTEPPEN**.

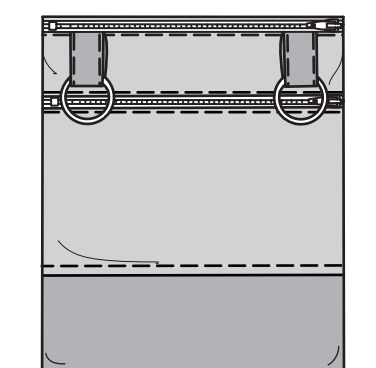

FERTIGSTELLUNG

TRÄGER UND KETTEN A

28. Den TRÄGER (7) entlang der Faltnie links auf links falten. Mit 3 mm Abstand entlang der Längskanten **ABSTEPHEN**.

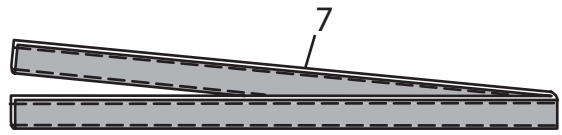

29. Ein Trägerende durch den Steg der Schnalle ziehen. Entlang der Faltnie einschlagen. Ende knappkantig zur Schnittkante annähen.

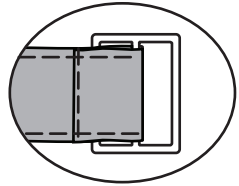

30. Das freie Trägerende durch den Ring an einer Schlaufe und wieder zurück über den Steg der Schnalle ziehen.

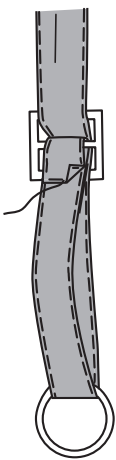

31. Trägerende durch den Ring an der gegenüberliegenden Schlaufe ziehen. Entlang der Faltnie einschlagen. Ende mit 6 mm Abstand zur Schnittkante annähen.

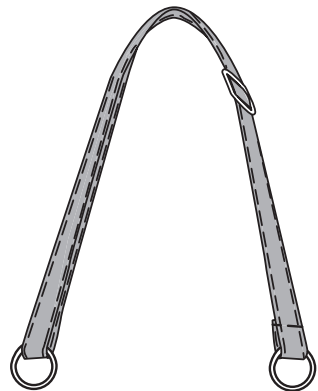

32. Wenn gewünscht: Zwei Stücke gekaufte Kette zuschneiden, eine 2 cm lang, eine 3,8 cm lang. Mit einem Biegering das kürzere Kettenstück an einem Ende des längeren Stücks befestigen; dann mit demselben Ring das kürzere Stück am unteren Reißverschluss-Schieber ansetzen.

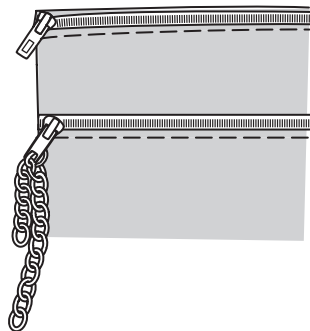

33. Zwei Stücke gekaufte Kette zu je 9 cm Länge zuschneiden. Ein Ende einer Kette an einem Ende der zweiten Kette befestigen und einen Biegering an beiden Ketten an der Verbindungsstelle anbringen.



34. Biegering an einem großen Ring befestigen. Biegering an der Kette befestigen und am oberen Reißverschluss-Schieber, siehe Zeichnung.

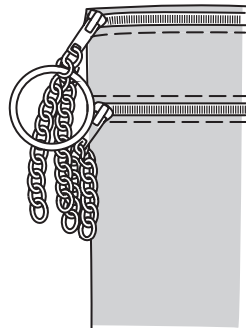

TRÄGER UND QUASTEN B

35. Den TRÄGER (7) entlang der Faltnie links auf links falten. Mit 3 mm Abstand entlang der Längskanten **ABSTEPHEN**.

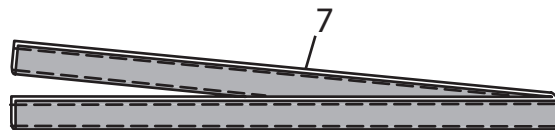

36. Ein Trägerende durch den Steg der Schnalle ziehen. Entlang der Faltnie einschlagen. Ende mit 6 mm Abstand zur Schnittkante annähen.

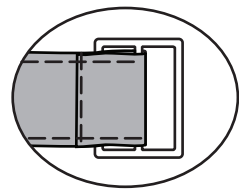

37. Freies Trägerende durch einen Karabiner ziehen, und wieder durch die Gurtschließe schieben.

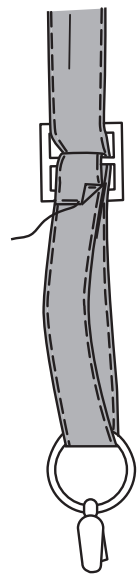

38. Freies Trägerende durch den verbleibenden Karabiner ziehen. Entlang der Faltnie einschlagen. Ende mit 6 mm Abstand zur Schnittkante annähen. Zum Tragen den Karabiner durch die Ringe an den Schlaufen ziehen.

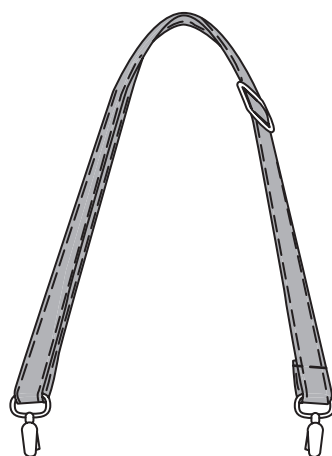

39. Zwei Quasten arbeiten. Je Quaste 50 Stränge Garn zuschneiden, je 15 cm lang. Stränge aufeinander legen und fest verdrehen, so dass die Stränge zusammenhalten. Die Mitte der Stränge durch den Schieber ziehen, die Enden durch die Mitte des Strangs drücken und vom Schieber nach unten, die Enden sind bündig.

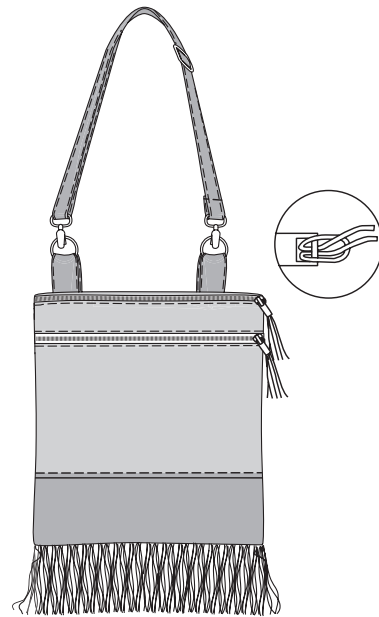

TASCHE C, D

EINLAGE

1. Die Ecken der EINLAGE wie gezeigt zurückschneiden. Die EINLAGE auf die linke Seite der entsprechenden STOFF-Stücke gemäß Packungsanleitung aufbügeln.

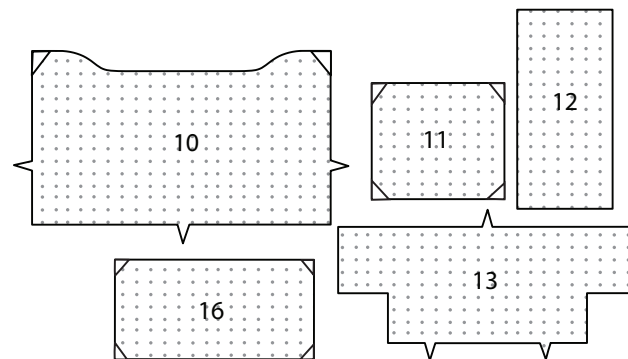

TASCHE

2. Die TASCHE (11) RECHTS auf rechts aufeinander stecken. Steppen, dabei eine Wendeöffnung an der Unterkante offen lassen. Nahtzugaben zurückschneiden.

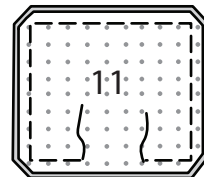

3. Auf rechts wenden; bügeln. Die Öffnungskanten mit SAUMSTICH schließen.

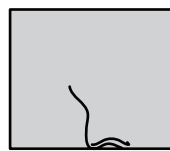

4. Die Oberkante der Tasche **ABSTEPHEN**.

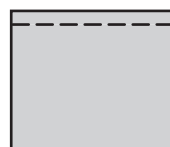

5. Für das Rückenteil die verstärkte Seite der Tasche auf die rechte Seite eines VORDER- UND RÜCKENTEILS (10) entlang der Ansatzlinien aufstecken, die großen Punkte treffen aufeinander. Mit 6 mm Abstand entlang der Seiten- und Unterkanten steppen.

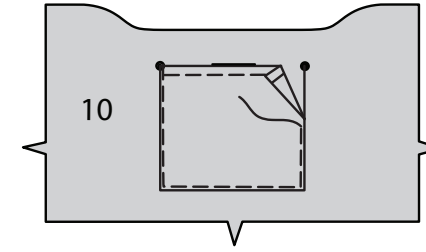

LASCHE

6. Die LASCHEN (12) RECHTS auf rechts aufeinander steppen. Die Längskanten steppen; Nahtzugaben zurückschneiden.

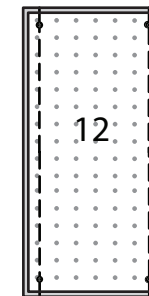

7. Auf rechts wenden; bügeln. Die Schnittkanten heften.



8. Die Längskanten der Lasche **ABSTEPHEN**.

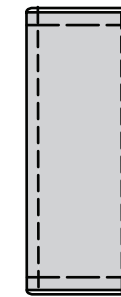

9. Den gekauften großen Ring durch die Lasche ziehe, entlang der Faltnie falten, die verstärkten Seiten liegen aufeinander. Die Schnittkanten heften.

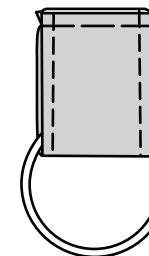

10. Von außen die Lasche auf die Oberkante des Rückenteils aufstecken, die kleinen Punkte treffen aufeinander; heften.

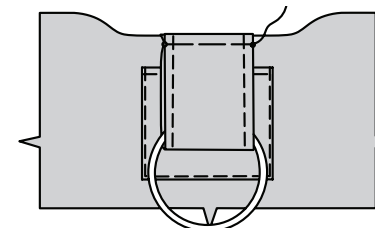

BODEN

11. Für das Vorderteil einen BODEN (13) auf die Unterkante des verbleibenden Vorder- und Rückenteils RECHTS auf rechts aufstecken, die Passzeichen treffen aufeinander. Steppen.

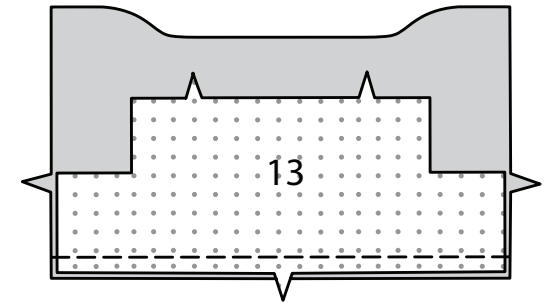

12. Nahtzugaben nach oben bügeln. Die Unterkante des Vorderteils **ABSTEPHEN**.

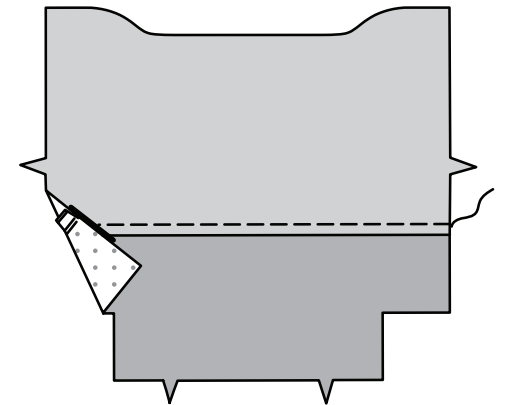

13. Den verbleibenden Boden auf die Unterkante des Rückenteils RECHTS auf rechts aufstecken, die Passzeichen treffen aufeinander. Steppen.

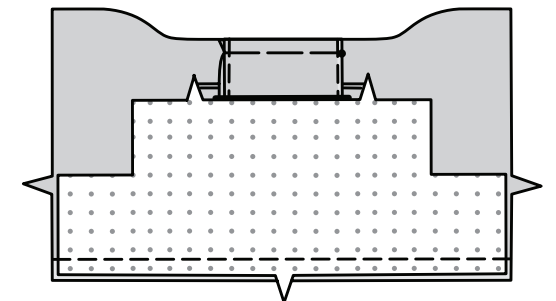

14. Nahtzugaben nach oben bügeln. Die Unterkante des Rückenteils **ABSTEPHEN**, die Lasche dabei nicht mitfassen.

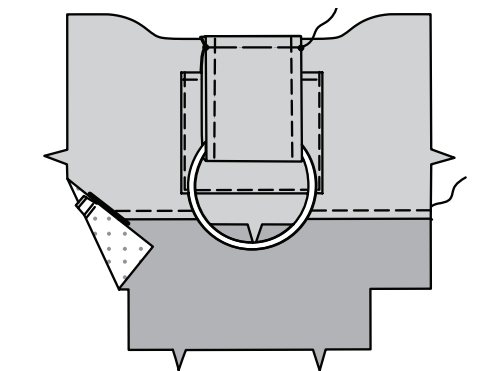

15. Das Rückenteil entlang der Seiten RECHTS auf rechts auf das Vorderteil aufstecken, die Passzeichen, Punkte und Nähte treffen jeweils entsprechend aufeinander; steppen. Die Bodenteile RECHTS auf rechts steppen, die Passzeichen und Punkte treffen jeweils entsprechend aufeinander.

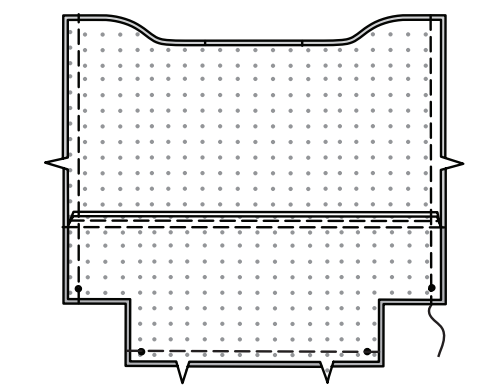

**16.** Für die unteren Ecken das Vorder- und Rückenteil RECHTS auf rechts falten, die Nähte und Punkte treffen jeweils entsprechend aufeinander. Zwischen den äußeren Punkten steppen.

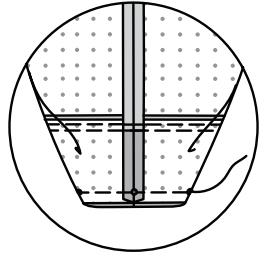

**17.** Auf rechts wenden; bügeln.

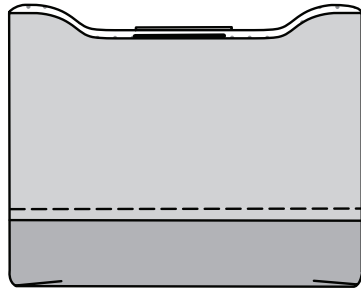

**SCHLAUFEN**

**18.** Die SCHLAUFE (6) entlang der Faltlinie links auf links falten. Mit 3 mm Abstand entlang der Längskanten ABSTEPPEN.



**19.** Den gekauften kleinen Ring durch die Schlaufen ziehen, zur Hälfte falten, die Punkte treffen aufeinander; Enden heften.



**20.** Von außen die Schlaufe auf die Oberkante des Vorder- und Rückenteils aufstecken, mittig auf den Seitennähten, die großen Punkte am Rückenteil treffen aufeinander. Heften.

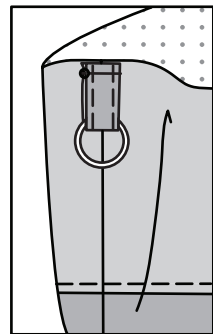

**FUTTER**

**21.** Die INNENTASCHEN (16) RECHTS auf rechts aufeinander stecken. Steppen, dabei eine Wendeöffnung an der Unterkante offen lassen. Nahtzugaben zurückschneiden.

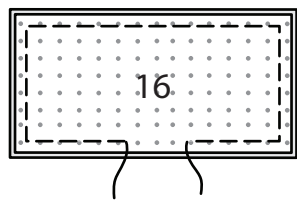

**22.** Auf rechts wenden; bügeln. Die Öffnungskanten mit SAUMSTICH schließen. Die Oberkante der Innentasche ABSTEPPEN.

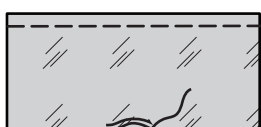

**23.** Für das Rückenteil die verstärkte Seite der Innentasche auf die rechte Seite eines VORDEREN UND RÜCKWÄRTIGEN FUTTERS (15) entlang der Ansatzlinien aufstecken, die großen Punkte treffen aufeinander. Mit 6 mm Abstand entlang der Seiten- und Unterkanten steppen.

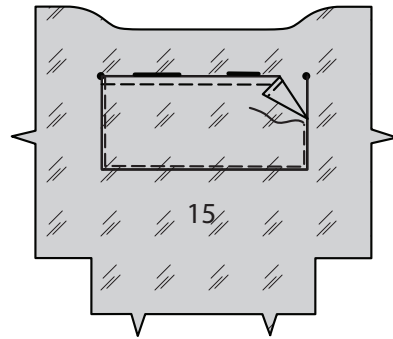

**24.** Die Tasche auf das Futter entlang der Stepplinie aufsteppen.

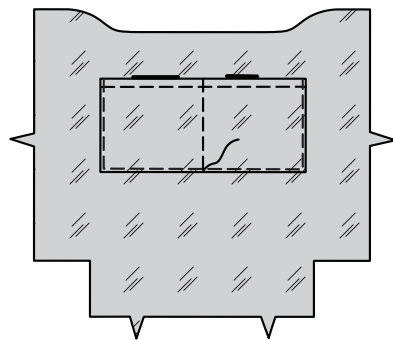

**25.** Verbleibendes vorderes und rückwärtiges Futter RECHTS auf rechts auf das Rückenteil aufstecken, die Passzeichen treffen aufeinander. Die Seitennähte am Futter schließen. Das Futter entlang der Unterkante steppen, die Passzeichen treffen aufeinander und eine Wendeöffnung offen lassen.

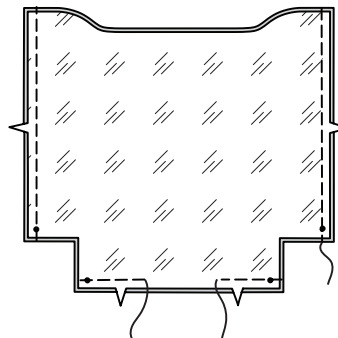

**26.** Für die unteren Ecken das vordere und rückwärtige Futter RECHTS auf rechts falten, die Nähte und Punkte treffen jeweils entsprechend aufeinander. Zwischen den äußeren Punkten steppen.

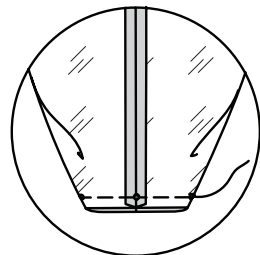

**27.** Auf rechts wenden; bügeln.

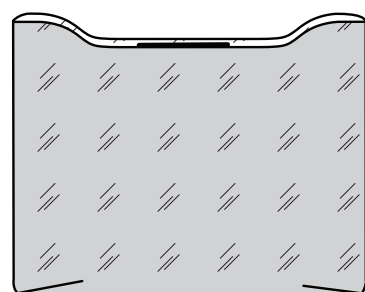

**28.** RECHTS auf rechts das Futter auf die Tasche aufstecken, die Nähte treffen aufeinander. Die Oberkanten aufeinander steppen.

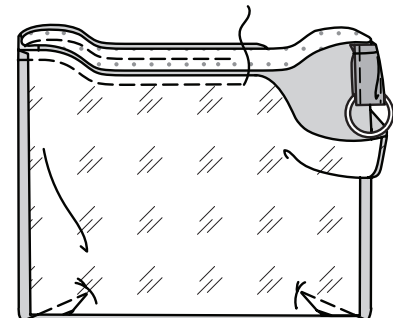

**29.** Wenden, die Schlaufen und Lasche nach unten legen; bügeln. Das Futter in die Tasche legen.

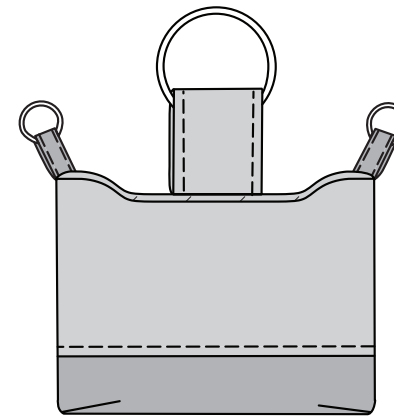

**30.** Die Futter-Öffnungskanten mit SAUMSTICH schließen.

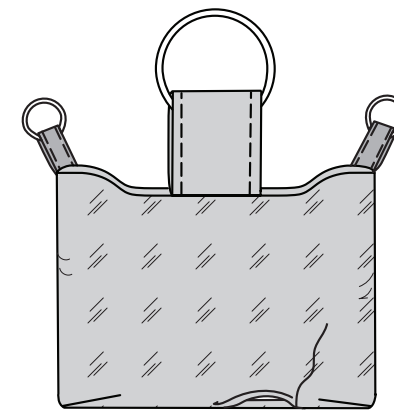

**31.** Die Oberkante der Tasche ABSTEPPEN, dabei die Lasche nicht mitfassen.

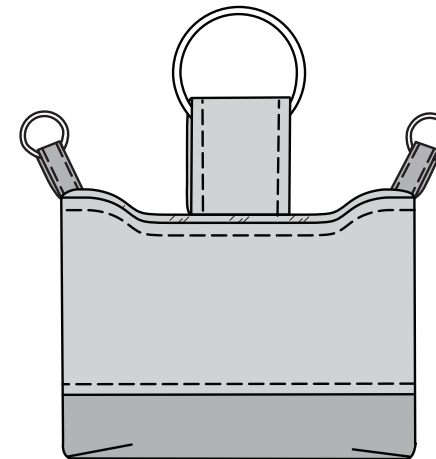

**FERTIGSTELLUNG**

**TRÄGER**

**32.** Den TRÄGER (14) entlang der Faltlinie links auf links falten. Mit 3 mm Abstand entlang der Längskanten ABSTEPPEN.



**33.** Ein Trägerende durch den gekauften Karabiner ziehen, den Träger entlang der Faltlinie falten. Mit 6 mm Abstand zur Schnittkante und nochmals mit 6 mm Abstand steppen. Verbleibenden Karabiner am freien Trägerende ebenso annähen.

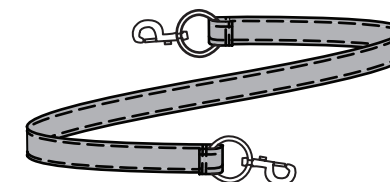

**34.** Zum Tragen den Karabiner durch die Ringe an den Schlaufen ziehen.



**QUASTE C**

**35.** Den Biegering durch die obere Kordel der gekauften Quaste ziehen. Quaste am großen Ring an der Lasche befestigen.

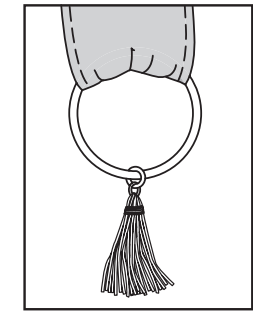

**QUASTE D**

**36.** Für die Quaste fünf Streifen kontrastfarbenen Stoff 20,5 cm lang und 6 mm breit zuschneiden.



**37.** Für das Bindeband ein Stück Kontraststoff 20,5 cm lang und 3 mm breit zuschneiden.



**38.** Quastenstreifen mit den rechten Seiten oben liegend auflegen. Die Quastenstreifen um den gekauften Ring legen, zur Hälfte falten, die Enden sind bündig.

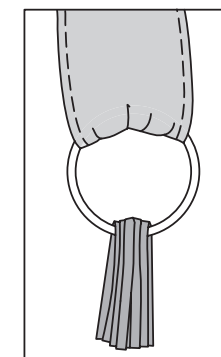

**39.** Das Bindeband etwa 2,5 cm unterhalb des Rings mittig auf die Quaste auflegen. Bindeband mehrfach umwickeln, die Enden stehen über. Enden knappkantig zur Quaste verknoten. Zum Tragen den Karabiner durch die Ringe an den Schlaufen ziehen.

