

DEVANT

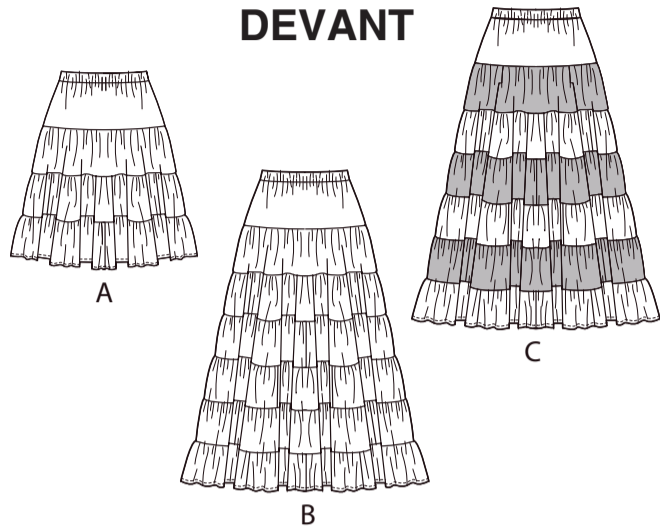

DOS

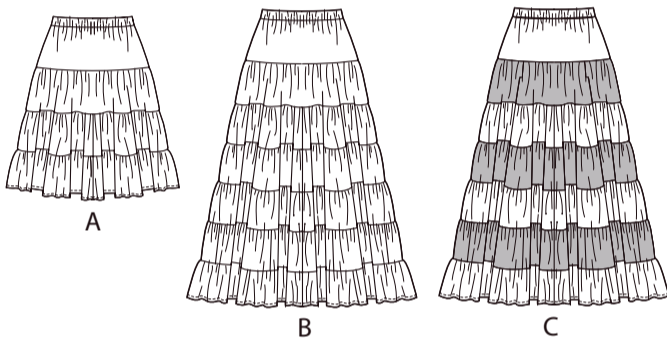

8 PIÈCES DU PATRON

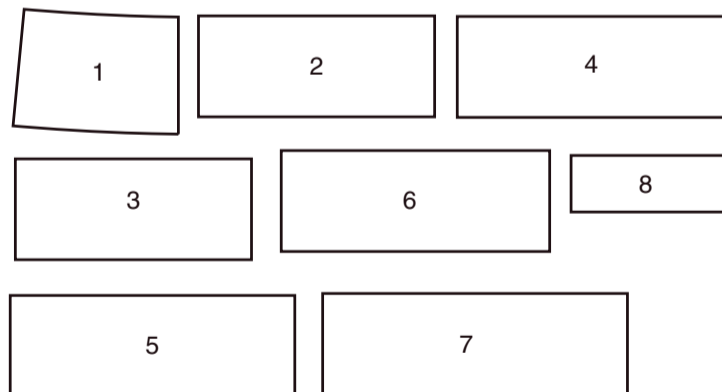

- 1 EMPIÈCEMENT DEVANT ET DOS A, B, C
- 2 VOLANT 1 A, B, C
- 3 VOLANT 2 A, B, C
- 4 VOLANT 3 A, B, C
- 5 VOLANT 4 B, C
- 6 VOLANT 5 B, C
- 7 VOLANT 6 B, C
- 8 COULISSE A, B, C

MARQUES DU PATRON

→ **LIGNE DE DROIT-FIL:** Posez sur le droit-fil du tissu parallèle à la lisière ou à la pliure.

▭ **LIGNE DE PLIURE:** Placez la ligne sur la pliure du tissu.

—|— **MARQUE DE BOUTONNIÈRE:** Indique la longueur exacte et l'emplacement des boutonsnières.

⊗ **MARQUE DE BOUTON:** Indique l'emplacement du bouton.

▽ ▽ ○ □ △ **REPÈRES ET SYMBOLES:** Pour faire coïncider les coutures et les détails d'assemblage.

⊕ Indique la Ligne de Poitrine, Ligne de Taille, les Hanches et/ou le Tour de Bras. Les Mesures font référence à la circonférence du Vêtement Fini (Mesures du corps + Aisance confort + Aisance mode). Ajustez le patron si nécessaire. La mesure ne comprend pas les plis, les pinces et les rentrés.

⊖ **RENTRÉ DE COUTURE COMPRIS:** 1.5cm, sauf différemment indiqué, mas pas imprimé sur le patron.

ADAPTER SI NÉCESSAIRE

Allongez ou raccourcissez aux lignes d'ajustement (=) ou où il est indiqué sur le patron. S'il faut ajouter une longueur considérable, vous pouvez acheter du tissu supplémentaire.

**POUR RACCOURCIR:** Pliez le long de la ligne d'ajustement. Faire une pliure la moitié de la quantité nécessaire. Adhère en place.

**POUR ALLONGER:** Coupez entre les lignes d'ajustement. Étendez la quantité nécessaire, en tenant les bords parallèles. Adhère sur le papier.

Lorsque les lignes de Modification ne se trouvent pas sur le patron, allongez ou raccourcissez au bord inférieure.

COUPER ET MARQUER

**RÉTRÉCISSEZ LE TISSU** qui n'est pas étiqueté prérétrécit. Repassez.

**ENFERMEZ LE PLAN DE COUPE** pour le Modèle, la Taille, la Largeur du Tissu.

Utilisez les plans de coupe **AVEC SENS** pour les tissus à dessins dans une seule direction, sens, poil ou surfaces nuancées. Puisque la plupart de tissus de tricot ont la surface nuancée, on utilise un plan de coupe avec sens.

Pour les **ÉPAISSEURS DOUBLES (AVEC PLIURE)**, pliez le tissu endroit contre endroit.

\* **ÉPAISSEURS DOUBLES (SANS PLIURE)** - Pour les tissus avec sens, pliez le tissu transversalement, endroit contre endroit. Marquez comme illustré. Coupez le long de la pliure transversale du tissu (A). Retournez l'épaisseur supérieure sur 180° pour que les flèches aillent dans la même direction et posez-la sur l'épaisseur inférieure, endroit contre endroit (B).

Pour une **SEULE ÉPAISSEUR** - Posez le tissu, endroit vers le haut. (Pour les Tissus à Fourrure, placez le poil vers le bas).

★ Coupez d'abord les autres pièces, en laissant assez de tissu pour couper cette pièce. Ouvrez le tissu. Pour les pièces "Coupez 1", coupez la pièce une fois sur une épaisseur simple avec la pièce vers le haut sur l'endroit du tissu.

La pièce du patron peut avoir des lignes de coupe pour plusieurs tailles. Choisissez la ligne de coupe correcte ou les pièces de patron pour votre taille.

Avant de **COUPER**, placez toutes les pièces sur le tissu selon le plan de coupe. Epinglez. (Les plans montrent l'emplacement approximatif des pièces de patron, lequel peut varier selon la taille du patron). Coupez **EXACTEMENT**, en maintenant les repères vers l'extérieur.

Avant d'enlever le patron, **REPORTEZ LES MARQUES** et les lignes d'assemblage sur l'Envers du Tissu, en utilisant la méthode à Epingles et à Craie ou le Papier à Calquer et la Roulette de Couturière. Les marques nécessaires sur l'endroit du tissu doivent être faites au fil.

**NOTE:** Les parties encadrées avec des pointillées (a! b! c!) dans les plans représentent les pièces coupées selon les mesures données.

PLANS DE COUPE

ENDROIT DU PATRON	ENVERS DU PATRON	ENDROIT DU TISSU	ENVERS DU TISSU
-------------------	------------------	------------------	-----------------

JUPE A

utilisez les pièces : 1, 2, 3, 4, 8

115 cm avec sens toutes les tailles

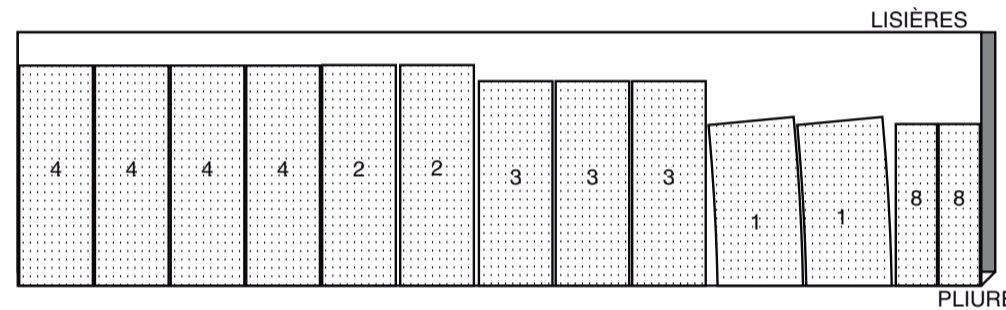

150 cm avec sens tailles XP-P-M-G

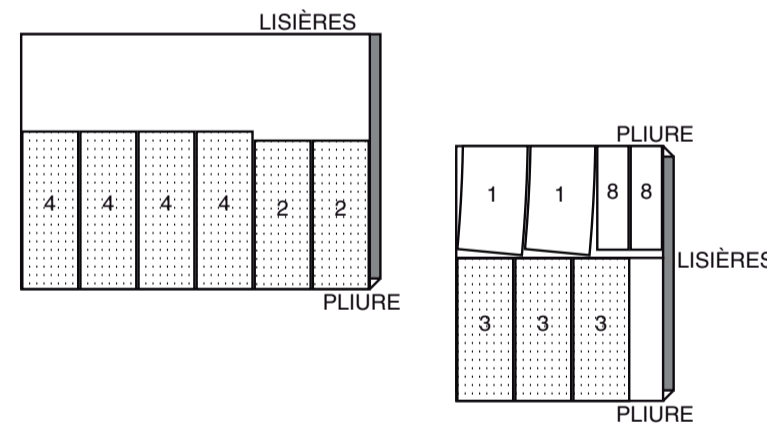

150 cm avec sens tailles TG-TTG

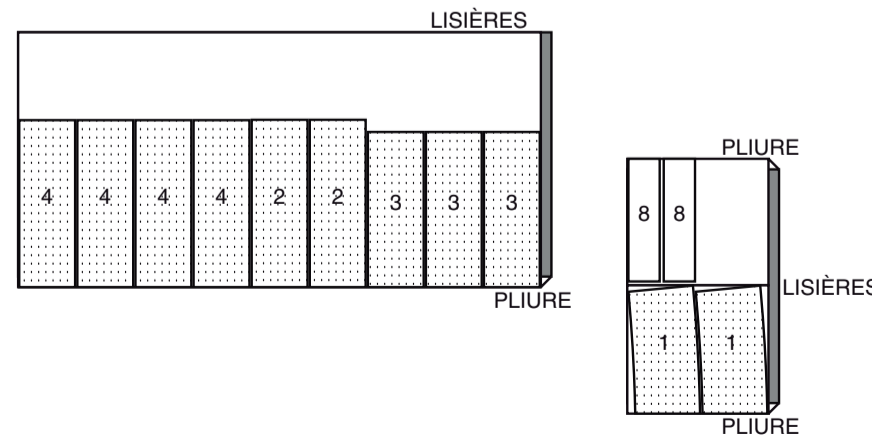

JUPE B

utilisez les pièces : 1, 2, 3, 4, 5, 6, 7, 8

115 cm avec sens toutes les tailles

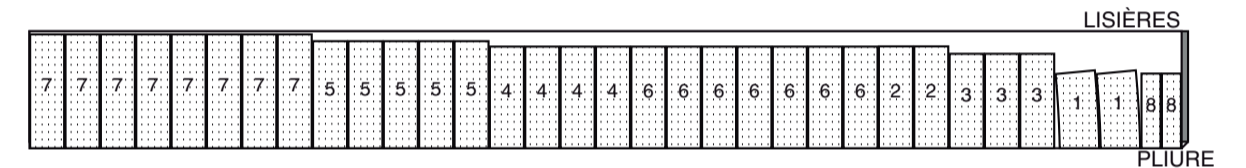

150 cm avec sens tailles TP-P-M-G

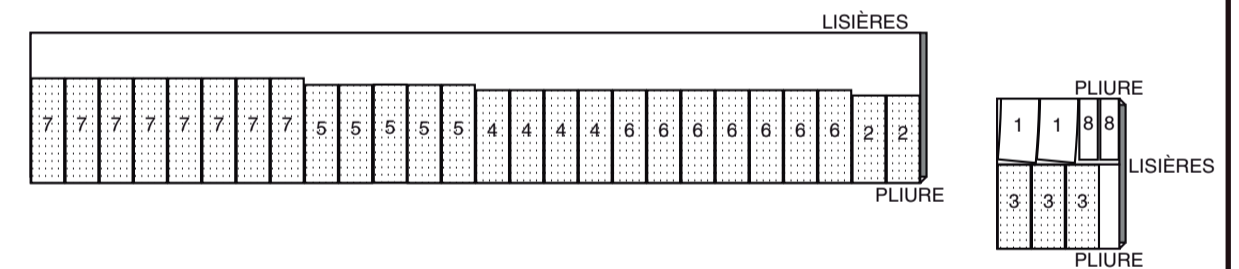

150 cm avec sens tailles TG-TTG

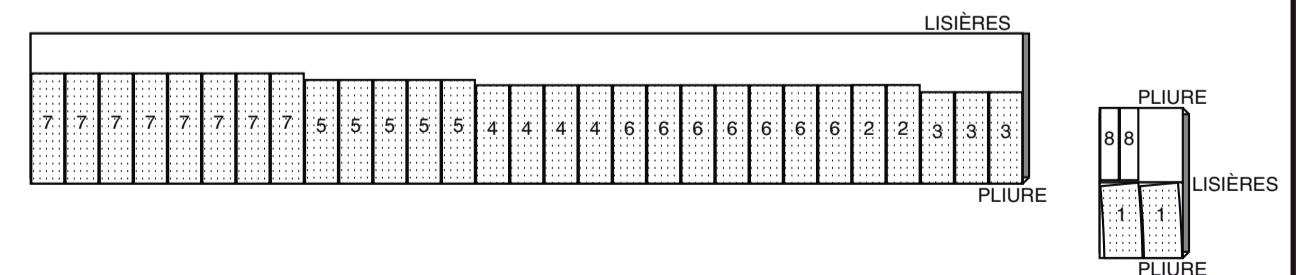

**JUPE C**

utilisez les pièces : 1, 3, 5, 7, 8

115 cm  
avec sens  
toutes les tailles

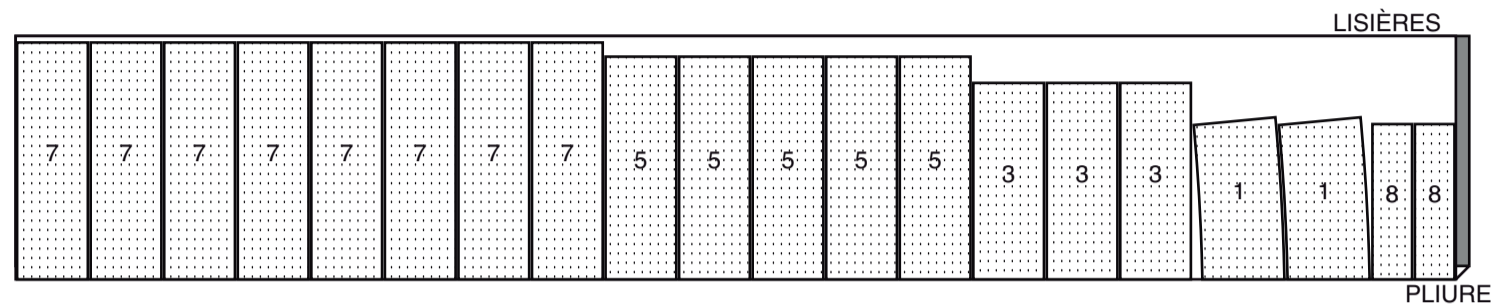

150 cm  
avec sens  
tailles TP-P-M-G

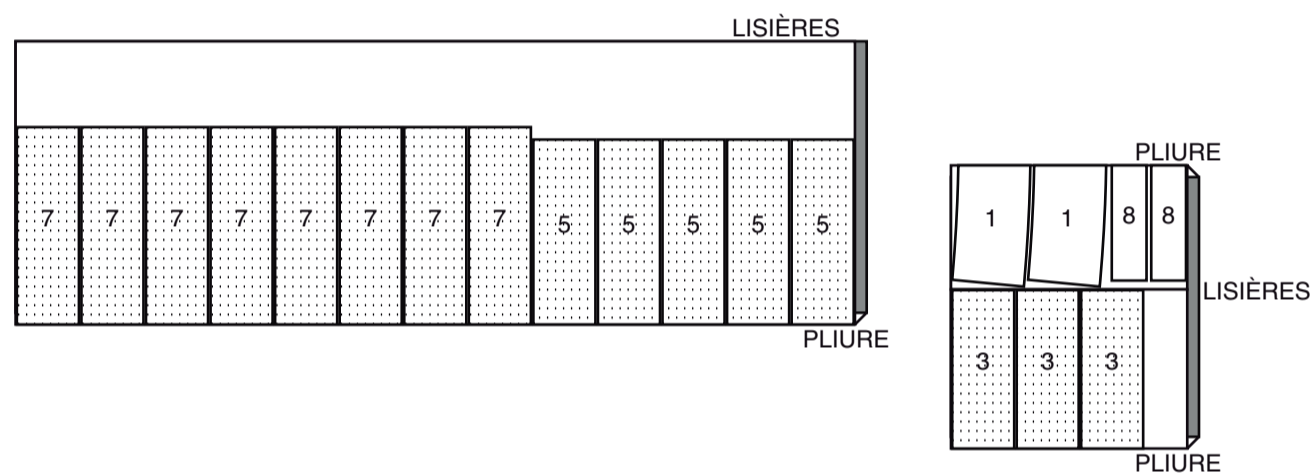

150 cm  
avec sens  
tailles TG-TTG

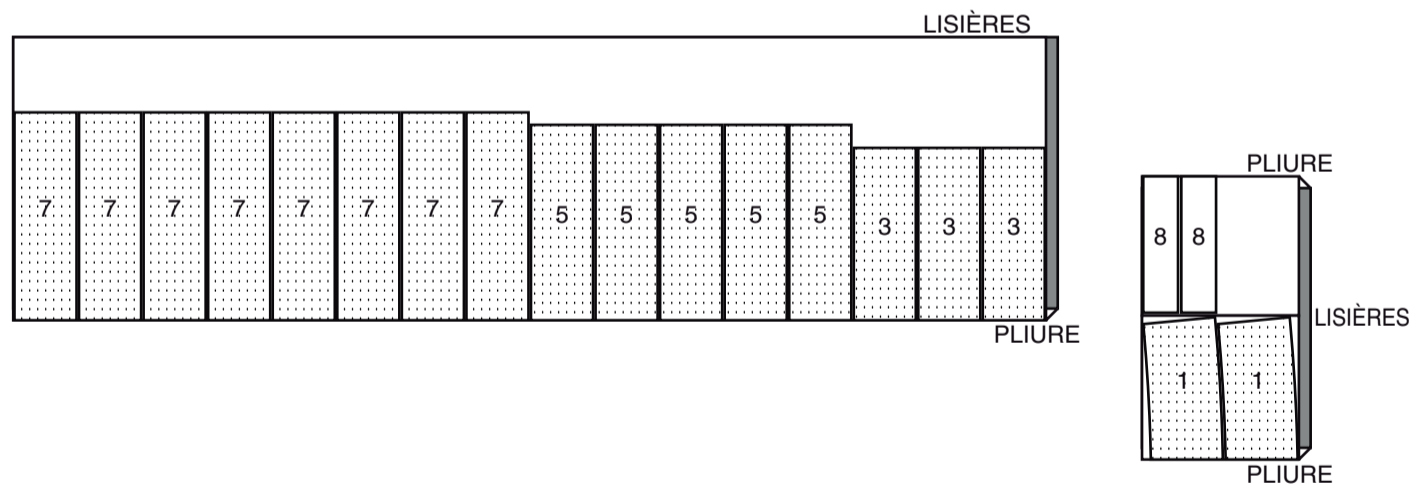

**CONTRASTE C (VOLANT 1,3,5)**

utilisez les pièces : 2, 4, 6

115, 150 cm  
avec sens  
toutes les tailles

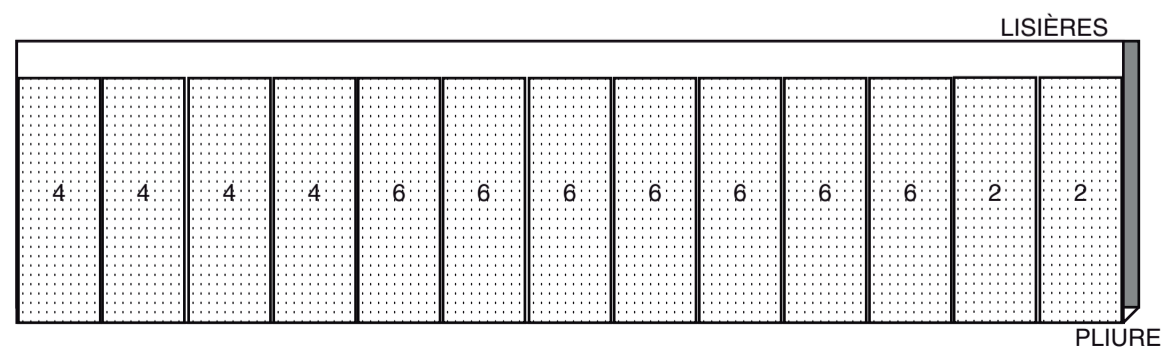

**INFORMATION DE COUTURE**

**LÉGENDE DES CROQUIS**

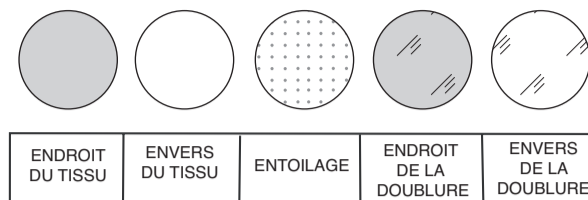

**RENTRÉS DE COUTURE**

Utilisez des rentrés de 1.5 cm sauf indiqué différemment.

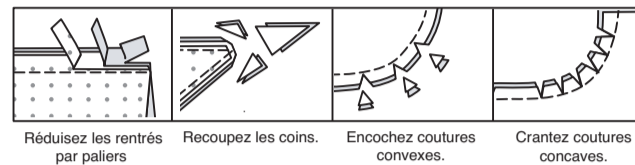

**ÉPINGLER ET AJUSTER**

Épinglez ou bâtissez les coutures, **ENDROIT CONTRE ENDROIT**, en faisant coïncider les repères. Ajustez le vêtement avant de piquer les coutures principales.

**PRESSAGE**

Pressez les rentrés de couture ensemble; puis ouvrez-les au fer sauf indiqué différemment. Crantez-les si nécessaire de sorte qu'ils restent à plat.

**GLOSSAIRE**

Les termes techniques, imprimés en **CARACTÈRES GRAS** au cours de l'assemblage, sont expliqués ci-dessous.

**FRONCER** - Piquer à grands points sur la ligne de couture, puis à 6 mm dans le rentré ou sur les lignes de fronces indiquées sur le patron. Tirer les fils canette à l'ajustage et répartir les fronces.

**OURLET ÉTROIT** - Replier l'ourlet, presser en répartissant l'ampleur si nécessaire. Déplier l'ourlet. Replier de nouveau en faisant coïncider le bord non fini avec la pliure; presser. Replier le long du pli; piquer.

**POINTS COULÉS** - Glisser l'aiguille dans le bord plié et faire un point au-dessous dans le vêtement, ne prenant qu'un seul fil.

**INSTRUCTIONS DE COUTURE**

**JUPE A, B, C**

**NOTE** : Les croquis montrent le premier modèle, sauf indiqué différemment.

**DEVANT ET DOS**

Épinglez l'**EMPIÈCEMENT DEVANT ET DOS (1)** sur les côtés. Piquez. Pressez.

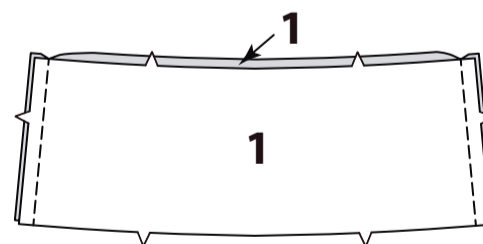

Piquez le **VOLANT 1 (2)** sur les côtés. Pressez.

**FRONCEZ** le bord supérieur du volant entre les coutures.

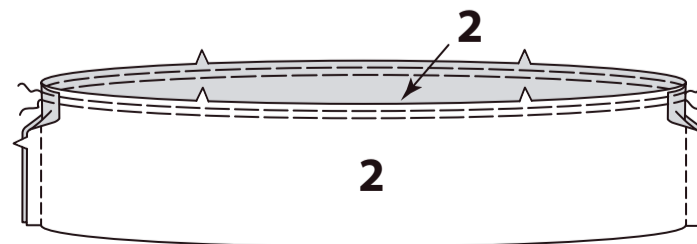

Endroit contre endroit, épinglez le bord supérieur du volant 1 sur l'empècement, en faisant coïncider les milieux et les coutures. Tirez sur le fil de fronces; bâtissez. Piquez, puis piquez à 6 mm sur les rentrés. Égalisez près de la seconde piqûre. Relevez les coutures au fer.

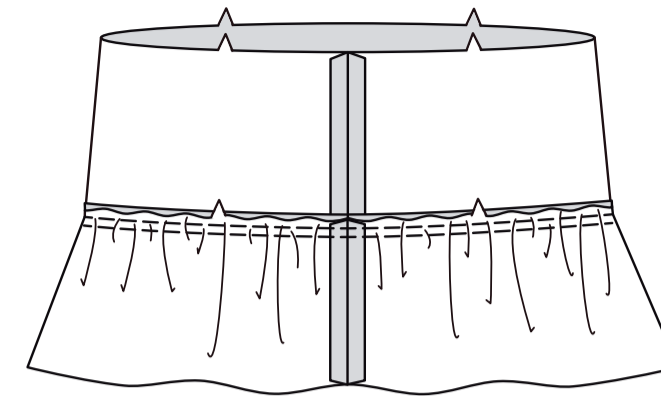

Piquez ensemble les extrémités du **VOLANT 2 (3)**.

**FRONCEZ** le bord supérieur du volant entre les coutures.

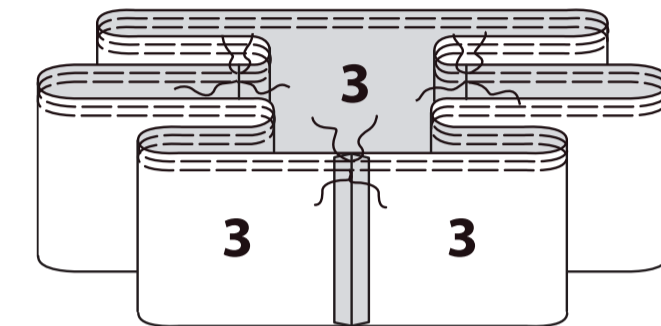

Marquez une couture comme milieu dos. En commençant au niveau du milieu dos, divisez le volant en quarts. Marquez avec des épingles ou du fil le bord inférieur.

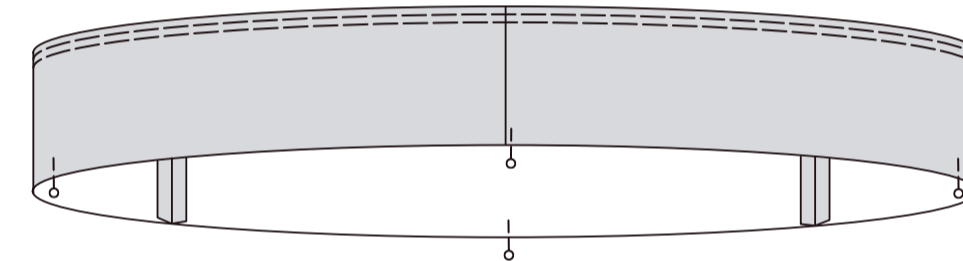

Épinglez le volant 2 sur le bord inférieur du volant 1, en plaçant les coutures sur les petits cercles sur le devant comme illustré. Tirez sur le fil de fronces; bâtissez. Piquez, puis piquez à 6 mm sur le rentré. Égalisez près de la piqûre. Relevez les coutures au fer.

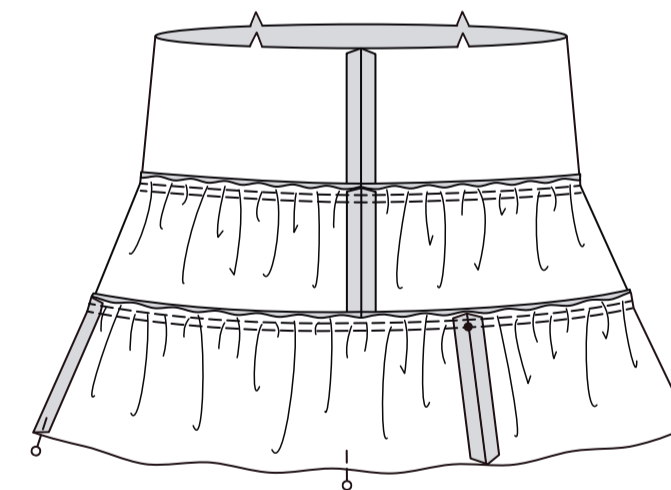

Piquez les extrémités du **VOLANT 3 (4)** ensemble. **FRONCEZ** le bord supérieur du volant entre les coutures.

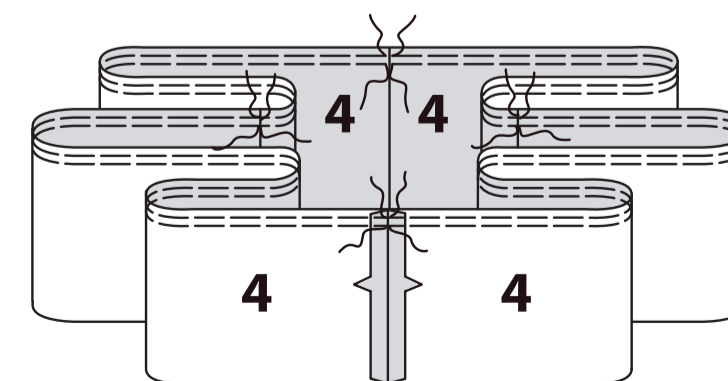

**Modèle A :** faites un **OURLET ÉTROIT** de 1.5 cm sur le bord inférieur du volant 3.

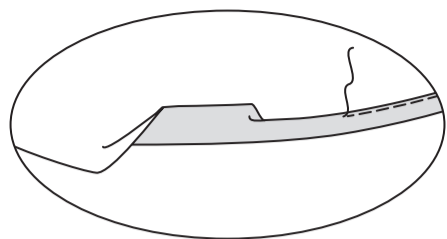

**Modèles A, B, C :** épinglez le volant 3 sur le bord inférieur du volant 2, en plaçant les coutures sur les marques comme illustré. Tirez sur le fil de fronces ; bâtissez. Piquez, puis piquez à 6 mm sur le rentré. Égalisez près de la piqûre. Relevez les coutures au fer.

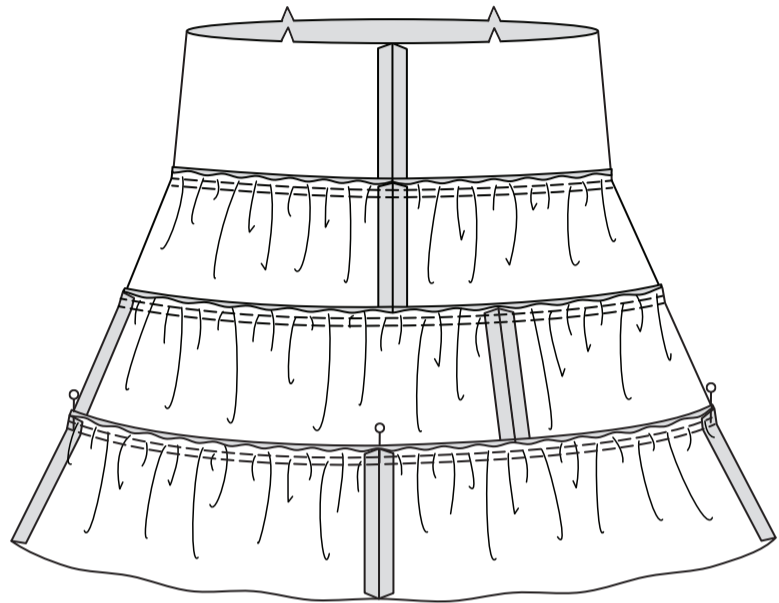

**Modèles B, C :**

Piquez ensemble les extrémités du **VOLANT 4** (5).

**FRONCEZ** le bord supérieur du volant entre les coutures.

Marquez une couture au niveau du milieu dos et divisez le bord inférieur du volant 4 en quarts, comme décrit pour le volant 3.

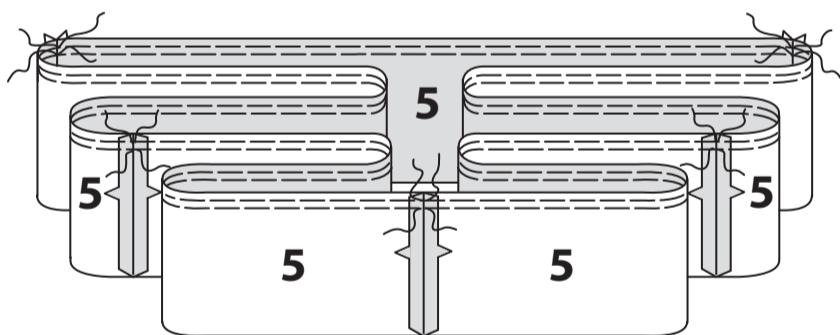

Épinglez le volant 4 sur le bord inférieur du volant 3, en faisant coïncider la couture du milieu dos et les marques. Tirez sur le fil de fronces ; bâtissez. Piquez, puis piquez à 6 mm sur le rentré. Égalisez près de la piqûre. Relevez les coutures au fer.

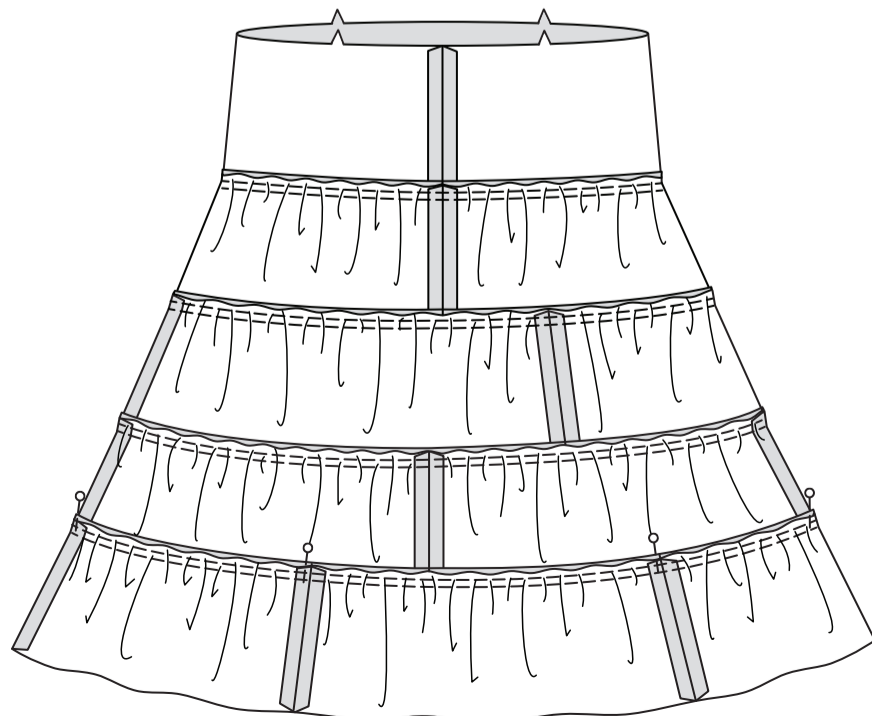

Piquez ensemble les extrémités du **VOLANT 5** (6).

**FRONCEZ** le bord supérieur du volant entre les coutures.

Marquez une couture comme milieu dos et divisez le bord inférieur du volant 5 en quarts, comme décrit pour le volant 4.

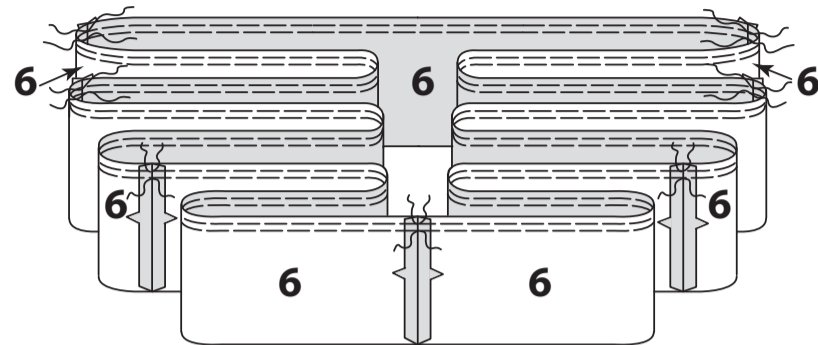

Épinglez le volant 5 sur le bord inférieur du volant 4, en faisant coïncider la couture du milieu dos et les marques. Tirez sur le fil de fronces ; bâtissez. Piquez, puis piquez à 6 mm sur le rentré. Égalisez près de la piqûre. Relevez les coutures au fer.

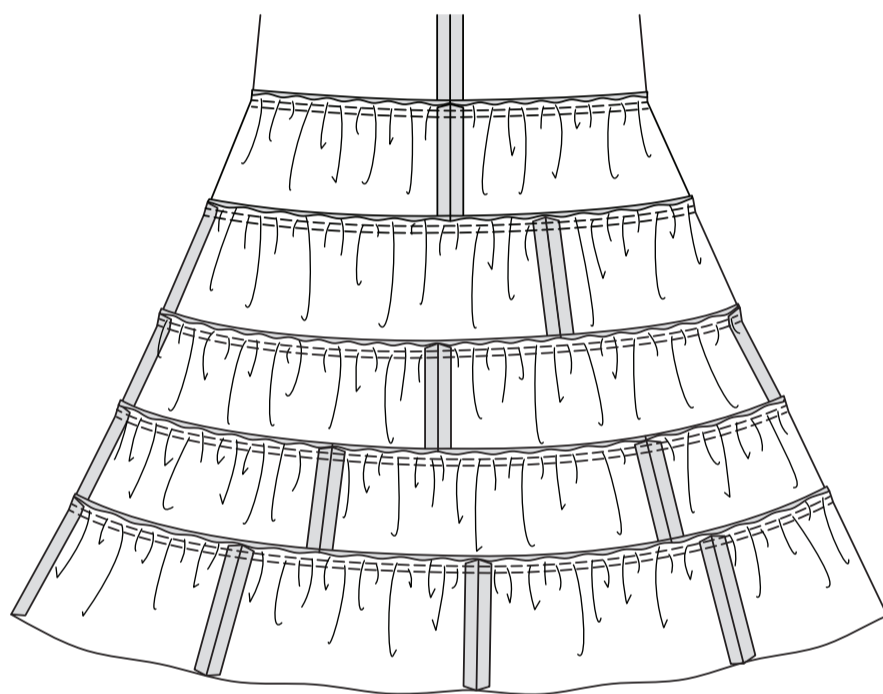

Épinglez ensemble les extrémités piquées du **VOLANT 6** (7).

**FRONCEZ** le bord supérieur du volant entre les coutures.

Faites un **OURLET ÉTROIT** de 1.5 cm sur le bord inférieur du volant.

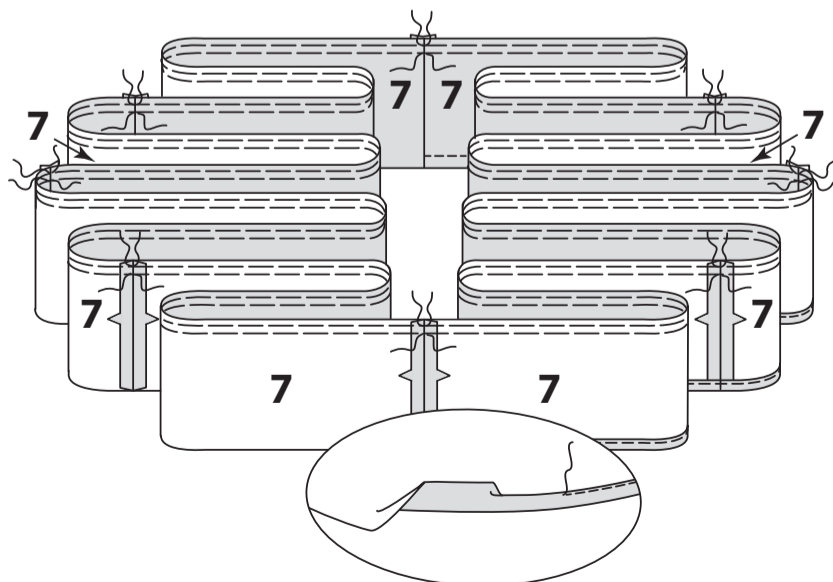

Épinglez le volant 6 sur le bord inférieur du volant 5, en faisant coïncider la couture du milieu dos et les marques. Tirez sur le fil de fronces ; bâtissez. Piquez, puis piquez à 6 mm sur le rentré. Égalisez près de la piqûre. Relevez les coutures au fer.

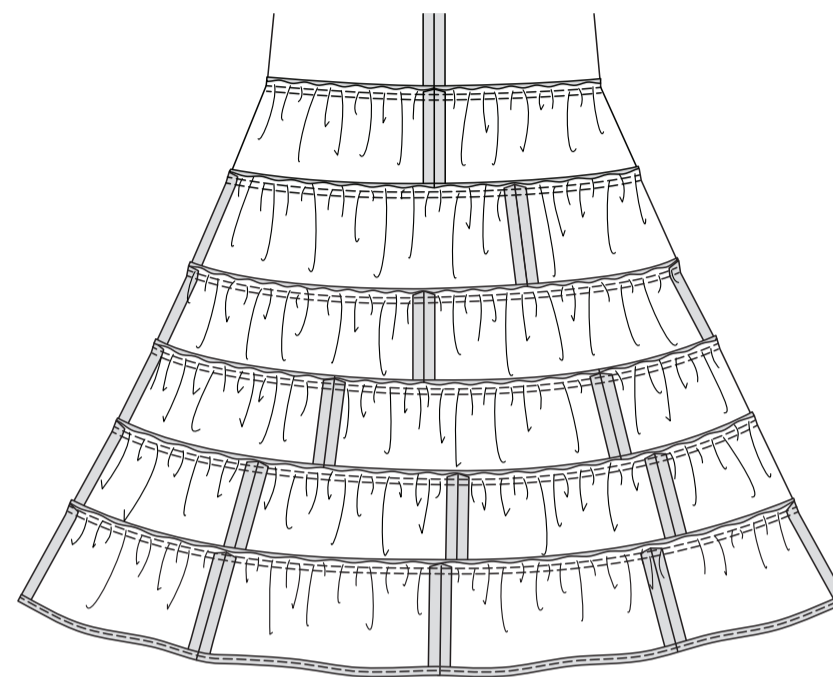

Sur l'endroit, épinglez la coulisse sur le bord supérieur de la jupe, en faisant coïncider les milieux et les coutures latérales. Piquez, puis piquez à 6 mm sur le rentré. Égalisez près de la piqûre. Pressez la couture vers le bas, en retournant la coulisse vers le haut.

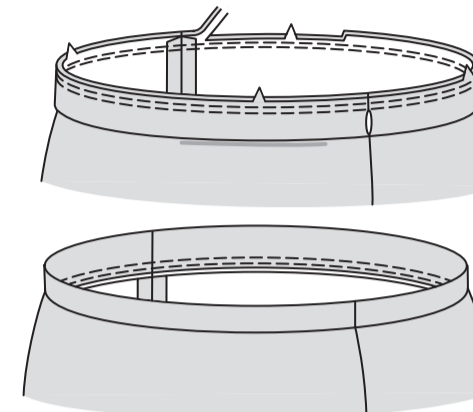

Coupez l'élastique de la mesure du tour de taille, plus 2.5 cm.

Enfilez l'élastique dans l'ouverture de la coulisse. Superposez les extrémités et fixez-les en utilisant une épingle de sûreté. Essayez et ajustez si nécessaire. Piquez solidement les extrémités de l'élastique.

Cousez l'ouverture aux **POINTS COULÉS**.

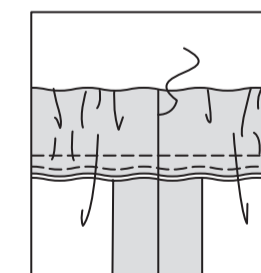
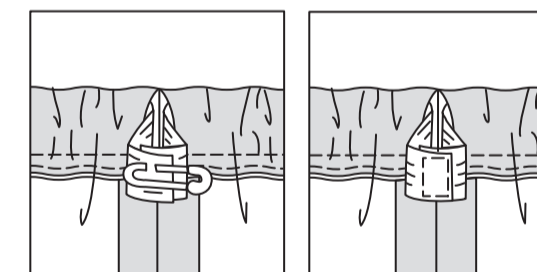

## COULISSE

Piquez les pièces de la **COULISSE** (8) ensemble sur les côtés, en laissant une couture ouverte entre les petits cercles. Ouvrez les coutures au fer.

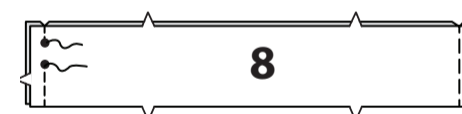

Envers contre envers, pliez la coulisse sur la ligne de pliure ; pressez. Bâtissez ensemble les bords non finis.

