

DEVANT

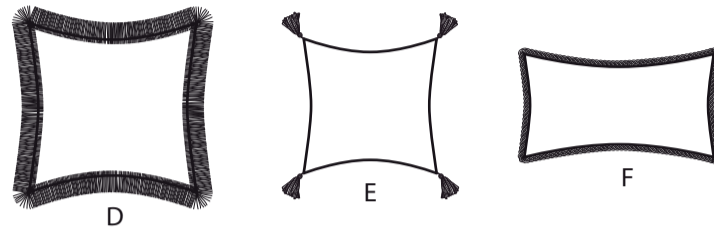

DOS

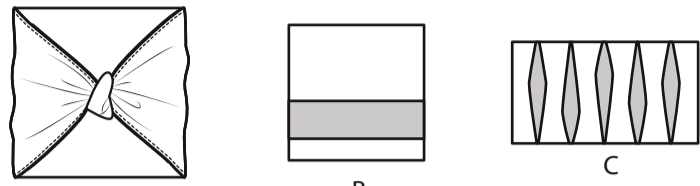
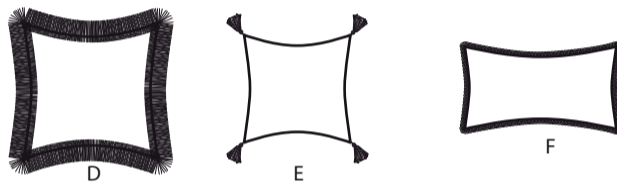
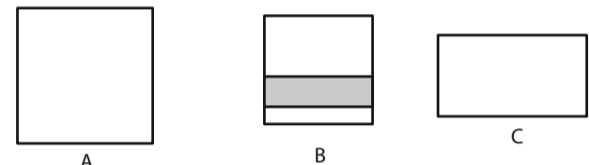

9 PIÈCES DU PATRON

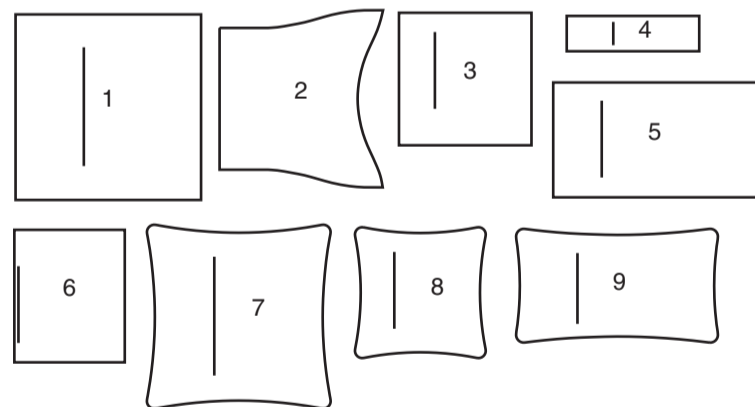

- 1 DEVANT ET DOS A
- 2 DRAPÉ A
- 3 DEVANT ET DOS B
- 4 BANDE B
- 5 DEVANT ET DOS C
- 6 APPLIQUÉ C
- 7 DEVANT ET DOS D
- 8 DEVANT ET DOS E
- 9 DEVANT ET DOS F

MARQUES DU PATRON

**LIGNE DE DROIT-FIL:** Posez sur le droit-fil du tissu parallèle à la lisière ou à la pliure.

**LIGNE DE PLIURE:** Placez la ligne sur la pliure du tissu.

**MARQUE DE BOUTONNIÈRE:** Indique la longueur exacte et l'emplacement des boutonsnières.

**MARQUE DE BOUTON:** Indique l'emplacement du bouton.

**REPÈRES ET SYMBOLES:** Pour faire coïncider les coutures et les détails d'assemblage.

Indique la Ligne de Poitrine, Ligne de Taille, les Hanches et/ou le Tour de Bras. Les Mesures font référence à la circonférence du Vêtement Fini (Mesures du corps + Aisance confort + Aisance mode). Ajustez le patron si nécessaire. La mesure ne comprend pas les plis, les pinces et les rentrés.

**RENTRÉ DE COUTURE COMPRIS:** 1.5cm, sauf différemment indiqué, mas pas imprimé sur le patron.

ADAPTER SI NÉCESSAIRE

Allongez ou raccourcissez aux lignes d'ajustement (=) ou où il est indiqué sur le patron. S'il faut ajouter une longueur considérable, vous pouvez acheter du tissu supplémentaire.

**POUR RACCOURCIR:** Pliez le long de la ligne d'ajustement. Faire une pliure la moitié de la quantité nécessaire. Adhère en place.

**POUR ALLONGER:** Coupez entre les lignes d'ajustement. Étendez la quantité nécessaire, en tenant les bords parallèles. Adhère sur le papier.

Lorsque les lignes de Modification ne se trouvent pas sur le patron, allongez ou raccourcissez au bord inférieur.

COUPER ET MARQUER

**RÉTRÉCISSEZ LE TISSU** qui n'est pas étiqueté prérétrécit. Repassez.

**ENFERMEZ LE PLAN DE COUPE** pour le Modèle, la Taille, la Largeur du Tissu.

Utilisez les plans de coupe **AVEC SENS** pour les tissus à dessins dans une seule direction, sens, poil ou surfaces nuancées. Puisque la plupart de tissus de tricot ont la surface nuancée, on utilise un plan de coupe avec sens.

Pour les **ÉPAISSEURS DOUBLES (AVEC PLIURE)**, pliez le tissu endroit contre endroit.

\* **ÉPAISSEURS DOUBLES (SANS PLIURE)** - Pour les tissus avec sens, pliez le tissu transversalement, endroit contre endroit. Marquez comme illustré. Coupez le long de la pliure transversale du tissu (A). Retournez l'épaisseur supérieure sur 180° pour que les flèches aillent dans la même direction et posez-la sur l'épaisseur inférieure, endroit contre endroit (B).

Pour une **SEULE ÉPAISSEUR** - Posez le tissu, endroit vers le haut. (Pour les Tissus à Fourrure, placez le poil vers le bas).

★ Coupez d'abord les autres pièces, en laissant assez de tissu pour couper cette pièce. Ouvrez le tissu. Pour les pièces "Coupez 1", coupez la pièce une fois sur une épaisseur simple avec la pièce vers le haut sur l'endroit du tissu.

La pièce du patron peut avoir des lignes de coupe pour plusieurs tailles. Choisissez la ligne de coupe correcte ou les pièces de patron pour votre taille.

Avant de **COUPER**, placez toutes les pièces sur le tissu selon le plan de coupe. Epinglez. (Les plans montrent l'emplacement approximatif des pièces de patron, lequel peut varier selon la taille du patron). Coupez **EXACTEMENT**, en maintenant les repères vers l'extérieur.

Avant d'enlever le patron, **REPORTEZ LES MARQUES** et les lignes d'assemblage sur l'Envers du Tissu, en utilisant la méthode à Épingles et à Craie ou le Papier à Calquer et la Roulette de Couturière. Les marques nécessaires sur l'endroit du tissu doivent être faites au fil.

**NOTE:** Les parties encadrées avec des pointillées (a! b! c!) dans les plans représentent les pièces coupées selon les mesures données.

PLANS DE COUPE

ENDROIT DU PATRON	ENVERS DU PATRON	ENDROIT DU TISSU	ENVERS DU TISSU

COUSSIN A

utilisez les pièces : 1, 2

115, 150 cm  
avec ou sans sens  
toutes les tailles

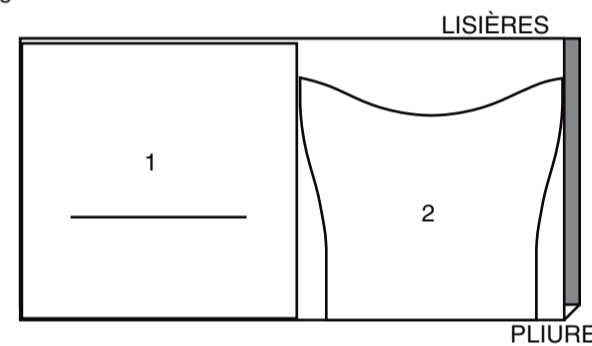

ENTOILAGE B

utilisez la pièce : 4

51 cm  
toutes les tailles

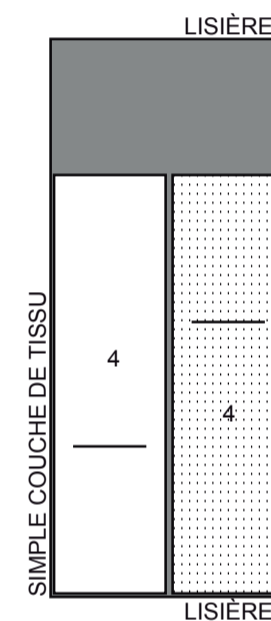

150 cm  
avec ou sans sens  
toutes les tailles

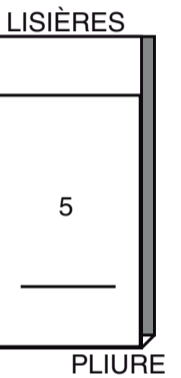

COUSSIN B

utilisez la pièce : 3

115, 150 cm  
avec ou sans sens  
toutes les tailles

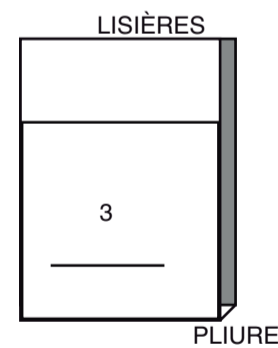

COUSSIN C

utilisez la pièce : 5

115 cm  
avec ou sans sens  
toutes les tailles

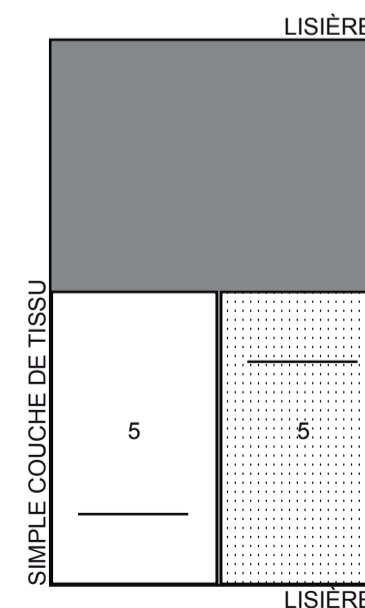

CONTRASTE C (appliqués)

utilisez la pièce : 6

33 cm x 38 cm

CONTRASTE B (bande)

utilisez la pièce : 4

115, 150 cm  
avec ou sans sens  
toutes les tailles

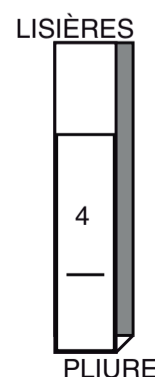

COUSSIN D

utilisez la pièce : 7

115, 150 cm  
avec ou sans sens  
toutes les tailles

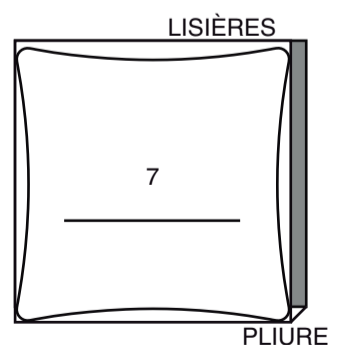

**COUSSIN E**

utilisez la pièce : 8

115, 150 cm  
avec ou sans sens  
toutes les tailles

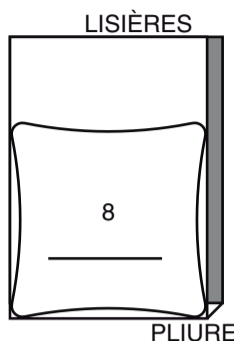

**COUSSIN F**

utilisez la pièce : 9

115 cm  
avec ou sans sens  
toutes les tailles

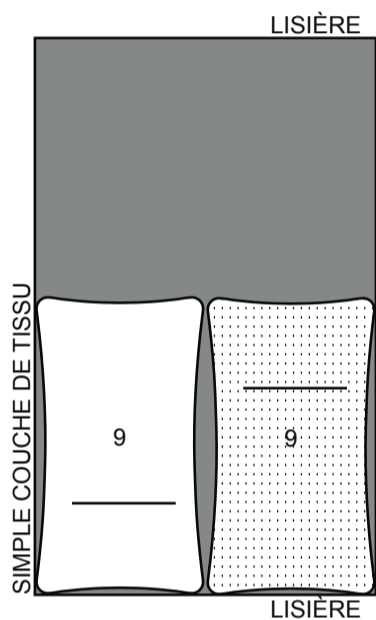

150 cm  
avec ou sans sens  
toutes les tailles

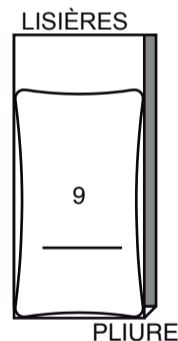

**INFORMATION DE COUTURE**

**LÉGENDE DES CROQUIS**

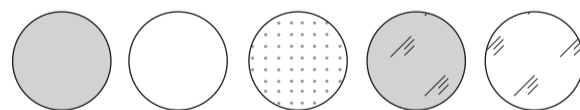

**RENTRÉS DE COUTURE**

Utilisez des rentrés de 1.5 cm sauf indiqué différemment.

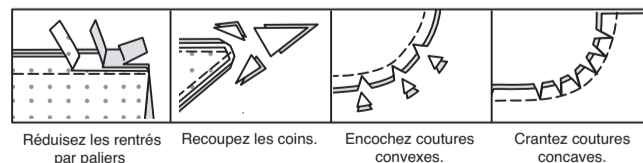

**ÉPINGLER ET AJUSTER**

Épinglez ou bâtissez les coutures, ENDROIT CONTRE ENDROIT, en faisant coïncider les repères. Ajustez le vêtement avant de piquer les coutures principales.

**PRESSAGE**

Pressez les rentrés de couture ensemble; puis ouvrez-les au fer sauf indiqué différemment. Crantez-les si nécessaire de sorte qu'ils restent à plat.

**INSTRUCTIONS DE COUTURE**

**COUSSIN A, B, C, D, E, F**

**DRAPÉ A**

Faites un **OURLET ÉTROIT** sur les bords sans encoche du DRAPÉ (2). **SOUTENEZ** les bords à encoche.

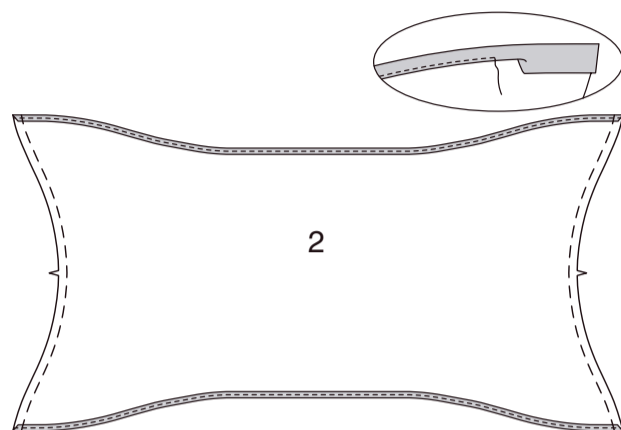

Formez un coulant au milieu du drapé. Épinglez le drapé sur une pièce du DEVANT ET DOS (1), en faisant coïncider les petits cercles et les encoches, en tirant sur le fil pour ajuster. Bâtissez les bords à encoche.

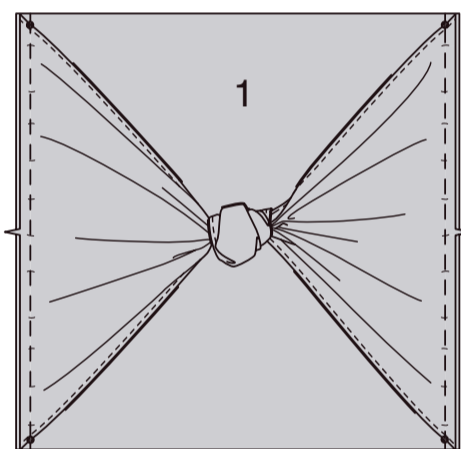

**BANDE B**

Épinglez l'entoilage sur l'envers des pièces de la BANDE (4) en tissu ayant les bords non finis au même niveau. Bâtissez. Égalisez l'entoilage près du bâti sur les longs bords.

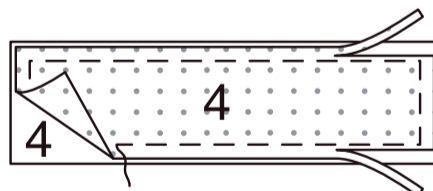

Retournez les longs bords de la bande vers l'intérieur le long des lignes de couture ; pressez.

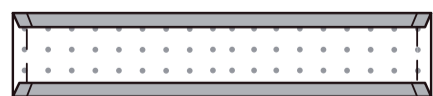

Sur l'endroit, épinglez les bandes sur les pièces du DEVANT ET DOS (3) ayant le bord inférieur de la bande le long de la ligne d'emplacement, ayant les bords non finis au même niveau. Piquez près des bords pressés ; bâtissez les bords non finis ensemble.

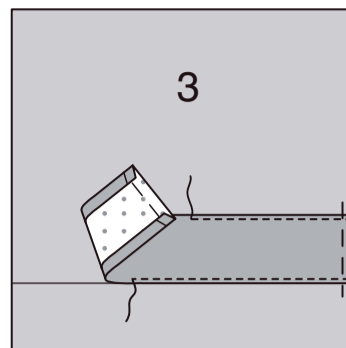

**APPLIQUÉ C**

Appliquez le voile thermocollant sur l'ENVERS de l'APPLIQUÉ (6) en tissu, en suivant la notice d'utilisation.

Coupez le bloc en papier de l'appliqué le long de la ligne continue extérieure. Épinglez le patron sur l'ENDROIT du tissu préparé. Découpez chaque appliqué.

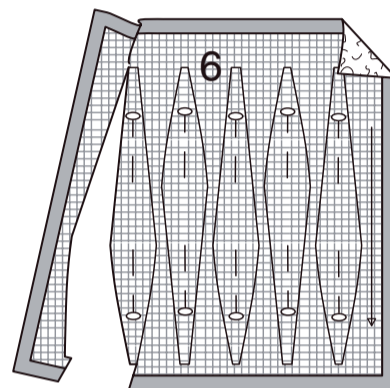

Épinglez les appliqués sur une pièce du DEVANT ET DOS (5) entre les lignes d'emplacement. Pour fixer temporairement l'appliqué sur place avant de piquer, on peut utiliser un bâton de colle. Faites adhérer les appliqués sur place, en suivant la notice d'utilisation. Piquez au point droit OU au point zigzag (point lacé) le long des bords non finis.

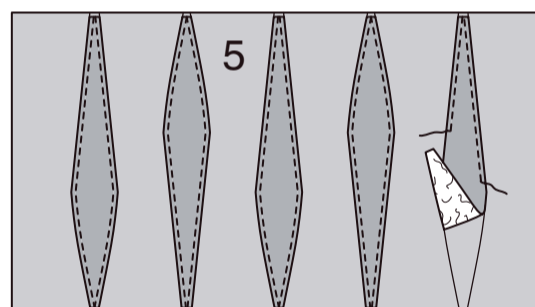

**GALON D**

Sur l'endroit, épinglez le bord plat du galon sur une pièce du DEVANT ET DOS (7), ayant le bord plat à l'intérieur du rentré et la partie à frange vers la pièce intérieure du tissu. Dépliez l'ampleur sur les coins et ayez les extrémités rejointes sur un petit cercle. Bâtissez sur place le long de la ligne de couture.

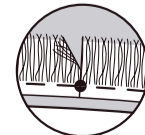
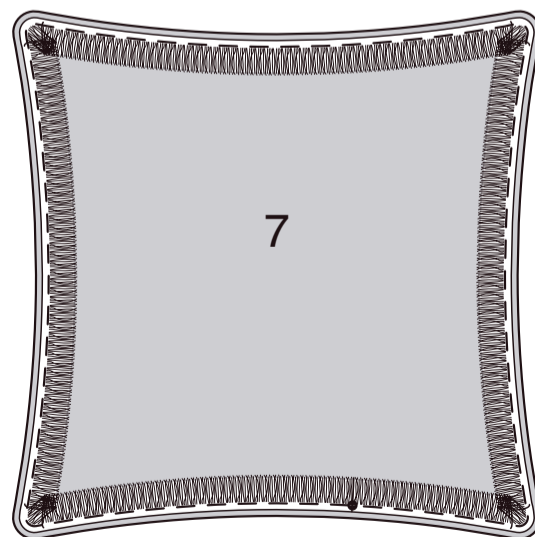

**GLANDS E**

SI VOUS PRÉFÉREZ – pour faire les glands pour les coins du coussin, coupez deux morceaux de carton résistant de 9 cm sur 12.5 cm. Placez les pièces en carton ensemble, au même niveau, puis enveloppez cinquante fois avec de la laine, comme illustré.

**CONSEIL** : si vous aimez faire des glands plus longs et épais, augmentez la largeur du carton et la quantité de fois que vous enveloppez la laine autour du carton.

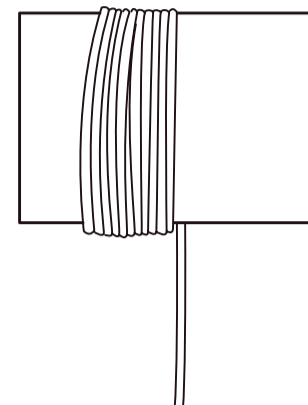

Une fois que vous avez enveloppé, amenez un brin de laine entre les pièces du carton sur le bord supérieur et nouez autour de la masse de laine ; nouez, en laissant les extrémités assez longues pour attacher le gland. Glissez les ciseaux entre les pièces du carton et coupez la masse de laine à travers le bord inférieur.

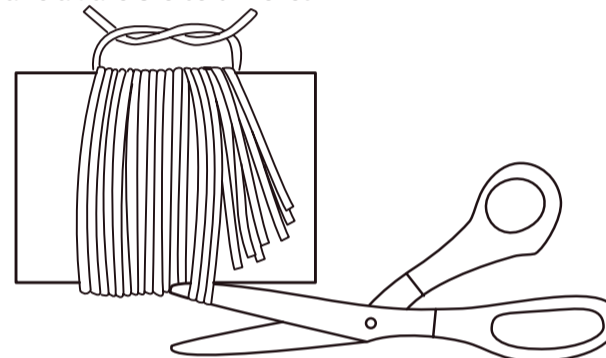

Coupez un autre brin de laine et enveloppez plusieurs fois le gland à 1.3 cm de la partie supérieure ; nouez les extrémités et coupez-les au même niveau que le bord inférieur du gland. Nouez ensemble les extrémités supérieures du gland pour les maintenir fixes au moment de piquer sur le coussin.

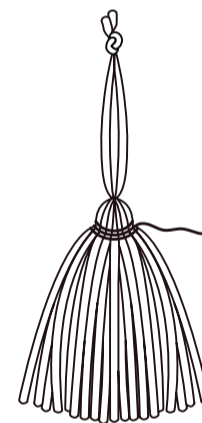

POUR LE MODÈLE E – sur l'ENDROIT d'une pièce du DEVANT ET DOS (8), épinglez l'extrémité nouée des glands par-dessus les grands cercles, ayant le coulant à l'intérieur du rentré et le gland sur le devant. Piquez solidement sur place.

**CONSEIL** : épinglez un coupon de tissu par-dessus les glands pour les maintenir éloignés des rentrés, au moment de piquer le devant sur le dos.

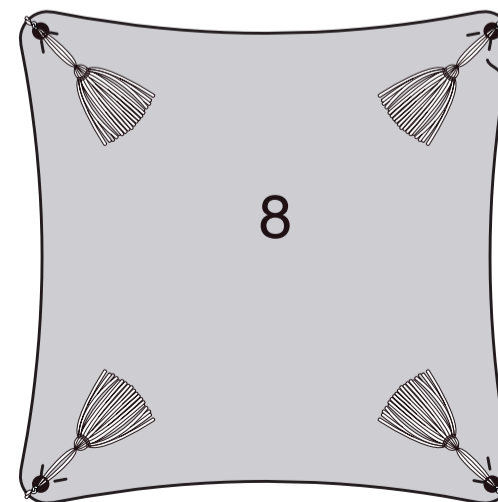

**GALON F**

Sur l'ENDROIT, épinglez le cordon sur le bord d'une pièce du DEVANT ET DOS (9), ayant le bord à plat à l'intérieur du rentré.

Superposez les extrémités au milieu du bord inférieur en amenant sur le rentré. En utilisant un pied à fermeture, bâtissez à la machine le plus près possible du cordon sans le prendre. Piquez plusieurs fois par-dessus le cordon superposé pour le fixer solidement. Coupez le cordon et le bord au même niveau que le rentré.

**CONSEIL** : laissez de l'ampleur supplémentaire sur les coins. Puis, avec l'aiguille dans le tissu, levez le pied-de-biche et crantez le bord plat jusqu'au cordon, en veillant à ne pas cranter le cordon.

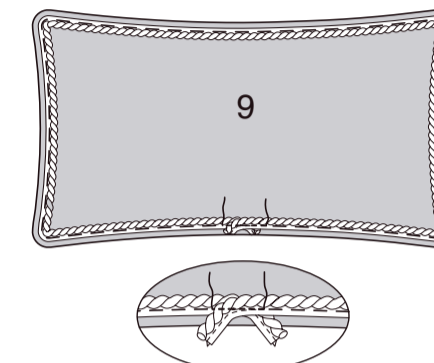

**CONTINUEZ COME SUIT POUR TOUS LES MODÈLES**

Endroit contre endroit et ayant les bords non finis au même niveau, épinglez le devant sur le dos. Piquez en laissant une ouverture entre les petits cercles pour retourner. **Conseil** : il faut utiliser un pied à fermeture pour quelques modèles. Égalisez la couture ; crantez les courbes comme nécessaire.

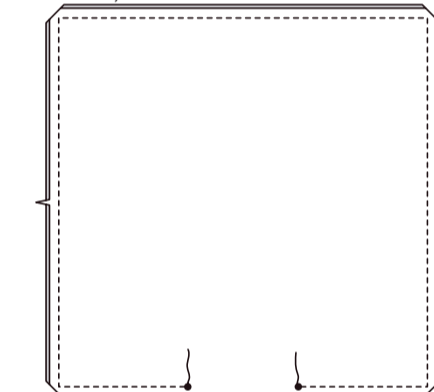

Retournez le coussin ; pressez. Pour rembourrer, séparez doucement le rembourrage afin de le faire bouffer avant de l'utiliser. Séparez les fibres. Utilisez des pièces d'environ la taille d'une balle de tennis. Mettez le rembourrage sur place en utilisant l'extrémité d'une longue cuillère en bois. Rembourrez fermement en place chaque fois que vous ajoutez du rembourrage. Utilisez deux mains pour donner de la forme, en veillant à ne pas rembourrer de trop ou à déformer le coussin.

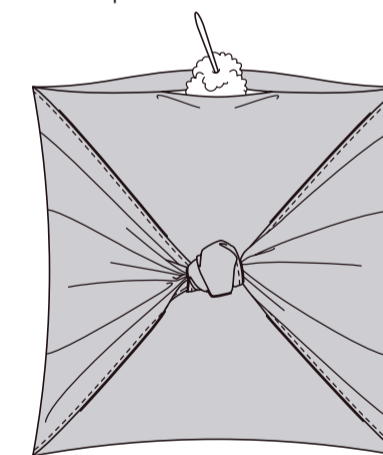

Cousez en fermant l'ouverture aux points coulés.

