

DEVANT

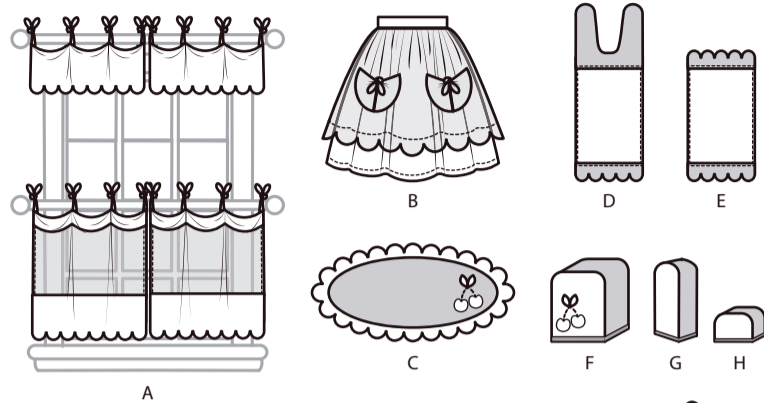

DOS

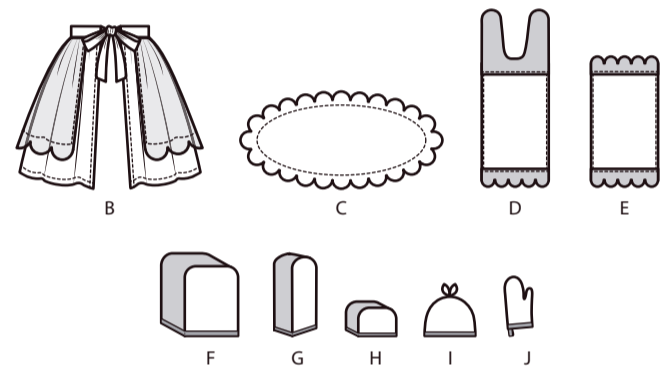

28 PIÈCES DU PATRON

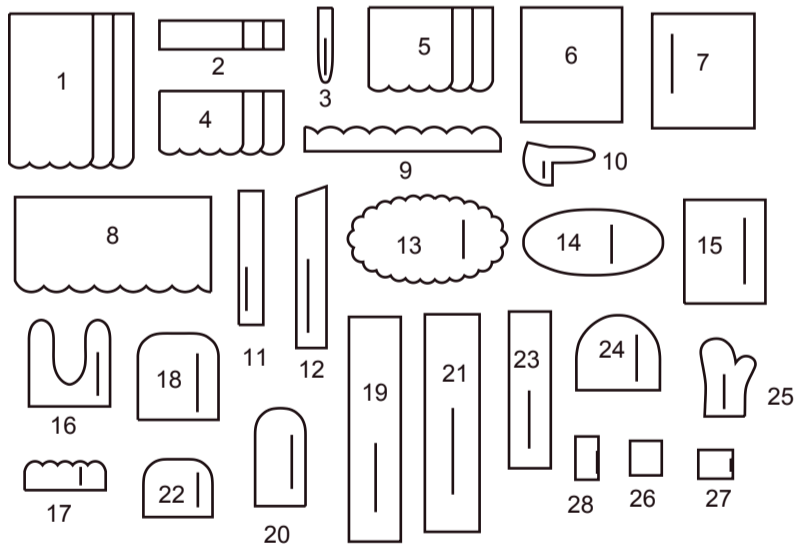

- 1 RIDEAU - A
- 2 BANDE SUPÉRIEURE - A
- 3 ATTACHE - A
- 4 BANDE INFÉRIEURE - A
- 5 CANTONNIÈRE - A
- 6 DEVANT - B
- 7 DOS - B
- 8 PIÈCE SUPERPOSÉE - B
- 9 PAREMENTURE - B
- 10 POCHE - B
- 11 CEINTURE - B
- 12 ATTACHE - B
- 13 BASE - C
- 14 PIÈCE SUPERPOSÉE - C
- 15 ESSUIE-MAINS - D, E
- 16 BANDE SUPÉRIEURE - D, E
- 17 BANDE - D, E
- 18 DEVANT ET DOS - F
- 19 SOUFFLET - F
- 20 DEVANT ET DOS - G
- 21 SOUFFLET - G
- 22 DEVANT ET DOS - H
- 23 SOUFFLET - H
- 24 DEVANT ET DOS - I
- 25 DEVANT ET DOS - J
- 26 GUIDE POUR L'APPLIQUÉ
- 27 APPLIQUÉ
- 28 APPLIQUÉ

MARQUES DU PATRON

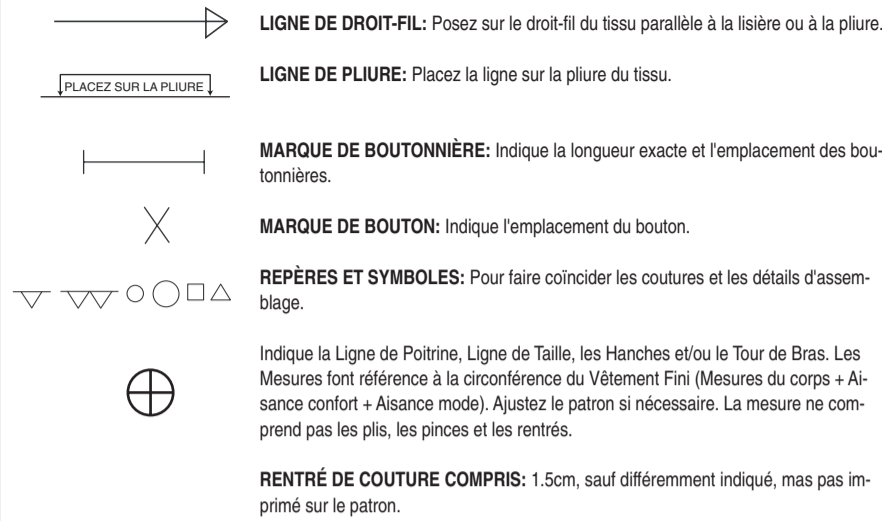

ADAPTER SI NÉCESSAIRE

Allongez ou raccourcissez aux lignes d'ajustement (=) ou où il est indiqué sur le patron. S'il faut ajouter une longueur considérable, vous pouvez acheter du tissu supplémentaire.

POUR RACCOURCIR: Pliez le long de la ligne d'ajustement. Faire une pliure la moitié de la quantité nécessaire. Adhère en place.

POUR ALLONGER: Coupez entre les lignes d'ajustement. Étendez la quantité nécessaire, en tenant les bords parallèles. Adhère sur le papier.

Lorsque les lignes de Modification ne se trouvent pas sur le patron, allongez ou raccourcissez au bord inférieur.

COUPER ET MARQUER

RÉTRÉCISSEZ LE TISSU qui n'est pas étiqueté prérétrécit. Repassez.

ENFERMEZ LE PLAN DE COUPE pour le Modèle, la Taille, la Largeur du Tissu. Utilisez les plans de coupe **AVEC SENS** pour les tissus à dessins dans une seule direction, sens, poil ou surfaces nuancées. Puisque la plupart de tissus de tricot ont la surface nuancée, on utilise un plan de coupe avec sens.

Pour les **ÉPAISSEURS DOUBLES (AVEC PLIURE)**, pliez le tissu droit contre droit.

* **ÉPAISSEURS DOUBLES (SANS PLIURE)** - Pour les tissus avec sens, pliez le tissu transversalement, endroit contre endroit. Marquez comme illustré. Coupez le long de la pliure transversale du tissu (A). Retournez l'épaisseur supérieure sur 180° pour que les flèches aillent dans la même direction et posez-la sur l'épaisseur inférieure, endroit contre endroit (B).

Pour une **SEULE ÉPAISSEUR** - Posez le tissu, endroit vers le haut. (Pour les Tissus à Fourrure, placez le poil vers le bas).

★ Coupez d'abord les autres pièces, en laissant assez de tissu pour couper cette pièce. Ouvrez le tissu. Pour les pièces "Coupez 1", coupez la pièce une fois sur une épaisseur simple avec la pièce vers le haut sur l'endroit du tissu.

La pièce du patron peut avoir des lignes de coupe pour plusieurs tailles. Choisissez la ligne de coupe correcte ou les pièces de patron pour votre taille.

Avant de **COUPER**, placez toutes les pièces sur le tissu selon le plan de coupe. Epinglez. (Les plans montrent l'emplacement approximatif des pièces de patron, lequel peut varier selon la taille du patron). Coupez **EXACTEMENT**, en maintenant les repères vers l'extérieur.

Avant d'enlever le patron, **REPORTEZ LES MARQUES** et les lignes d'assemblage sur l'Envers du Tissu, en utilisant la méthode à Épingles et à Craie ou le Papier à Calquer et la Roulette de Couturière. Les marques nécessaires sur l'endroit du tissu doivent être faites au fil.

NOTE: Les parties encadrées avec des pointillées (a! b! c!) dans les plans représentent les pièces coupées selon les mesures données.

PLANS DE COUPE

ENDROIT DU PATRON	ENVERS DU PATRON	ENDROIT DU TISSU	ENVERS DU TISSU
-------------------	------------------	------------------	-----------------

TISSU A (CANTONNIÈRE, BANDES DE RIDEAU)

utilisez les pièces : 2, 3, 4, 5

115 cm à 150 cm avec ou sans sens

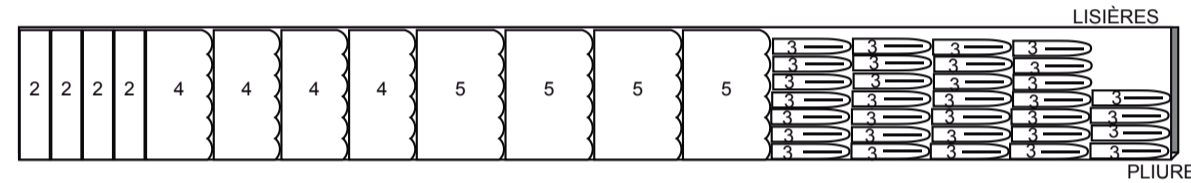

ENTOILAGE B

utilisez la pièce : 11

51 cm

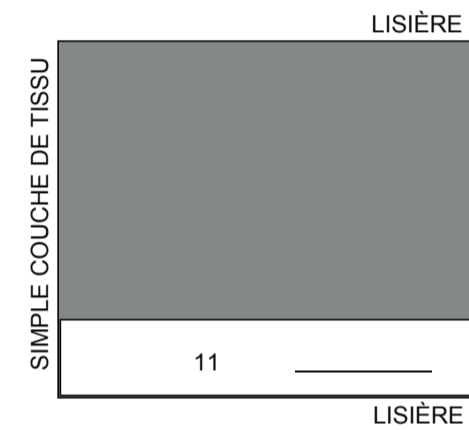

TISSU C (BASE)

utilisez la pièce : 13

115 cm à 150 cm avec ou sans sens

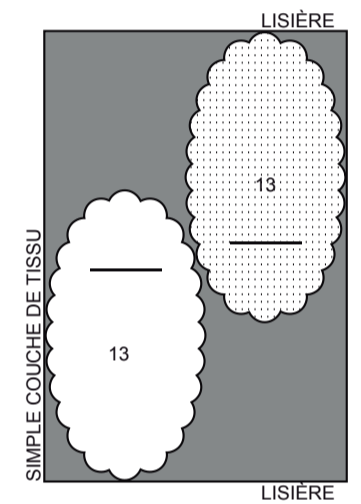

CONTRASTE A (RIDEAUX)

utilisez la pièce : 1

115 cm à 150 cm avec ou sans sens

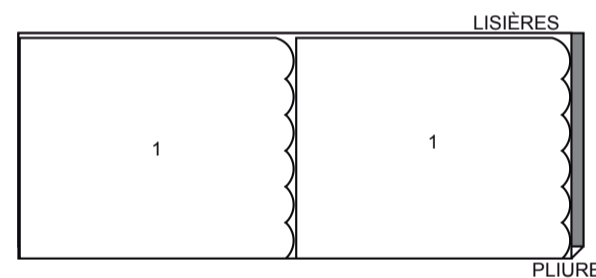

CONTRASTE C (PIÈCE SUPERPOSÉE)

utilisez la pièce : 14

115 cm à 150 cm avec ou sans sens

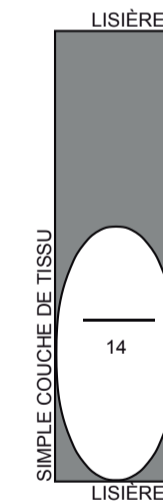

ENTOILAGE C

utilisez les pièces : 13, 14

51 cm

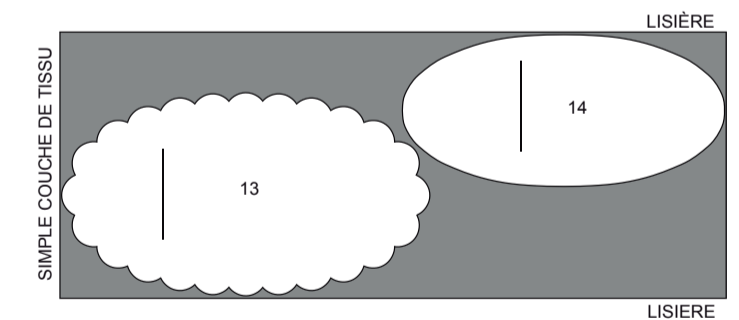

TISSU B (TABLIER, CEINTURE, ATTACHES)

utilisez les pièces : 6, 7, 11, 12

115 cm à 150 cm avec ou sans sens

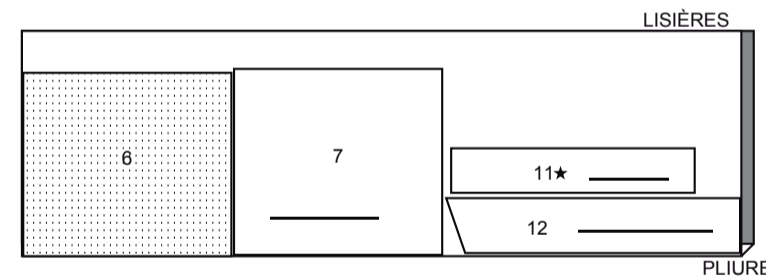

CONTRASTE B (PIÈCE SUPERPOSÉE, POCHE)

utilisez les pièces : 8, 9, 10

115 cm à 150 cm avec ou sans sens

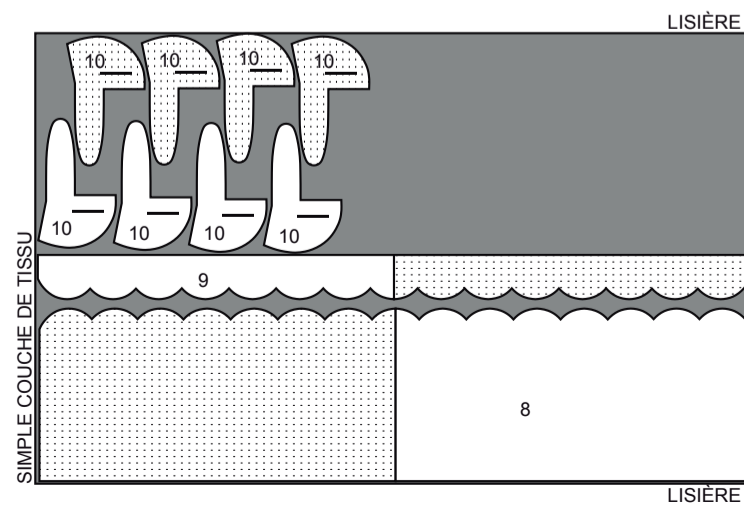

TISSU D (ESSUIE-MAINS)

utilisez la pièce : 15

150 cm avec ou sans sens



CONTRASTE D (ATTACHE, BANDE)

utilisez les pièces : 16, 17

115 cm à 150 cm avec ou sans sens

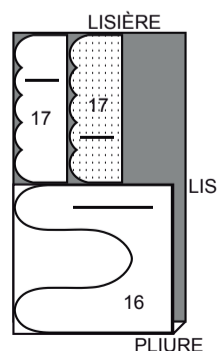

ENTOILAGE D
utilisez les pièces : 16, 17

51 cm

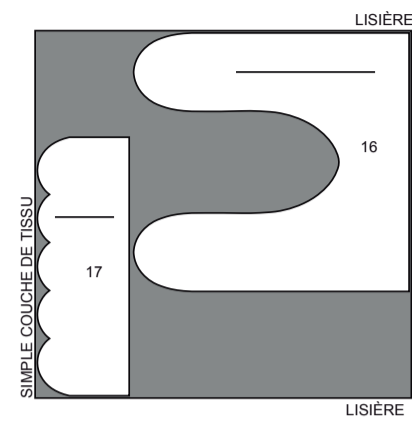

TISSU E (ESSUIE-MAINS)

utilisez la pièce : 15

115 cm à 150 cm
avec ou sans sens

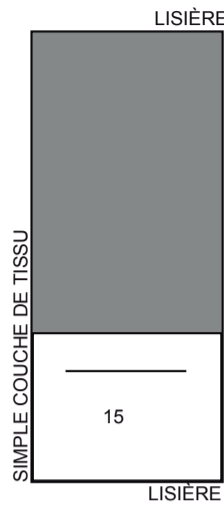

CONTRASTE E (BANDES)

utilisez la pièce : 17

115 cm à 150 cm
avec ou sans sens

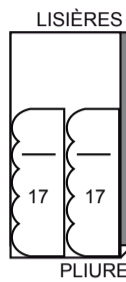

DOUBLURE G

utilisez les pièces : 20, 21

115 cm à 150 cm
sans sens

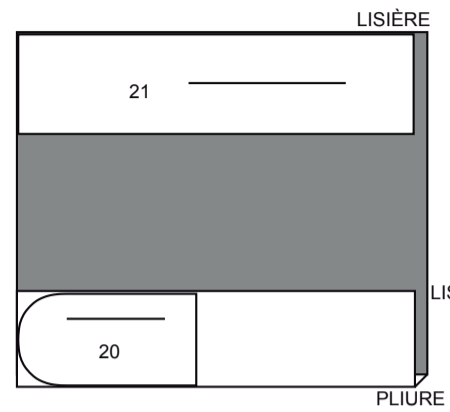

REMBOURRAGE G

utilisez les pièces : 20, 21

137 cm

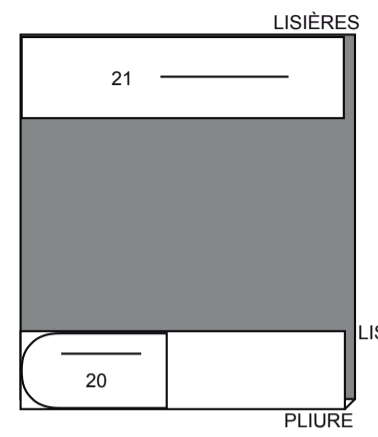

TISSU H (DEVANT, DOS)

utilisez la pièce : 22

115 cm à 150 cm
avec ou sans sens

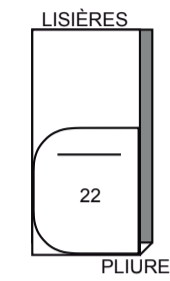

ENTOILAGE E

utilisez la pièce : 17

51 cm

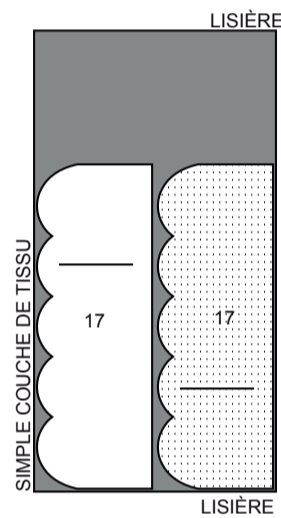

TISSU F (DEVANT, DOS)

utilisez la pièce : 18

115 cm à 150 cm
avec ou sans sens

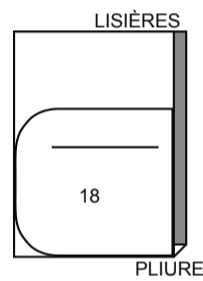

CONTRASTE F (SOUFFLET)

utilisez la pièce : 19

115 cm à 150 cm
avec ou sans sens

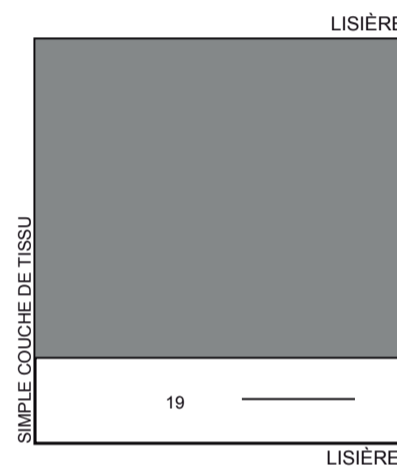

CONTRASTE H (SOUFFLET)

utilisez la pièce : 23

115 cm à 150 cm
avec ou sans sens

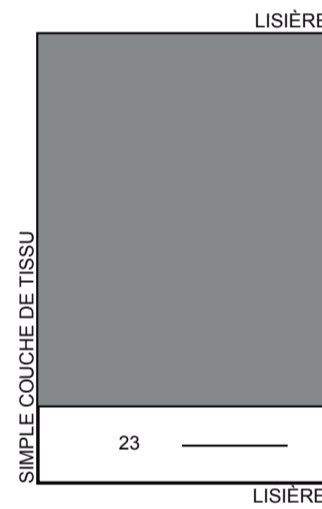

DOUBLURE H

utilisez les pièces : 22, 23

115 cm à 150 cm
sans sens

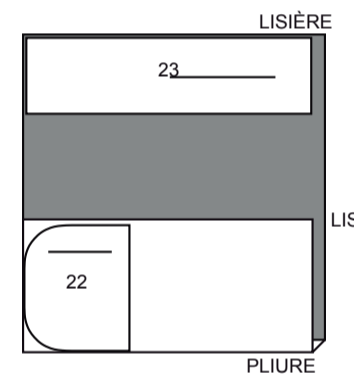

REMBOURRAGE H

utilisez les pièces : 22, 23

137 cm

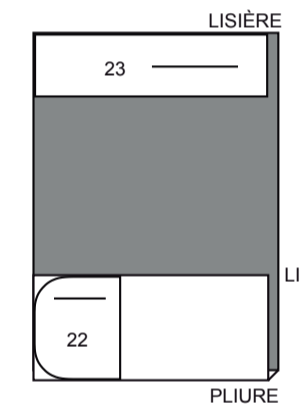

DOUBLURE F

utilisez les pièces : 18, 19

115 cm à 150 cm
sans sens

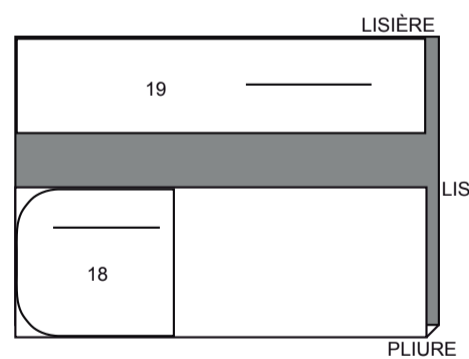

REMBOURRAGE F

utilisez les pièces : 18, 19

137 cm

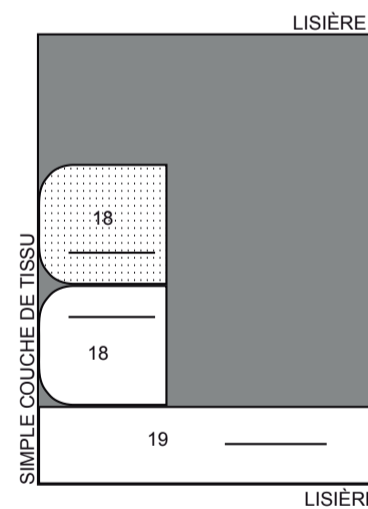

COUVRE-THÉIÈRE I

utilisez la pièce : 24

115 cm à 150 cm
avec ou sans sens

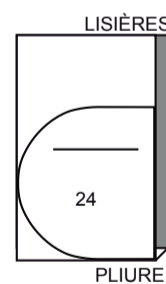

DOUBLURE I

utilisez la pièce : 24

115 cm à 150 cm
sans sens

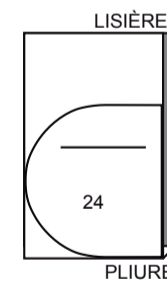

REMBOURRAGE I

utilisez la pièce : 24

137 cm

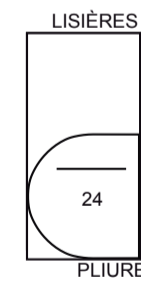

TISSU G (DEVANT, DOS)

utilisez la pièce : 20

115 cm à 150 cm
avec ou sans sens

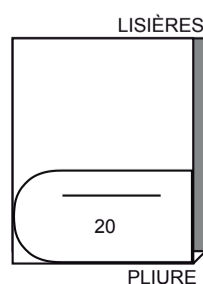

CONTRASTE G (SOUFFLET)

utilisez la pièce : 21

115 cm à 150 cm
avec ou sans sens

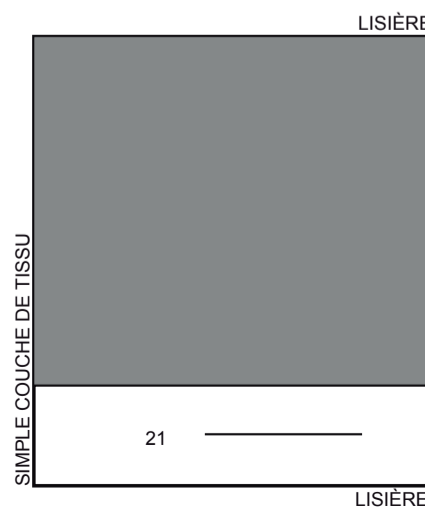

GANT ISOLANT J

utilisez la pièce : 25

115 cm à 150 cm
avec ou sans sens

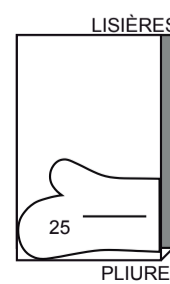

DOUBLURE J

utilisez la pièce : 25

115 cm à 150 cm
sans sens

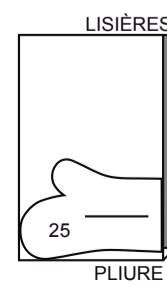

REMBOURRAGE J

utilisez la pièce : 25

137 cm



INFORMATION DE COUTURE

LÉGENDE DES CROQUIS

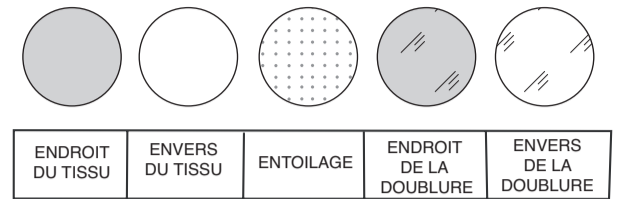

RENTRÉS DE COUTURE

Utilisez des rentrés de 1.5 cm sauf indiqué différemment.

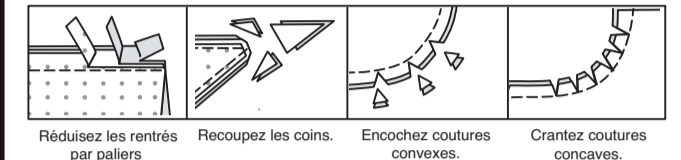

ÉPINGLER ET AJUSTER

Épinglez ou bâtissez les coutures, ENDROIT CONTRE ENDROIT, en faisant coïncider les repères. Ajustez le vêtement avant de piquer les coutures principales.

PRESSAGE

Pressez les rentrés de couture ensemble; puis ouvrez-les au fer sauf indiqué différemment. Crantez-les si nécessaire de sorte qu'ils restent à plat.

GLOSSAIRE

Les termes techniques, imprimés en **CARACTÈRES GRAS** au cours de l'assemblage, sont expliqués ci-dessous.

APPLIQUÉ – Posez la matière thermocollante avec support de papier sur l'envers du tissu de l'appliqué, en suivant la notice d'utilisation.

Coupez le bloc de patron de l'appliqué le long de la ligne continue extérieure. Épinglez le patron sur l'endroit du tissu préparé. Découpez l'appliqué de cerise (27) et de feuille (28). Reportez les marques sur l'endroit de l'appliqué en utilisant un feutre ou crayon qui part au lavage.

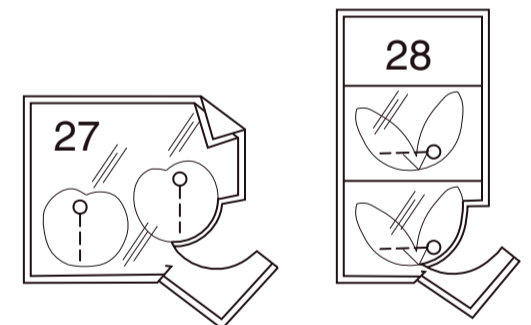

En utilisant le guide pour l'appliqué (26), reportez les marques sur la pièce du projet en utilisant un feutre ou crayon. Épinglez la (les) appliqué (s) de cerise sur le projet le long des lignes marquées. On peut utiliser un bâton de colle pour fixer temporairement la (les) appliqué (s) en place avant de piquer. Faites adhérer les appliqués sur place, en suivant la notice d'utilisation. Piquez au point zig-zag (lacé) le long des bords non finis et/ou des lignes pointillées ou utilisez de la peinture pour tissu pour sceller les bords. Laissez sécher la peinture avant de continuer.

Pour l'appliqué de feuille, faites adhérer les deux appliqués de feuille ensemble, ayant les bords non finis au même niveau. Épinglez l'appliqué de feuille sur le projet sur le petit cercle, comme illustré. Bâtissez la feuille en place. En utilisant du fil à broder, piquez sur les lignes de piqûre.

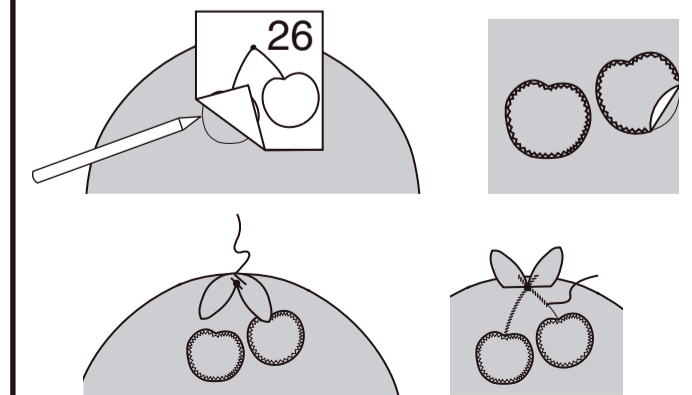

BORDURE – Le ruban de biais double est déjà pliée, avec un côté légèrement plus large que l'autre. On utilisera le côté plus large sur l'envers du projet de façon qu'une fois le ruban piqué sur place sur l'endroit, les deux bords seront pris dans la piqûre. Mettez le bord du projet entre les pliures du ruban, en rentrant et en superposant les extrémités sur une couture. Piquez le ruban près du bord intérieur pressé.

ENTOILAGE – Épinglez l'entoilage thermocollant sur l'ENVERS des pièces du projet comme indiqué dans les Instructions de couture. Faites adhérer sur place, en suivant la notice d'utilisation.

OURLET ÉTROIT – Rentez au fer 1 cm s'il est indiqué. Pour former un ourlet, rentrez le bord non fini pour rejoindre le pli ; pressez. Piquez l'ourlet près du bord intérieur pressé.

REMBOURRAGE – Épinglez la ouatine sur l'ENVERS de la pièce du projet, ayant les bords non finis au même niveau. Bâissez à la machine la ouatine sur place le long des lignes de couture. Coupez la ouatine près du bâti.

INSTRUCTIONS DE COUTURE

HABILLAGE DE FENÊTRE A

NOTE : L'habillage de fenêtre consiste en deux rideaux et deux cantonnières pour une seule fenêtre. Instructions de couture pour un rideau et une cantonnière. Faites pour chaque attache de rideau et cantonnière comme suit : piquez ensemble deux pièces de l'attache (3), en laissant l'extrémité rectiligne ouverte. Égalisez la couture. Crantez les courbes.

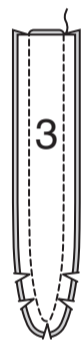

Retournez l'attache à l'ENDROIT ; pressez. Épinglez ensemble deux attaches finies, ayant les bords non finis au même niveau. Bâissez à travers les extrémités rectilignes. (Ceci sera appelé paire d'attaches).

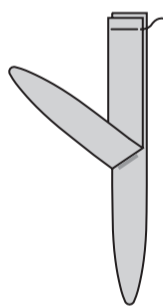

Sur l'ENDROIT, épinglez quatre paires d'attaches sur le bord supérieur de la bande supérieure (2), en centrant chaque attache par-dessus les grands cercles et ayant les bords non finis au même niveau. Bâissez. Rentez au fer 1.3 cm sur le bord inférieur de la bande ; coupez à 6 mm.

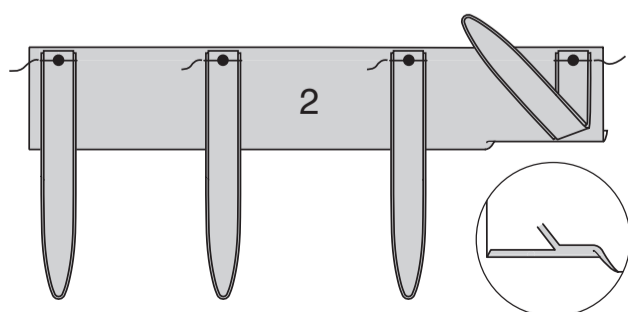

Sur l'ENDROIT, épinglez la bande supérieure préparée sur le bord supérieur du rideau (1), ayant les bords non finis au même niveau. Bâissez ensemble les bords non finis. Rentez au fer 1.3 cm sur le bord rectiligne de la bande inférieure (4) ; coupez à 6 mm. Sur l'ENDROIT, épinglez la bande inférieure sur le bord inférieur du rideau, en faisant coïncider les petits cercles et ayant les bords non finis au même niveau. Bâissez.

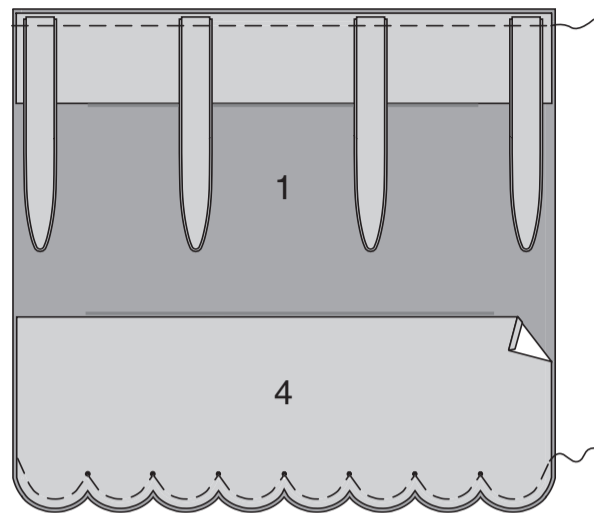

Rentez au fer les parementures de bande supérieure et inférieure comme décrit pour les bandes. ENDROIT CONTRE ENDROIT, épinglez les parementures sur les bandes (par-dessus les attaches), en faisant coïncider les petits cercles et ayant les bords non finis au même niveau. Piquez à 1.3 cm de tous les bords du rideau, en pivotant avec l'aiguille piquée dans le tissu sur les petits cercles. Égalisez les coutures et bisez les coins, en veillant à ne pas couper les bords du rideau. Crantez les courbes et vers la piqûre sur les petits cercles.

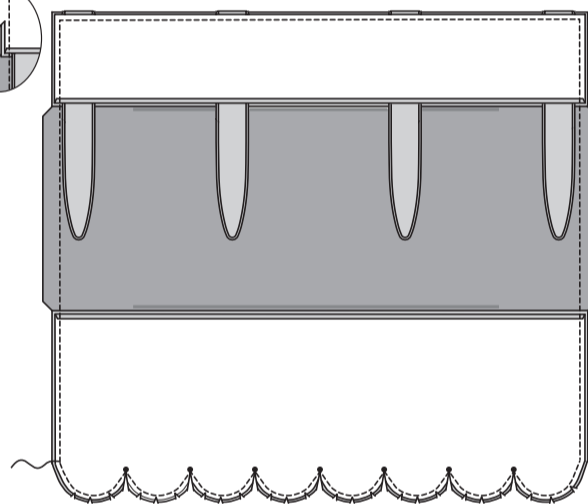
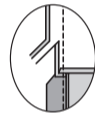

Retournez les parementures vers l'INTÉRIEUR ; pressez, en pressant les attaches vers l'extérieur. Épinglez ensemble les bords pressés de la bande et de la parementure, en introduisant le rideau entre les bords pressés. Piquez ensemble les bords pressés. Faites un OURLET ÉTROIT sur les bords du côté du rideau, en rentrant au fer le bord le long de la piqûre.

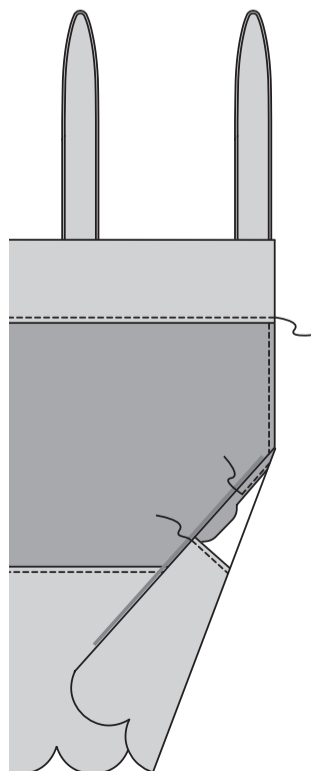

Sur l'ENDROIT, épinglez quatre paires d'attache sur le bord supérieur de la cantonnière (5), en centrant chaque attache par-dessus les grands cercles et ayant les bords non finis au même niveau. Bâissez.

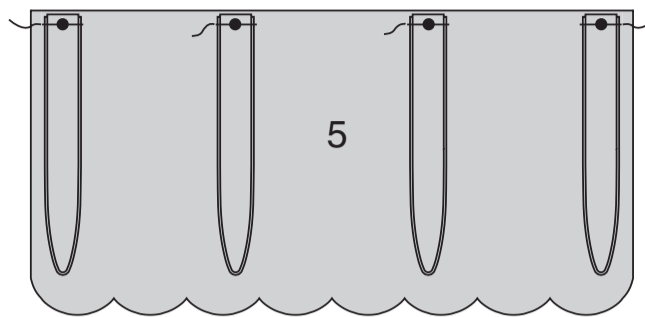

ENDROIT CONTRE ENDROIT, épinglez la parementure sur la cantonnière (par-dessus les attaches), en faisant coïncider les petits cercles et ayant les bords non finis au même niveau. Piquez, en pivotant avec l'aiguille piquée dans le tissu sur les petits cercles et en laissant une ouverture sur une extrémité pour retourner. Égalisez les coutures et bisez les coins. Crantez les courbes et vers la piqûre sur les petits cercles.

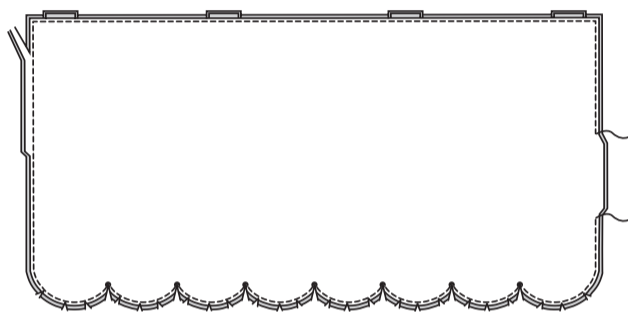

Retournez la cantonnière à l'ENDROIT ; pressez, en pressant les attaches vers l'extérieur. Cousez en fermant l'ouverture aux points coulés.

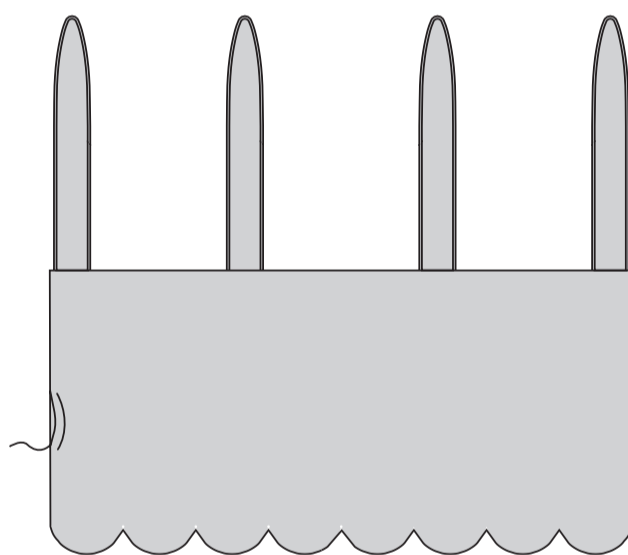

TABLIER B

Piquez les pièces du devant (6) et du dos (7) le long des coutures latérales. Relevez au fer l'ourlet inférieur. Rentez au fer 6 mm sur le bord non fini. Piquez près du bord intérieur pressé. Faites un OURLET ÉTROIT sur les bords du dos du tablier.

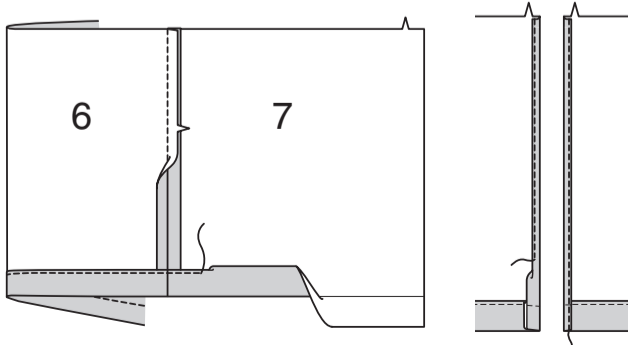

NOTE : Vous avez coupé huit pièces de la poche (10). Quatre pièces seront utilisées pour chaque poche, deux seront appelées poche et deux parementures de poche. Faites les poches comme suit : piquez ensemble deux poches le long du bord à encoche, en piquant du bord inférieur jusqu'au grand cercle : piquez au point arrière sur le cercle pour renforcer la couture.

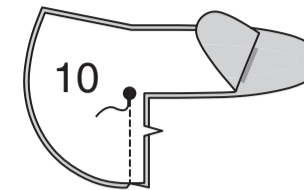

Piquez deux parementures de poche ensemble comme décrit pour la poche. ENDROIT CONTRE ENDROIT, épinglez la parementure sur la poche, en faisant coïncider les coutures et les grands cercles. Piquez ensemble les bords de la poche, en laissant une ouverture sur le bord inférieur et en arrêtant la piqûre au grand cercle, comme illustré. Piquez au point arrière pour renforcer la piqûre. Recoupez les coutures. Crantez les courbes.

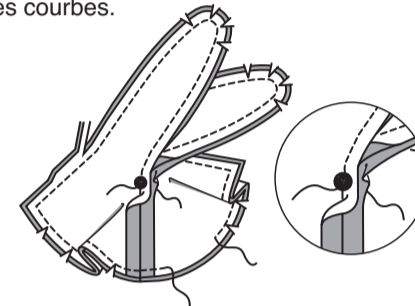

Retournez la poche à l'ENDROIT à travers l'ouverture ; pressez. Sur l'ENDROIT, épinglez les poches sur la pièce superposée (8) le long des lignes d'emplacement, en faisant coïncider les grands cercles et les petits cercles. Piquez les poches près des bords du côté et inférieur. Une fois fini, nouez les attaches de la poche.

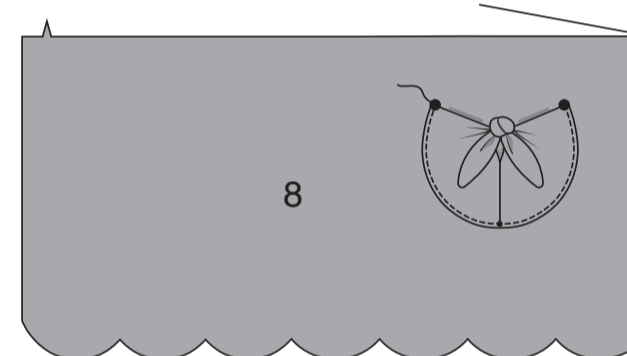

Rentez au fer 1.3 cm sur le bord rectiligne de la parementure (9). ENDROIT CONTRE ENDROIT, épinglez la parementure sur le bord inférieur de la pièce superposée, en faisant coïncider les milieux et les petits cercles. Piquez les bords du côté et inférieur, en pivotant avec l'aiguille piquée dans le tissu sur les petits cercles. Égalisez les coutures. Crantez les courbes et vers la piqûre sur les petits cercles.

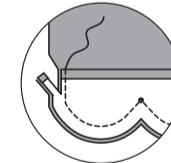
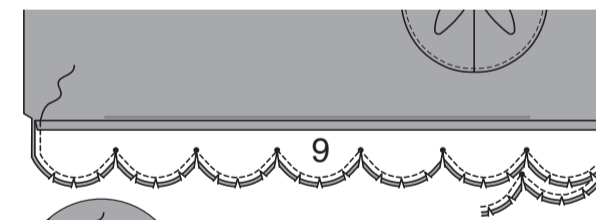

Retournez la parementure vers l'INTÉRIEUR ; pressez. Faites un OURLET ÉTROIT sur les bords du côté de la pièce superposée. Piquez le bord pressé de la parementure sur place.

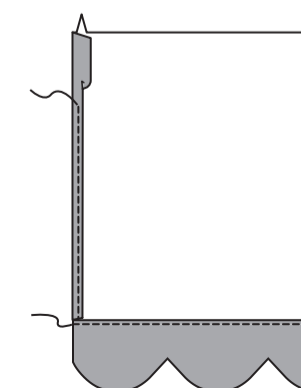

Épinglez l'ENVERS de la pièce superposée sur l'ENDROIT du tablier, en faisant coïncider les milieux devant et les petits cercles, en plaçant les petits cercles intérieurs sur les coutures latérales. Bâissez les bords supérieurs ensemble. Pour froncer le bord supérieur, piquez sur la ligne de couture et à 6 mm à l'INTÉRIEUR de la ligne de couture, à grand points.

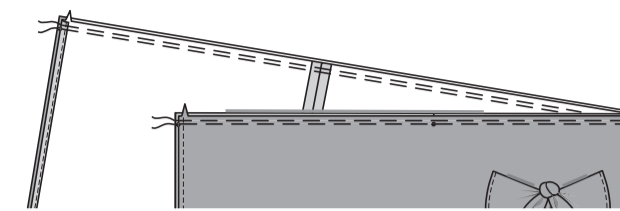

Posez l'ENTOILAGE sur la ceinture (11). Rentez au fer 1.3 cm sur le bord sans encoche de la bande ; coupez à 6 mm. ENDROIT CONTRE ENDROIT, épinglez le tablier sur le bord à encoche de la bande, en faisant coïncider les milieux devant et les petits cercles. Tirez sur le fil de fronces pour ajuster. Bâissez. Piquez. Pressez la bande vers l'extérieur, en pressant la couture vers la bande.

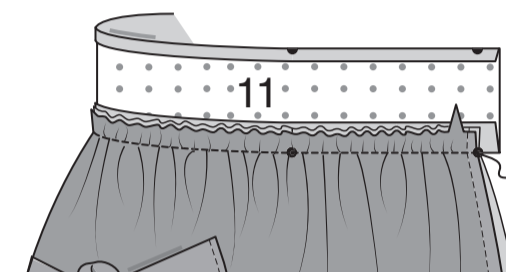

Faites un OURLET ÉTROIT sur les longs bords et l'extrémité en biais de l'attache (12). Froncez l'attache entre les cercles comme vous avez fait pour le tablier. ENDROIT CONTRE ENDROIT, épinglez les attaches sur la ceinture, en faisant coïncider le grand cercle et le petit cercle et ayant les bords non finis au même niveau. Tirez sur le fil de fronces pour ajuster. Bâissez.

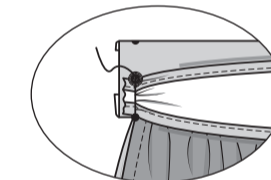
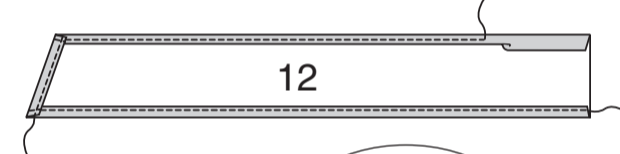

ENDROIT CONTRE ENDROIT, pliez la ceinture sur la ligne de pliure, en faisant coïncider les petits cercles. Piquez sur les extrémités. Égalisez les coutures.

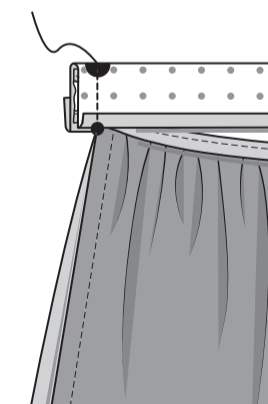

Retournez la bande à l'ENDROIT ; pressez, en pressant les attaches vers l'extérieur. Épinglez le bord pressé de la bande par-dessus la couture, en plaçant les épingles sur l'ENDROIT. Sur l'ENDROIT, piquez la ceinture près de la couture, en prenant le bord pressé dans la piqûre en dessous.

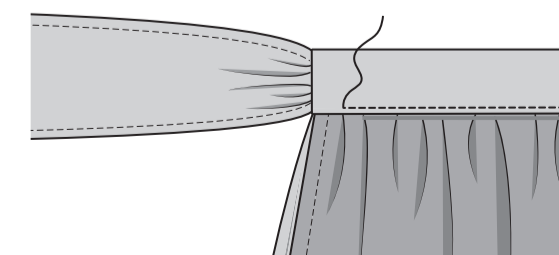

DESSUS DE TABLE C

Posez l'ENTOILAGE sur une pièce de la base (13). Coupez la base entoilée sur la ligne de coupe. (Celle-ci sera appelée base devant). ENDROIT CONTRE ENDROIT, épinglez le devant sur la base dos, en faisant coïncider les petits cercles et ayant les bords non finis au même niveau. Piquez, en pivotant avec l'aiguille piquée dans le tissu sur les petits cercles. Égalisez les coutures. Crantez les courbes et vers la piqûre sur les petits cercles.

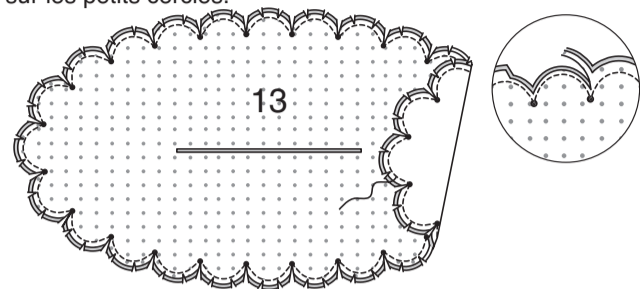

Retournez la base à l'ENDROIT à travers l'ouverture coupée dans le devant ; pressez.

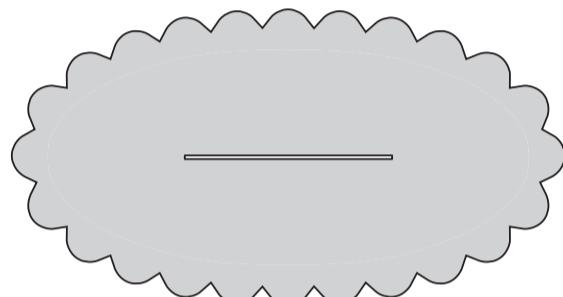

Posez l'ENTOILAGE sur la pièce superposée (14). Piquez à la machine à 1.3 cm du bord extérieur ; coupez le bord extérieur à 6 mm. Rentez au fer le bord extérieur le long de la piqûre.

POUR LES APPLIQUÉS (FACULTATIVES) – posez les appliqués sur la pièce superposée, comme illustré sur le devant de la pochette.

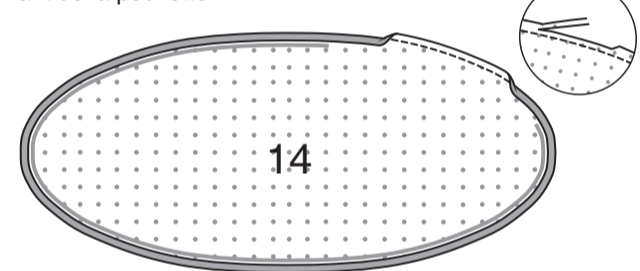

Sur l'ENDROIT, épinglez la pièce superposée sur la base devant (côté du devant), en plaçant le bord pressé sur la ligne d'emplacement. Piquez la pièce superposée sur place près du bord pressé.

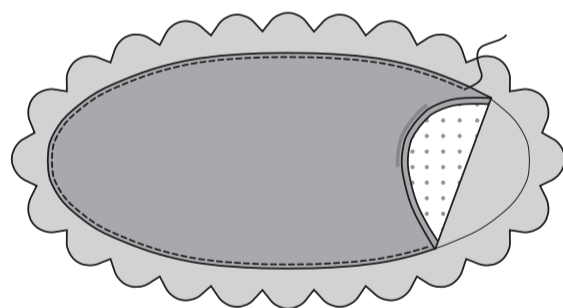

ESSUIE-MAINS D

Posez l'ENTOILAGE sur la bande supérieure (16). Rentez au fer 1.3 sur le bord rectiligne de la bande ; coupez à 6 mm. ENDROIT CONTRE ENDROIT, piquez la parementure sur la bande supérieure, en laissant les bords à encoche ouverts. (La parementure s'étend 1.3 cm au-delà du bord pressé de la bande). Égalisez les coutures. Crantez les courbes.

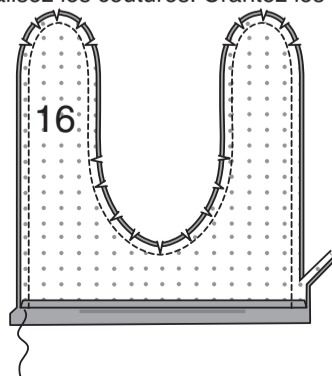

Retournez la bande à l'ENDROIT ; pressez. Faites un OURLET ÉTROIT sur les bords du côté de l'essuie-mains (15). ENDROIT CONTRE ENDROIT, épinglez la bande supérieure (côté parementure) sur une extrémité de l'essuie-mains, en faisant coïncider les encoches. Piquez, en veillant à ne pas prendre le bord pressé de la bande dans la piqûre. Égalisez la couture.

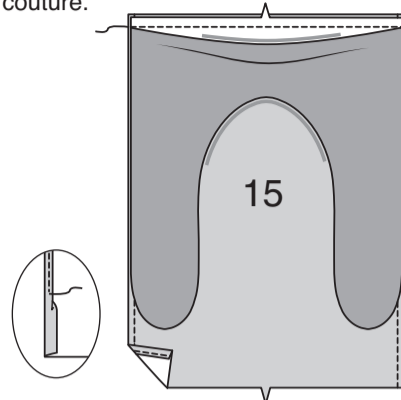

Pressez la bande vers l'extérieur, en pressant la couture vers la bande. Épinglez le bord pressé de la bande par-dessus la couture, en plaçant les épingles sur l'ENDROIT. Sur l'ENDROIT, piquez la bande près du bord pressé de la bande par-dessus la couture.

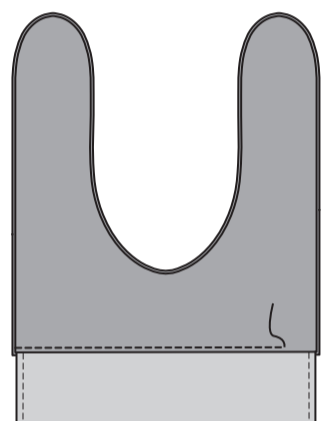

Posez l'ENTOILAGE sur la bande (17). Rentez au fer 1.3 cm sur le bord rectiligne de la bande ; coupez à 6 mm. ENDROIT CONTRE ENDROIT, piquez la parementure sur la bande, en pivotant avec l'aiguille piquée dans le tissu sur les petits cercles et en laissant les bords à encoche ouverts. (La parementure s'étend 1.3 cm au-delà du bord pressé de la bande). Égalisez les coutures. Crantez les courbes et vers la piqûre sur les petits cercles.

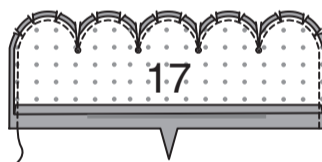

Retournez la bande à l'ENDROIT ; pressez. Posez la bande sur l'extrémité restante de l'essuie-mains comme vous avez fait pour la bande supérieure, reportez-vous à l'étape 2 et 3.

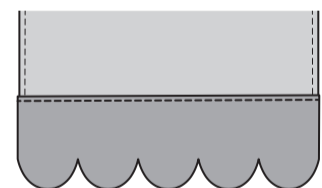

ESSUIE-MAINS E

Préparez deux bandes comme suit : posez l'ENTOILAGE sur la bande (17). Rentez au fer 1.3 cm sur le bord rectiligne de la bande, coupez à 6 mm. ENDROIT CONTRE ENDROIT, piquez la parementure sur la bande, en pivotant avec l'aiguille piquée dans le tissu sur les petits cercles et en laissant les bords à encoche ouverts. (La parementure s'étend 1.3 cm au-delà du bord pressé de la bande). Égalisez les coutures. Crantez les courbes et vers la piqûre sur les petits cercles.

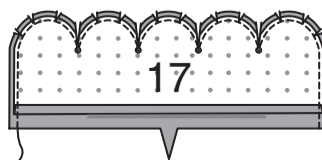

Retournez les bandes à l'ENDROIT ; pressez. Faites un OURLET ÉTROIT sur les bords du côté de l'essuie-mains (15). ENDROIT CONTRE ENDROIT, épinglez les bandes (côté parementure) sur chaque extrémité de l'essuie-mains, en faisant coïncider les encoches. Piquez, en veillant à ne pas prendre le bord pressé des bandes dans la piqûre. Égalisez la couture.

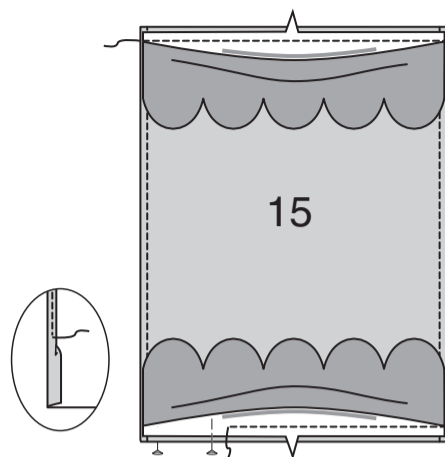

Pressez les bandes vers l'extérieur, en pressant la couture vers les bandes. Épinglez les bords pressés des bandes par-dessus les coutures, en plaçant les épingles sur l'ENDROIT. Sur l'ENDROIT, piquez les bandes près du bord pressé.

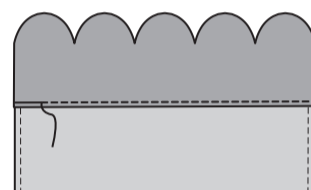

HOUSSE F, G, H

Posez le REMBOURRAGE sur les pièces du devant et dos (18 ou 20 ou 22) et du soufflet (19 ou 21 ou 23). Piquez à la machine à 1.3 cm des longs bords du soufflet.

POUR LES APPLIQUÉS (FACULTATIVES) – préparez et posez les APPLIQUÉS sur le devant.

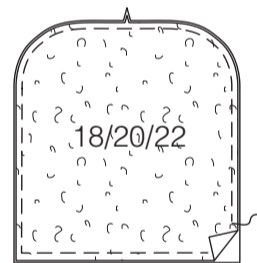

Crantez le soufflet vers la piqûre à la machine. ENDROIT CONTRE ENDROIT, piquez les pièces du devant et dos sur le soufflet, ayant les bords non finis au même niveau. Pressez les coutures vers le soufflet.

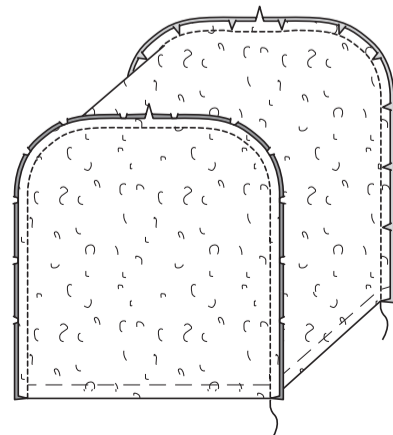

Piquez à la machine à 1.3 cm des longs bords de la doublure de soufflet. Crantez le soufflet vers la piqûre. Piquez les coutures de la doublure comme décrit pour la housse. ENVERS CONTRE ENVERS, épinglez la doublure sur la housse, en faisant coïncider les coutures et ayant les bords non finis au même niveau. Bâissez.

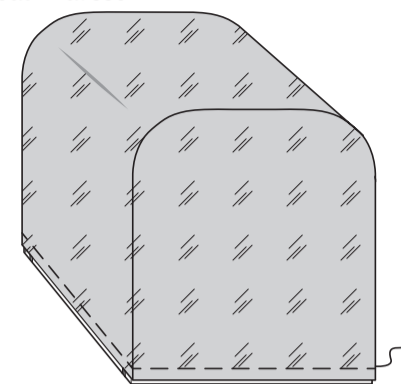

Retournez la housse à l'ENDROIT. Bordez le bord inférieur de la housse avec de la BORDURE.

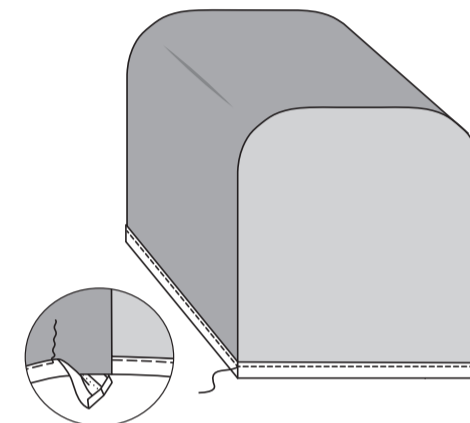

COUVRE-THÉIÈRE I

Posez le REMBOURRAGE sur les pièces du devant et dos (24) coupées en tissu.

POUR LES APPLIQUÉS (FACULTATIVES) – préparez les APPLIQUÉS. Sur l'ENDROIT, posez les appliqués de cerise en piquant au point de tige sur le devant, reportez-vous aux APPLIQUÉS. Épinglez l'appliqué de feuille préparée sur le bord supérieur du dos sur le petit cercle, ayant les bords non finis au même niveau. Bâissez sur l'appliqué sur le petit cercle.

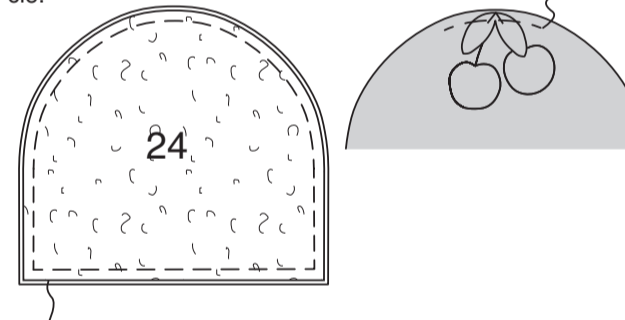

ENDROIT CONTRE ENDROIT, piquez le devant et le dos, en laissant le bord rectiligne ouvert. Crantez les courbes.

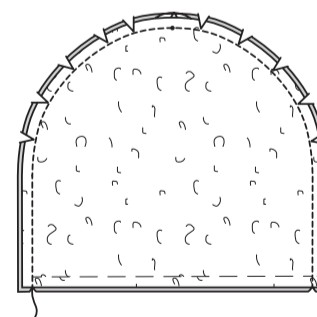

Piquez ensemble les pièces de la doublure comme décrit pour la couvre-théière. ENVERS CONTRE ENVERS, insérez-la dans la doublure, en faisant coïncider les coutures et ayant les bords non finis au même niveau. Bâissez.

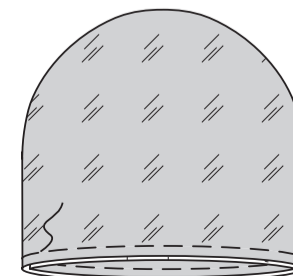

Retournez-la à l'ENDROIT. Bordez le bord rectiligne inférieur avec de la BORDURE.

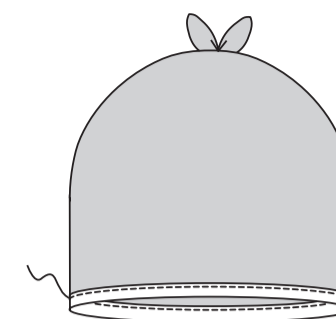

GANT ISOLANT J

Appliquez le REMBOURRAGE sur les pièces du devant et dos (25) coupées en tissu. ENDROIT CONTRE ENDROIT, piquez le devant et le dos, en pivotant avec l'aiguille piquée dans le tissu sur le petit cercle et en laissant le bord rectiligne ouvert. Égalisez les coutures. Crantez les courbes et vers la piqûre sur le petit cercle.

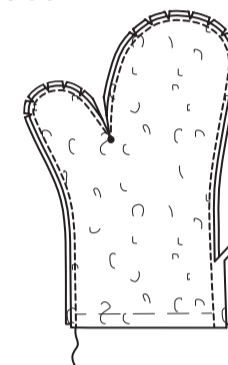

Piquez les pièces de la doublure ensemble comme décrit pour le gant. ENVERS CONTRE ENVERS, insérez-le dans la doublure, en faisant coïncider les coutures et ayant les bords non finis au même niveau. Bâissez.

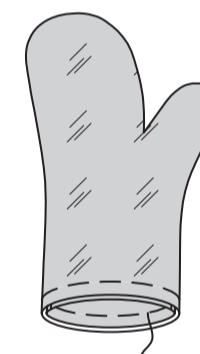

Coupez un morceau de ruban de biais double de 12.5 cm de long pour la boucle. Piquez ensemble les bords pressés de la boucle. Pliez la boucle, ayant les extrémités au même niveau. Épinglez la boucle sur le gant (côté doublure), ayant les bords non finis au même niveau. Bâissez.

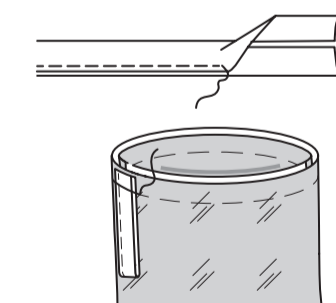

Retournez le gant à l'ENDROIT. Bordez le bord rectiligne du gant avec de la BORDURE. Pressez la boucle par-dessus la bordure et piquez sur place par-dessus la piqûre de la bordure.

