

DEVANT

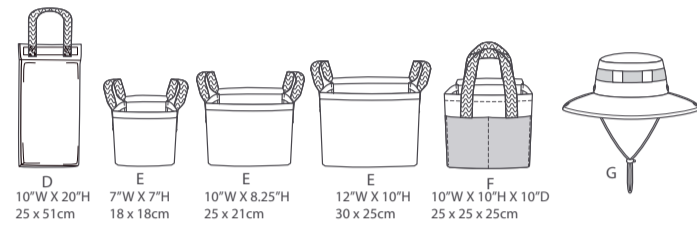

DOS

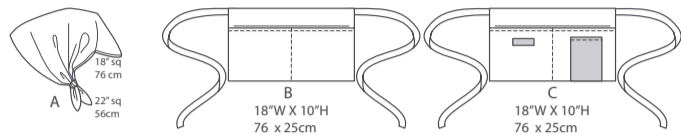
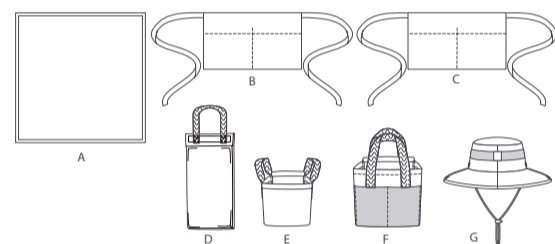

18 PIÈCES DU PATRON

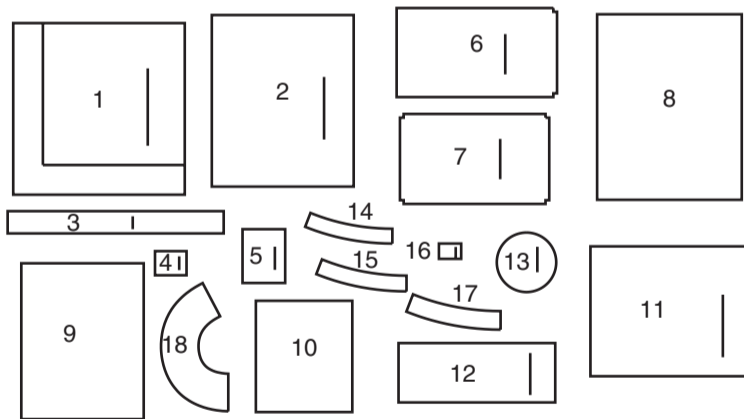

- 1 Foulard A
- 2 Tablier B, C
- 3 Attache B, C
- 4 Patte C
- 5 Poche C
- 6 Couverture D
- 7 Coussinet D
- 8 Sac de plantation Grand E
- 9 Sac de plantation Moyen E
- 10 Sac de plantation Petit E
- 11 Fourre-tout F
- 12 Poche F
- 13 Partie Supérieure G
- 14 Fond supérieur G
- 15 Fond du milieu G
- 16 Patte G
- 17 Fond inférieur G
- 18 Bord G

MARQUES DU PATRON

LIGNE DE DROIT-FIL: Posez sur le droit-fil du tissu parallèle à la lisière ou à la pliure.

LIGNE DE PLIURE: Placez la ligne sur la pliure du tissu.

MARQUE DE BOUTONNIÈRE: Indique la longueur exacte et l'emplacement des boutons.

MARQUE DE BOUTON: Indique l'emplacement du bouton.

REPÈRES ET SYMBOLES: Pour faire coïncider les coutures et les détails d'assemblage.

Indique la Ligne de Poitrine, Ligne de Taille, les Hanches et/ou le Tour de Bras. Les Mesures font référence à la circonférence du Vêtement Fini (Mesures du corps + Aisance confort + Aisance mode). Ajustez le patron si nécessaire. La mesure ne comprend pas les plis, les pinces et les rentrés.

RENTRÉ DE COUTURE COMPRIS: 1.5cm, sauf différemment indiqué, mas pas imprimé sur le patron.

ADAPTER SI NÉCESSAIRE

Allongez ou raccourcissez aux lignes d'ajustement (=) ou où il est indiqué sur le patron. S'il faut ajouter une longueur considérable, vous pouvez acheter du tissu supplémentaire.

POUR RACCOURCIR: Pliez le long de la ligne d'ajustement. Faire une pliure la moitié de la quantité nécessaire. Adhère en place.

POUR ALLONGER: Coupez entre les lignes d'ajustement. Étendez la quantité nécessaire, en tenant les bords parallèles. Adhère sur le papier.

Lorsque les lignes de Modification ne se trouvent pas sur le patron, allongez ou raccourcissez au bord inférieure.

COUPER ET MARQUER

RÉTRÉCISSEZ LE TISSU qui n'est pas étiqueté prérétréci. Repassez.

ENFERMEZ LE PLAN DE COUPE pour le Modèle, la Taille, la Largeur du Tissu.

Utilisez les plans de coupe **AVEC SENS** pour les tissus à dessins dans une seule direction, sens, poil ou surfaces nuancées. Puisque la plupart de tissus de tricot ont la surface nuancée, on utilise un plan de coupe avec sens.

Pour les **ÉPAISSEURS DOUBLES (AVEC PLIURE)**, pliez le tissu droit contre endroit.

* **ÉPAISSEURS DOUBLES (SANS PLIURE)** - Pour les tissus avec sens, pliez le tissu transversalement, endroit contre endroit. Marquez comme illustré. Coupez le long de la pliure transversale du tissu (A). Retournez l'épaisseur supérieure sur 180° pour que les flèches aillent dans la même direction et posez-la sur l'épaisseur inférieure, endroit contre endroit (B).

Pour une **SEULE ÉPAISSEUR** - Posez le tissu, endroit vers le haut. (Pour les Tissus à Fourrure, placez le poil vers le bas).

★ Coupez d'abord les autres pièces, en laissant assez de tissu pour couper cette pièce. Ouvrez le tissu. Pour les pièces "Coupez 1", coupez la pièce une fois sur une épaisseur simple avec la pièce vers le haut sur l'endroit du tissu.

La pièce du patron peut avoir des lignes de coupe pour plusieurs tailles. Choisissez la ligne de coupe correcte ou les pièces de patron pour votre taille.

Avant de **COUPER**, placez toutes les pièces sur le tissu selon le plan de coupe. Epinglez. (**Les plans montrent l'emplacement approximatif des pièces de patron, lequel peut varier selon la taille du patron**). Coupez **EXACTEMENT**, en maintenant les repères vers l'extérieur.

Avant d'enlever le patron, **REPORTEZ LES MARQUES** et les lignes d'assemblage sur l'Envers du Tissu, en utilisant la méthode à Epingles et à Craie ou le Papier à Calquer et la Roulette de Couturière. Les marques nécessaires sur l'endroit du tissu doivent être faites au fil.

NOTE: Les parties encadrées avec des pointillées (a! b! c!) dans les plans représentent les pièces coupées selon les mesures données.

PLANS DE COUPE

ENDROIT DU PATRON	ENVERS DU PATRON	ENDROIT DU TISSU	ENVERS DU TISSU

FOULARD A

utilisez la pièce : 1

115 cm avec sens toutes les tailles



CONTRASTE C

utilisez les pièces : 4, 5

115 cm avec sens toutes les tailles

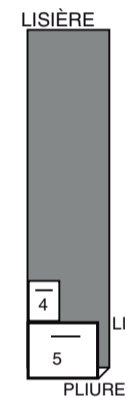

CONTRASTE D

utilisez la pièce : 7

150 cm avec sens toutes les tailles

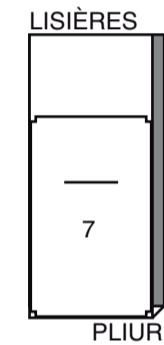

CONTRASTE F

utilisez la pièce : 12

115, 150 cm avec sens toutes les tailles

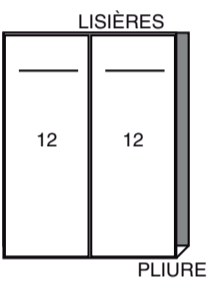

TABLIER B

utilisez les pièces : 2, 3

115 cm avec sens toutes les tailles

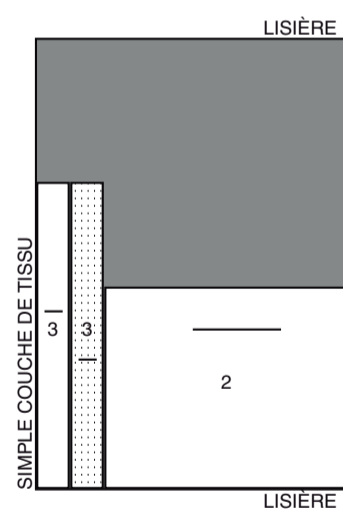

GENOUILLÈRE D

utilisez les pièces : 2, 3

115 cm avec sens toutes les tailles

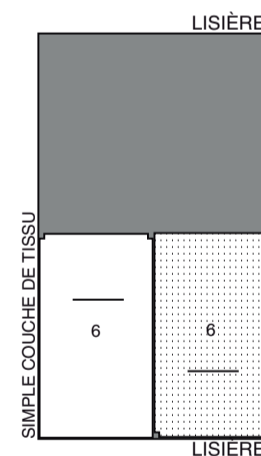

SAC DE PLANTATION E – Reportez-vous aux Instructions de couture pour les instructions de coupe.

CHAPEAU G

utilisez les pièces : 13, 14, 16, 17, 18

115, 150 cm avec sens toutes les tailles

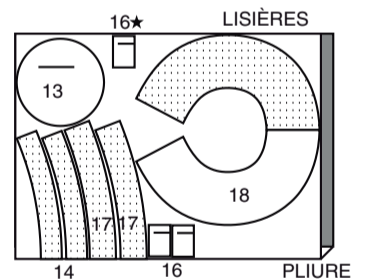

TABLIER C

utilisez les pièces : 2, 3

115 cm avec sens toutes les tailles

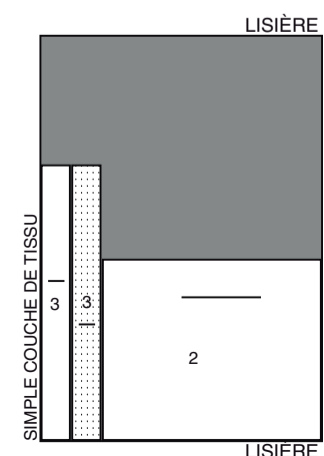

150 cm avec sens toutes les tailles

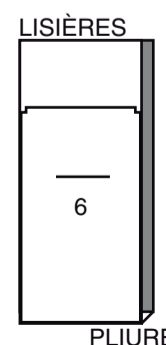

FOURRE-TOUT DE JARDIN

utilisez la pièce : 11

115, 150 cm avec sens toutes les tailles

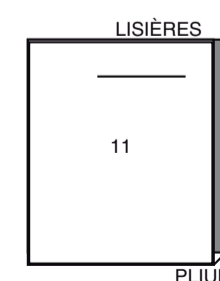

CONTRASTE G

utilisez la pièce : 15

150 cm avec sens toutes les tailles

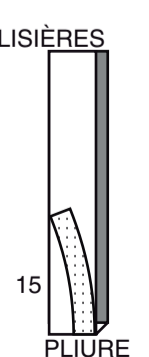

ENTOILAGE G

utilisez la pièce : 18

51 cm
avec sens
toutes les tailles

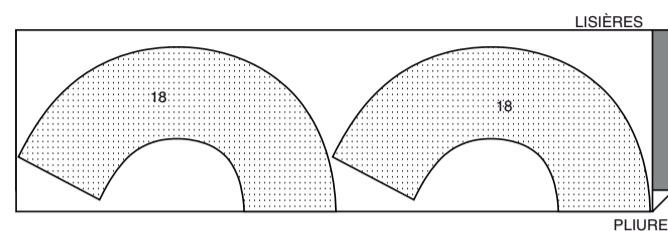

INFORMATION DE COUTURE

LÉGENDE DES CROQUIS

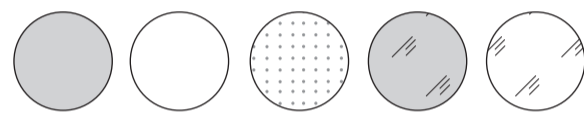

RENTRÉS DE COUTURE

Utilisez des rentrés de 1.5 cm sauf indiqué différemment.

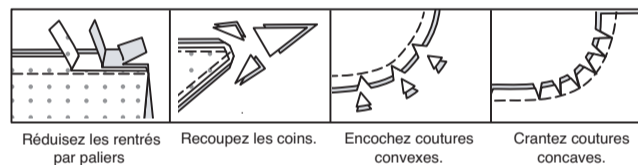

ÉPINGLER ET AJUSTER
Épinglez ou bâtissez les coutures, ENDROIT CONTRE ENDROIT, en faisant coïncider les repères. Ajustez le vêtement avant de piquer les coutures principales.

PRESSAGE
Pressez les rentrés de couture ensemble; puis ouvrez-les au fer sauf indiqué différemment. Crantez-les si nécessaire de sorte qu'ils restent à plat.

GLOSSAIRE

Les termes techniques, imprimés en **CARACTÈRES GRAS** au cours de l'assemblage, sont expliqués ci-dessous.

COUTURE ANGLAISE – Pour faire une Couture anglaise, faire la première couture sur l'ENDROIT, à un peu moins de 6 mm de la ligne de couture ; égaliser près de la piqûre. Retourner vers l'INTÉRIEUR et piquer à travers le rentré, en enfermant la première couture.

OURLET ÉTROIT – Rentrer au fer 1 cm s'il est indiqué. Pour former un ourlet, rentrer le bord non fini pour rejoindre le pli ; presser. Piquer l'ourlet près du bord intérieur pressé.

INSTRUCTIONS DE COUTURE

Rentrés de 1.3 cm compris.

FOULARD A

Faites un **OURLET ÉTROIT** sur les bords extérieurs du foulard (1), en faisant des onglets sur les coins, comme illustré.

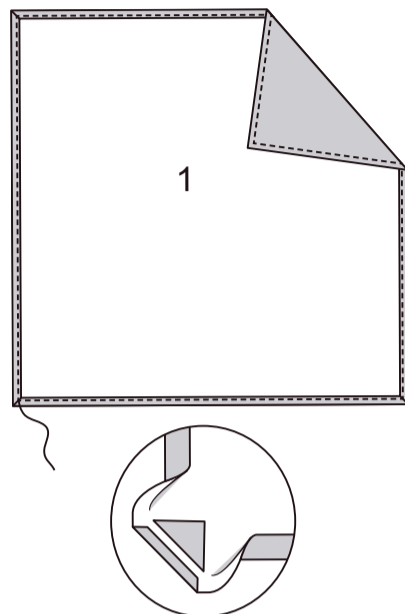

TABLIER B, C

Pliez l'attache (3) en deux, dans le sens de la longueur, sur la ligne de pliure, ENDROIT CONTRE ENDROIT, en faisant coïncider les petits cercles. Piquez, en laissant ouverte l'extrémité avec cercles. Égalisez les coutures. Biaisiez les coins.

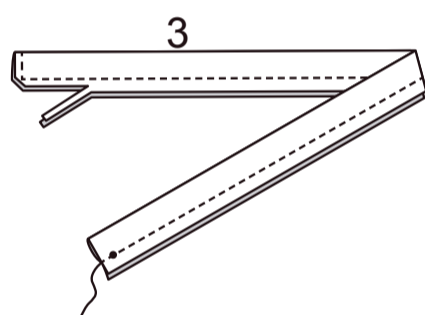

Retournez l'attache à l'ENDROIT ; pressez. Surpiquez près des bords finis. Sur l'ENDROIT, épinglez les attaches sur le tablier (2), en faisant coïncider les petits cercles et les grands cercles, ayant les bords non finis au même niveau. Bâtissez. Faites un **OURLET ÉTROIT** sur l'extrémité du tablier avec petits cercles. Rentez au fer 1.3 cm sur l'autre extrémité, comme illustré.

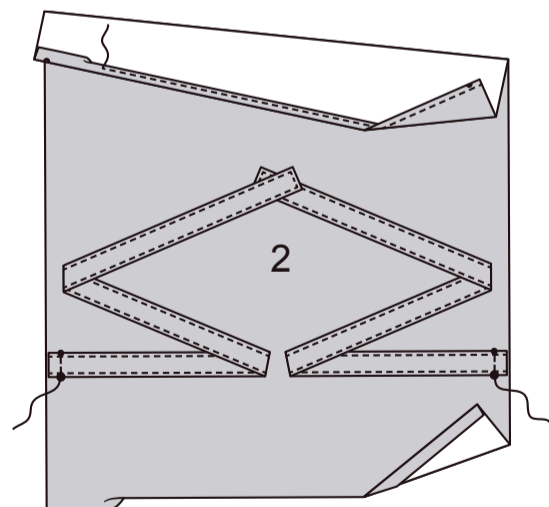

TABLIER C – ENDROIT CONTRE ENDROIT, pliez la patte (4) sur la ligne de pliure, en faisant coïncider les petits cercles et ayant les bords non finis au même niveau. Piquez, en laissant une ouverture sur le long bord pour retourner. Égalisez les coutures. Biaisiez les coins.

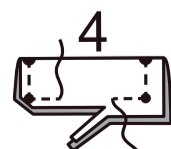

Retournez la patte à l'ENDROIT ; pressez. Surpiquez près des bords finis, en veillant à ne pas saisir les bords pressés de l'ouverture dans la piqûre.

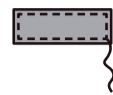

Piquez les deux pièces de la poche (5) ensemble, en laissant une ouverture sur le bord inférieur pour retourner. Égalisez les coutures. Biaisiez les coins.

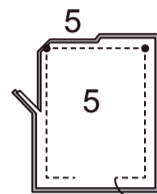

Retournez la poche à l'ENDROIT ; pressez, en rentrant au fer les bords de l'ouverture. Surpiquez la poche à 6 mm du bord supérieur. Sur l'ENDROIT, épinglez la patte et la poche sur le tablier, en faisant coïncider les grands cercles et les petits cercles. Piquez sur les extrémités de la patte, en piquant par-dessus la surpiqûre précédente. Piquez la poche près des bords du côté et inférieur.

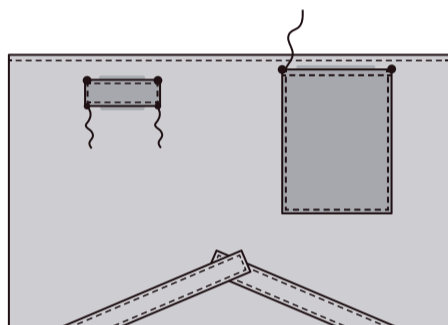

CONTINUEZ COMME SUIT POUR LE TABLIER B, C

ENDROIT CONTRE ENDROIT, pliez le tablier sur les lignes de pliure, en superposant l'extrémité inférieure par-dessus l'extrémité supérieure, en faisant coïncider les petits cercles et ayant les bords non finis au même niveau. Piquez les bords du côté.

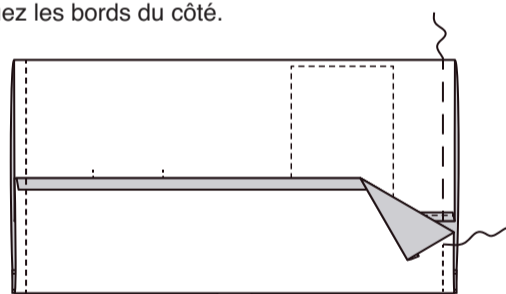

Retournez le tablier à l'ENDROIT ; pressez, en pressant les attaches vers l'extérieur. Sur l'ENVERS, piquez le bord pressé du tablier sur place, en tirant sur la poche devant. Surpiquez le bord extérieur du tablier près des bords finis. Piquez la poche devant sur la ligne de piqûre à travers toute l'épaisseur.

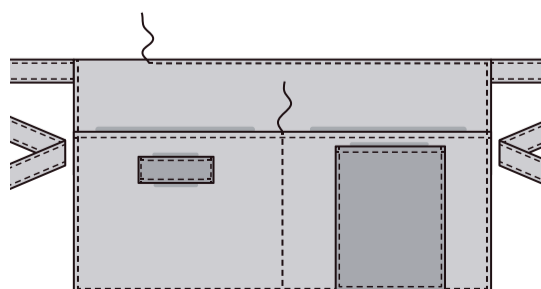
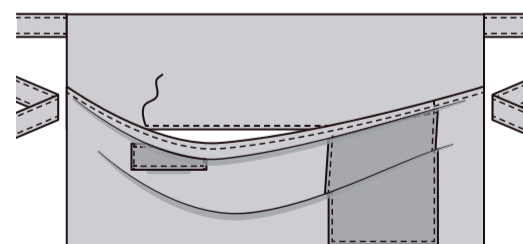

GENOUILLÈRE D

ASTUCE : on vous recommande d'utiliser un pied-de-biche anti-adhésif ou un pied-de-biche rabatteur pour piquer le vinyle. Séparez le ruban autoagrippant. Sur l'ENVERS, piquez chaque partie du ruban sur le bord supérieur des pièces de la couverture (6), en plaçant le ruban à 2.5 cm au-dessous du bord non fini. Piquez les pièces du coussinet ensemble le long des bords du côté et inférieur.

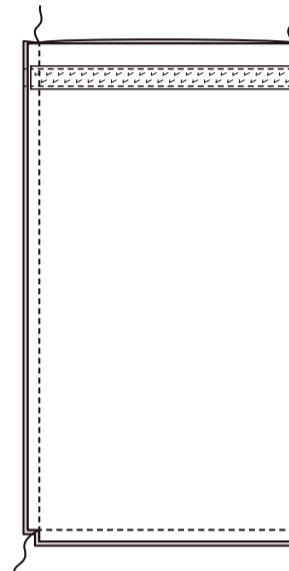
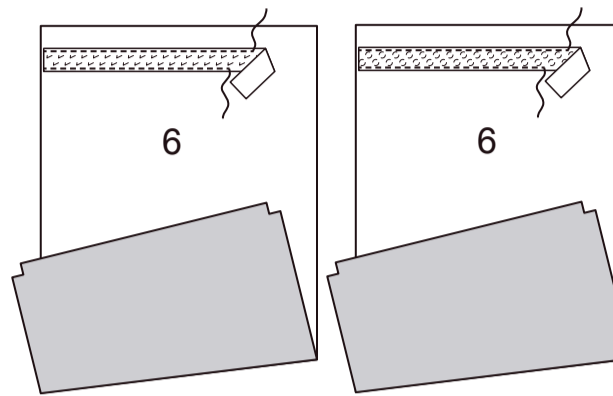

Pour former les coins, superposez les coutures latérale et inférieure, ayant les bords non finis au même niveau. Piquez à travers les coins entre les petits cercles.

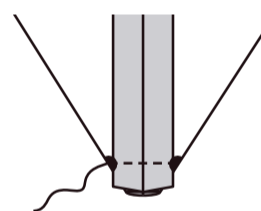

Retournez la couverture à l'ENDROIT. Faites un **OURLET ÉTROIT** sur le bord supérieur. Coupez deux morceaux de sangle de nylon de 45.4 cm de longueur pour les poignées. Rentez au fer 1.3 cm sur les extrémités des poignées. Sur l'ENDROIT, épinglez les poignées sur le devant et dos de la couverture le long des lignes d'emplacement. Piquez à travers les extrémités pressées des bords du côté et près du bord supérieur du coussinet.

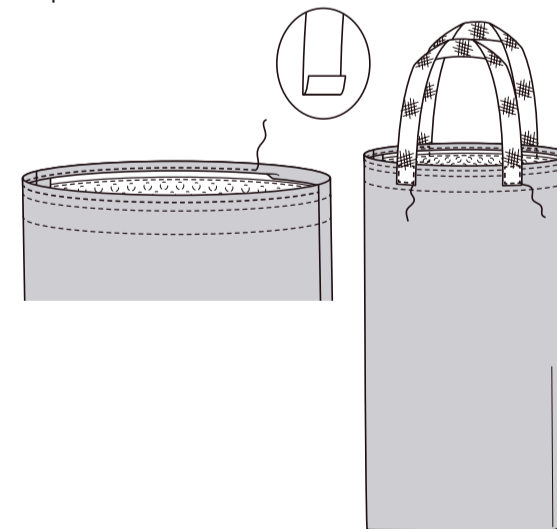

Piquez les pièces du coussinet (7) le long du côté et des extrémités, en laissant une ouverture entre les grands cercles pour insérer la mousse.

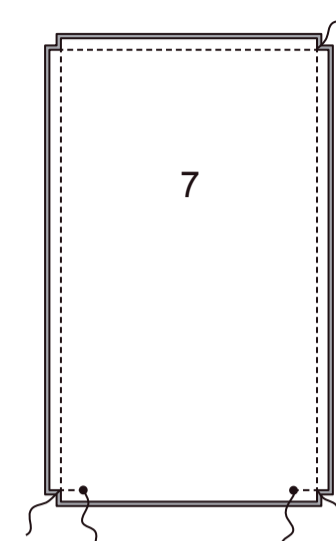

Faites les coins du coussinet comme décrit pour la couverture, reportez-vous à l'étape 2. Retournez le coussinet à l'ENDROIT. Insérez la mousse dans l'ouverture. Fermez l'ouverture en cousant aux points coulés. Une fois fini, insérez le coussinet dans la couverture.

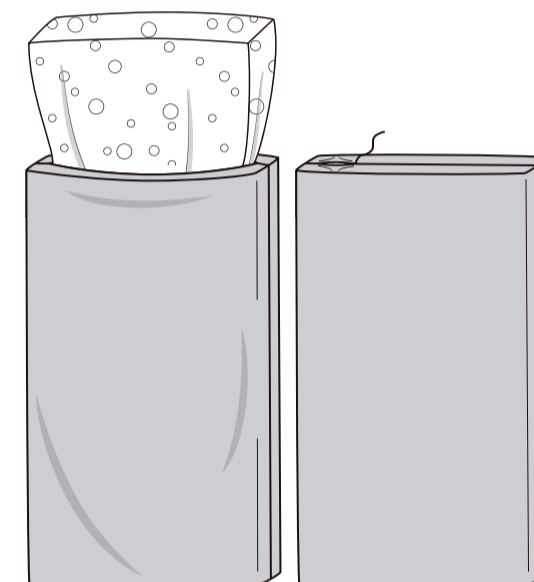

SAC DE PLANTATION E

NOTE : Vous avez coupé quatre pièces du sac en tissu géotextile. Deux pièces pour les devants et deux pièces pour les dos.

Piquez deux pièces du sac de plantation (8 ou 9 ou 10) le long du bord supérieur pour le sac devant.

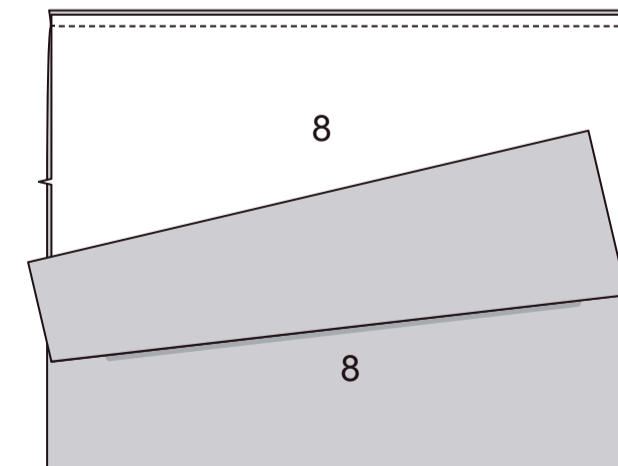

Retournez le devant à l'ENDROIT, pressez. Bâtessez les bords non finis ensemble. Pliez le bord supérieur vers l'ENDROIT sur la ligne de pliure, en formant une bande. Piquez près des bords supérieur et inférieur de la bande. Préparez de la même façon le sac dos avec les pièces restantes.

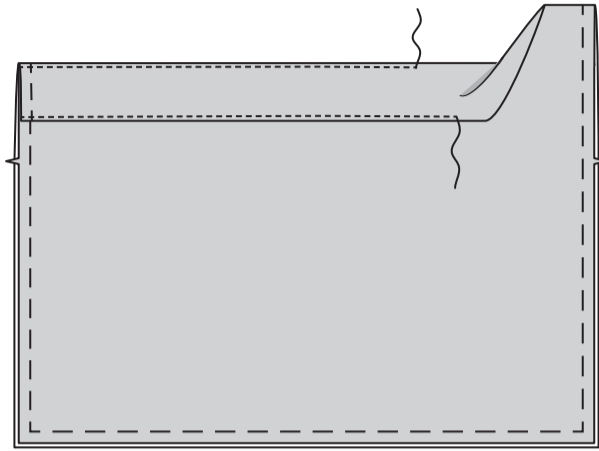

Piquez le sac devant et le dos le long des bords du côté en faisant des **COU- TURES ANGLAISES**.

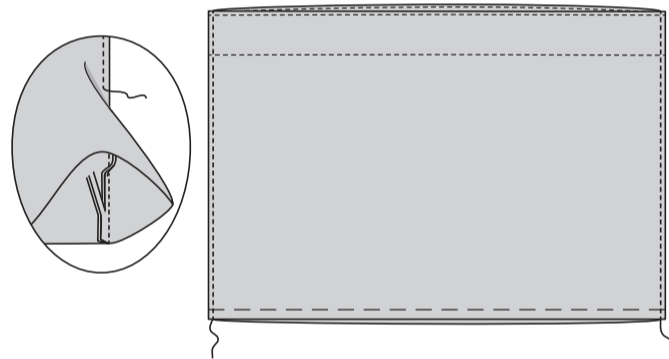

Pour piquer le bord inférieur du sac, superposez les coutures latérales, ayant les bords non finis au même niveau. Piquez le bord inférieur entre les petits cercles.

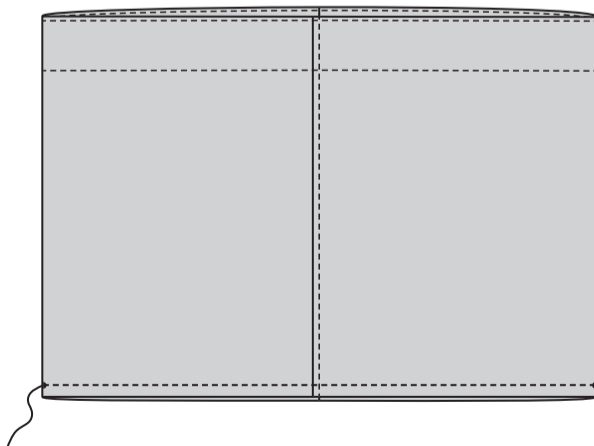

Pour former les coins du sac, pliez sur les lignes de pliure, en faisant coïncider les grands cercles. Piquez sur la pointe le long des lignes de piqûre. Une fois fini, bâtessez les pointes ensemble sur l'ENVERS.

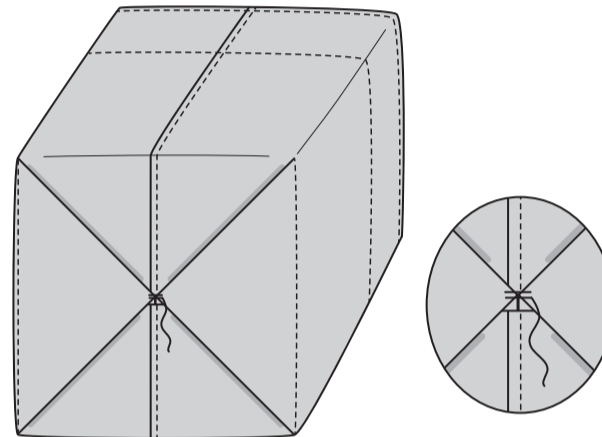
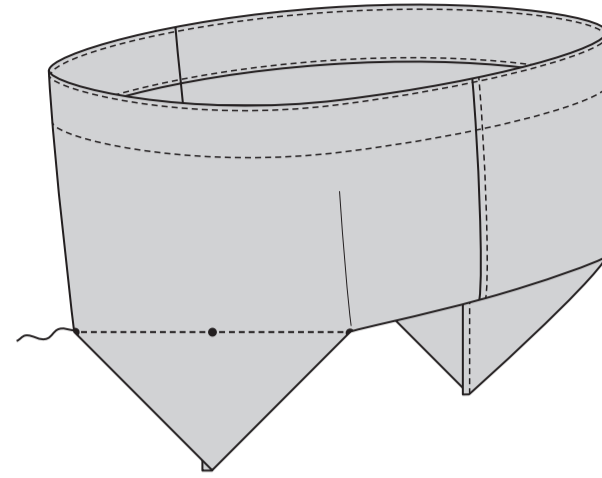

Retournez le sac à l'ENDROIT. Coupez deux morceaux de sangle en nylon pour les poignées comme suit :
 POUR LE SAC GRAND – 56 cm
 POUR LE SAC MOYEN – 51 cm
 POUR LE SAC PETIT – 45.5 cm
 Rentez au fer 1.3 cm sur les extrémités des poignées. Sur l'ENDROIT, épinglez les poignées sur le bord supérieur du sac le long des lignes d'emplacement. Piquez à travers les extrémités pressées, les bords du côté et près du bord supérieur du sac, en piquant en diagonale à travers la sangle en nylon en formant un X.

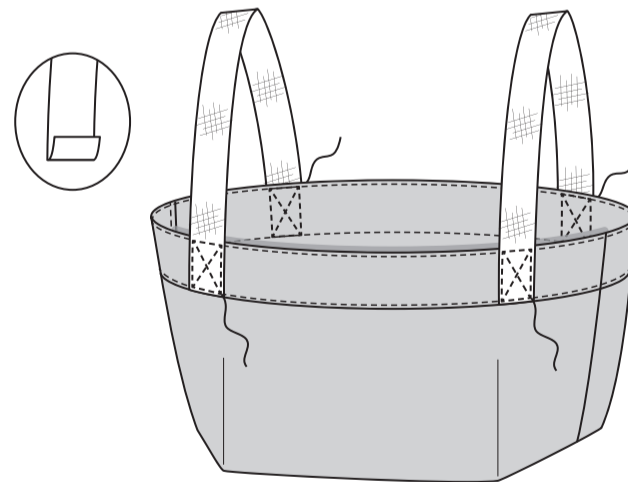

FOURRE-TOUT F

Préparez les pièces du sac comme suit : rentrez au fer 1.3 cm sur le bord supérieur du sac (11). Retournez le bord supérieur vers l'INTÉRIEUR le long de la ligne de pliure. Pressez. Piquez le bord pressé sur place.

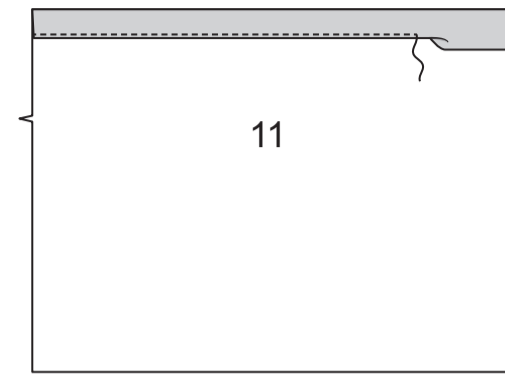

Coupez deux morceaux de sangle en nylon pour les poignées, de 56 cm chacun. Rentez au fer 1.3 cm sur les extrémités des poignées. Sur l'ENDROIT, épinglez les poignées sur le bord supérieur du sac le long des lignes d'emplacement. Piquez à travers les extrémités pressées, près des bords du côté et à travers la poignée sur le bord supérieur du sac.

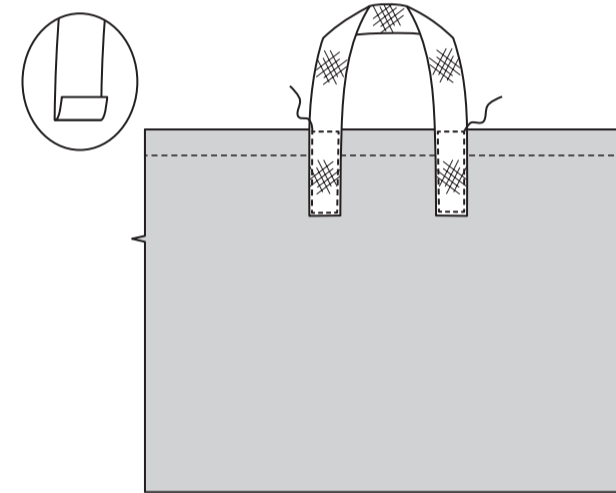

Faites deux poches comme suit : ENDROIT CONTRE ENDROIT, piquez deux pièces de la poche (12), en laissant les extrémités ouvertes.

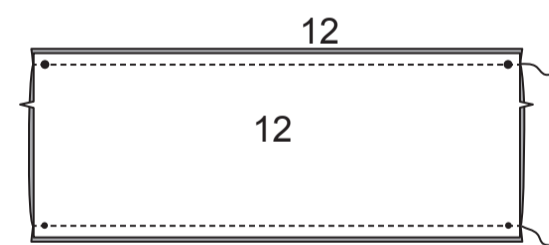

Retournez la poche à l'ENDROIT ; pressez. Surpiquez la poche près du bord supérieur. Sur l'ENDROIT, épinglez la poche sur la pièce préparée du sac le long de la ligne d'emplacement et en faisant coïncider les cercles. Piquez la poche sur place près du bord inférieur et le long des lignes de piqûre. Bâtessez les bords non finis ensemble.

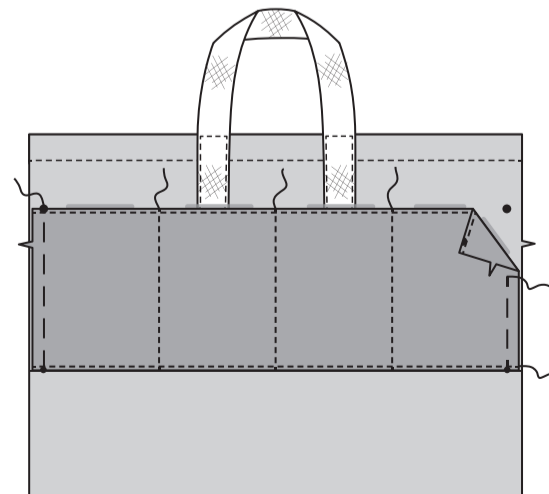

Piquez le sac devant sur le dos le long des bords du côté en faisant des **COUTURES ANGLAISES**.

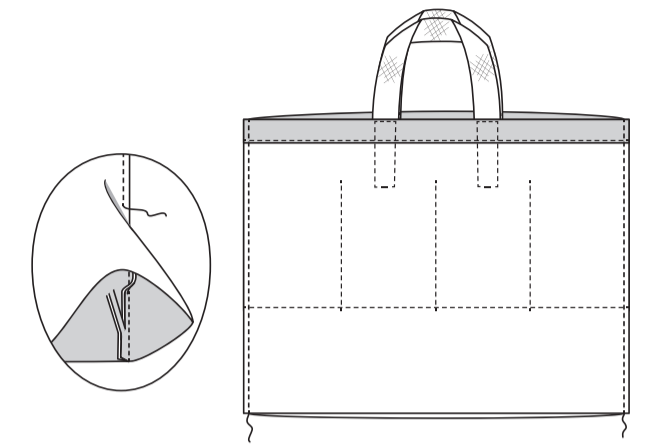

Pour piquer le bord inférieur du sac, superposez les coutures latérales, ayant les bords non finis au même niveau. Piquez le bord inférieur entre les petits cercles.

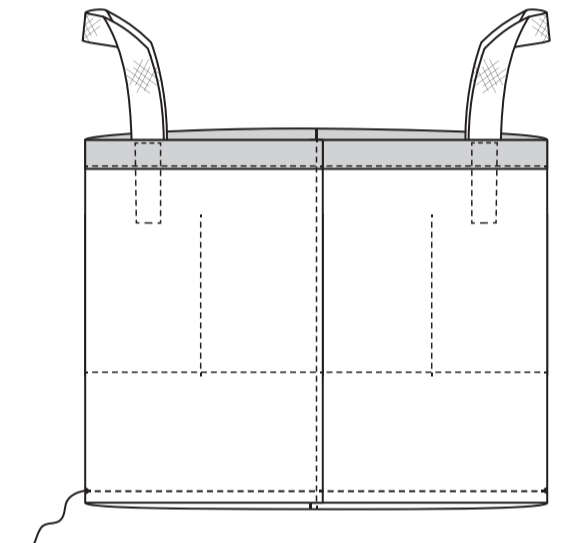

Pour former les coins du sac, pliez le long des lignes de pliure, en faisant coïncider les grands cercles. Piquez à travers la pointe le long des lignes de piqûre. Une fois fini, bâtessez les pointes ensemble sur l'ENVERS.

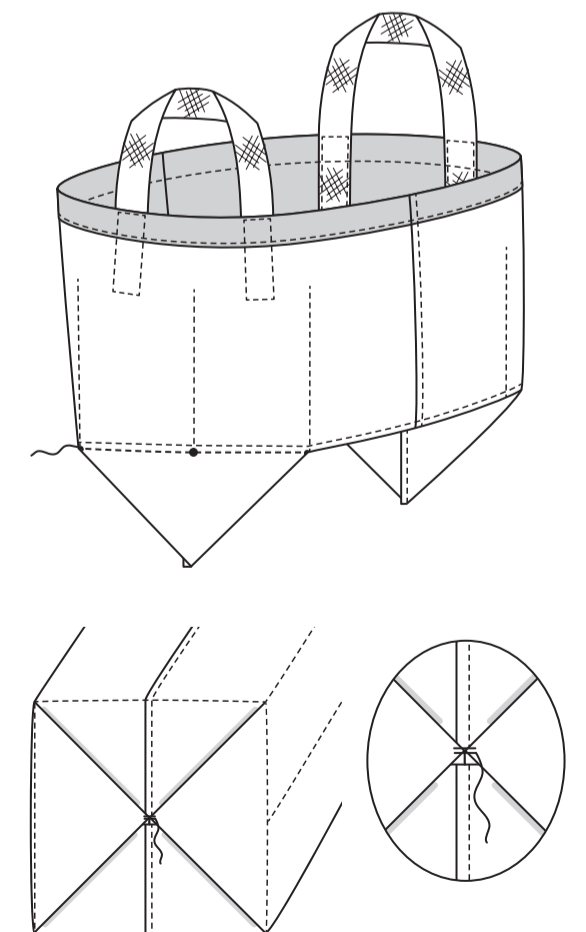

Retournez le sac à l'ENDROIT. Pliez le sac sur les lignes de pliure sur le devant et le dos. Piquez à 6 mm de la pliure, en veillant à ne pas saisir le bord supérieur de la poche dans la piqûre.

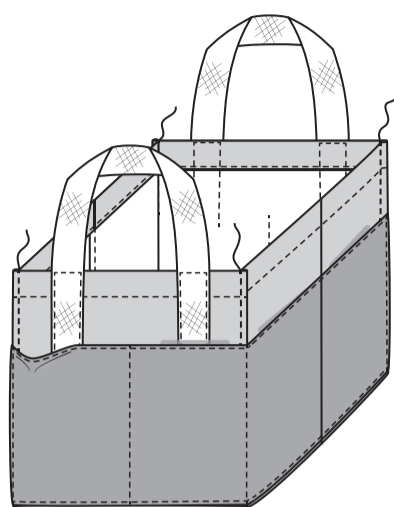

CHAPEAU G

Faites cinq pattes comme suit : pliez la patte (16) en deux, dans le sens de la longueur, ENDROIT CONTRE ENDROIT et ayant les bords non finis au même niveau. Piquez le bord à encoche.

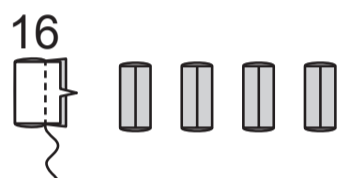

Retournez la patte à l'ENDROIT, en amenant la couture vers le milieu ; pressez. Piquez la couture du milieu dos du fond du milieu (15). Sur l'ENDROIT, épinglez quatre pattes sur le fond du milieu le long des lignes d'emplacement, en faisant coïncider les petits cercles. Centrez la patte restante par-dessus la couture du milieu dos, ayant les bords non finis au même niveau. Piquez les pattes sur place près des bords du côté.

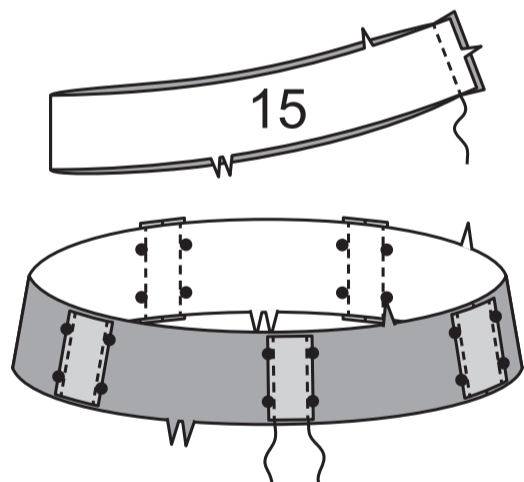

Piquez les coutures du milieu dos des pièces du fond supérieur (14) et du fond inférieur (17). ENDROIT CONTRE ENDROIT, piquez les fonds sur les bords supérieur et inférieur du fond du milieu, en faisant coïncider les milieux et les encoches. Pressez les coutures à l'opposé du fond du milieu. Piquez à la machine à 1.3 cm du bord supérieur du fond

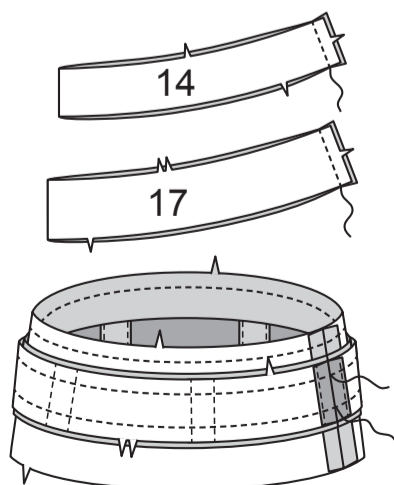

ENVERS CONTRE ENVERS, bâtissez les pièces de la partie supérieure (13), ayant les bords non finis au même niveau.

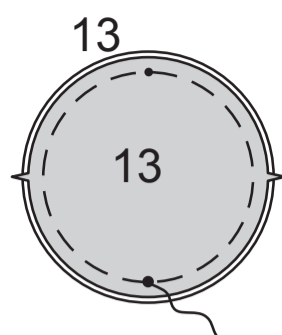

ENDROIT CONTRE ENDROIT, épinglez le bord supérieur du fond sur la partie supérieure, en faisant coïncider les milieux et en crantant le fond vers la piqûre comme nécessaire. Bâtissez.

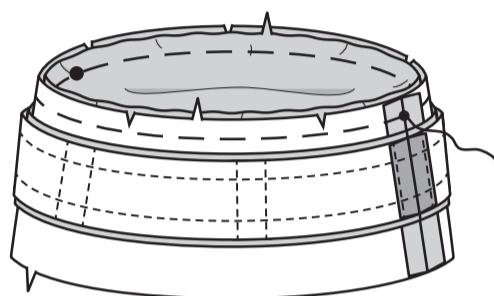

Piquez la couture du milieu dos de la parementure de fond supérieur. Piquez à la machine à 1.3 cm du bord supérieur. Rentrez au fer 1.3 cm sur le bord inférieur ; coupez à 6 mm. ENDROIT CONTRE ENDROIT, épinglez la parementure de fond supérieur sur la parementure de partie supérieure, en faisant coïncider les milieux et en crantant la parementure de fond vers la piqûre, comme nécessaire. Piquez à travers toute l'épaisseur. Égalisez la couture. Pressez la parementure de fond vers le haut.

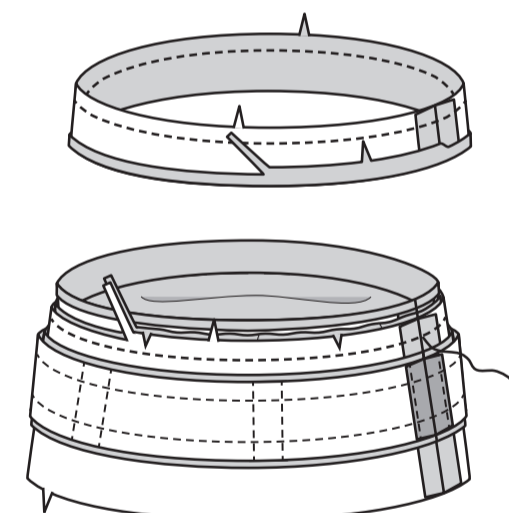

Pressez la parementure de fond à l'opposé de la partie supérieure. Cousez le bord pressé par-dessus la couture aux points coulés.

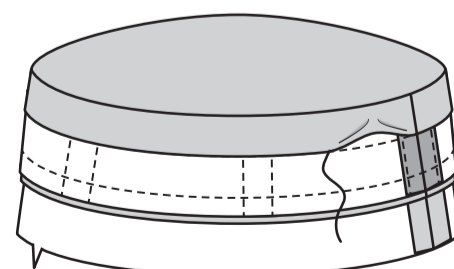

Épinglez l'entoilage sur les deux pièces du bord (18), ayant les bords non finis au même niveau. Bâtissez les bords non finis ensemble.

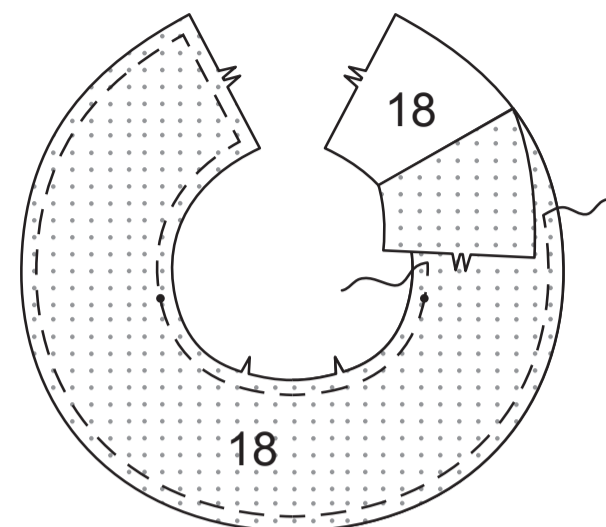

Piquez la couture du milieu dos du bord. ENDROIT CONTRE ENDROIT, piquez les bords extérieurs du bord, en faisant coïncider les milieux et ayant les bords non finis au même niveau. Égalisez la couture.

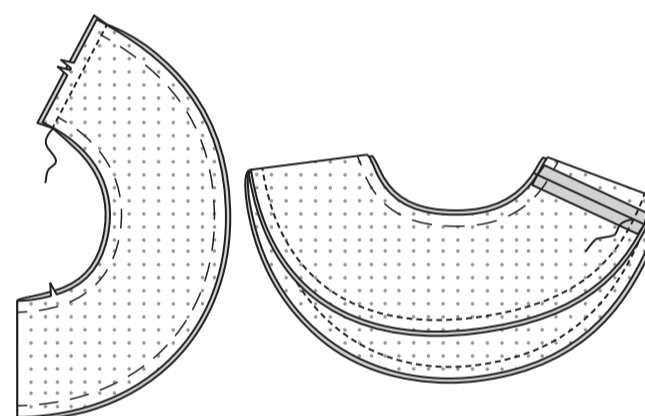

Retournez le bord à l'ENDROIT ; pressez. Bâtissez les bords non finis ensemble. Surpiquez le bord avec sept rangées de piqûre, en séparant chaque rangée à 1.3 cm. Épinglez les bouts du cordon sur le bord intérieur du bord, en plaçant les bouts sur les petits cercles. Bâtissez. (Celui-ci est le dessous du bord.)

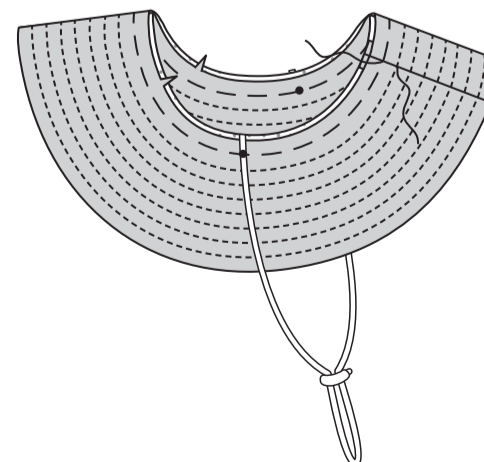

Sur l'ENDROIT, épinglez le bord (dessous vers le haut) sur le bord inférieur du fond, en faisant coïncider les milieux et en crantant le bord intérieur du bord sur le bâti, comme nécessaire. Bâtissez.

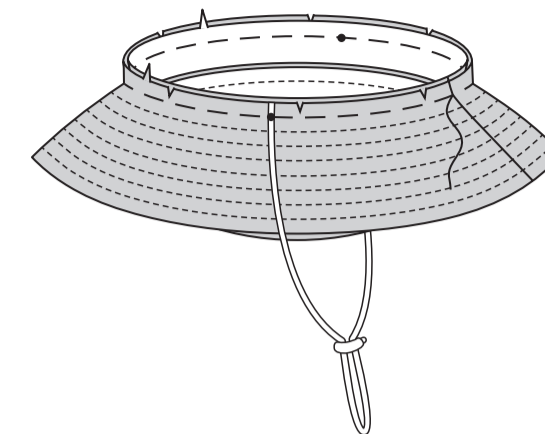

Piquez la couture du milieu dos de la parementure de fond inférieur. Rentrez au fer 1.3 cm sur le bord à double encoche ; coupez à 6 mm. ENDROIT CONTRE ENDROIT, épinglez la parementure sur le fond (par-dessus le bord), en faisant coïncider les milieux et ayant les bords non finis au même niveau. Piquez à travers toute l'épaisseur. Égalisez la couture.

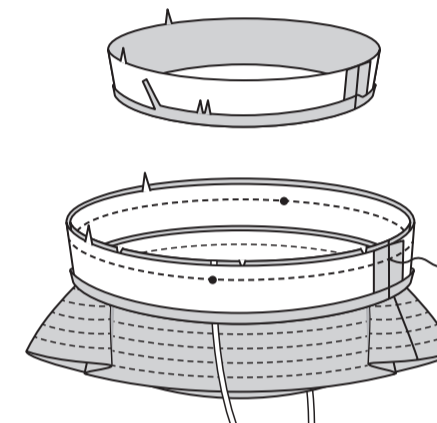

Retournez la parementure vers l'INTÉRIEUR ; pressez, en pressant le bord vers le bas. Cousez le bord pressé de la parementure par-dessus la couture aux points coulés.

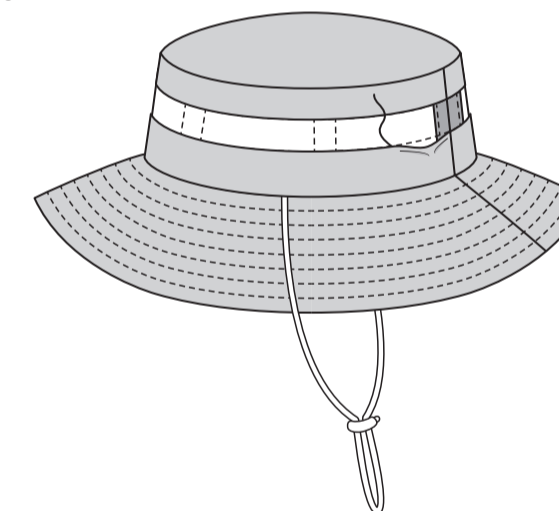

Sur l'ENDROIT, surpiquez le fond inférieur à 6 mm des coutures. Appliquez les boutons-pression sur les petits cercles du bord et du fond inférieur, en suivant la notice d'utilisation. Une fois fini, enfillez le cordon dans l'arrêt de cordon.

