

DEVANT

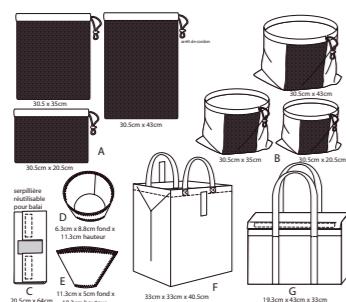

DOS

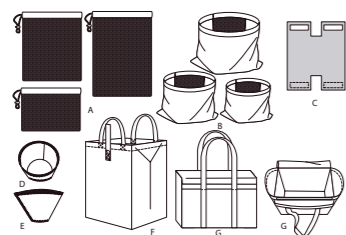

22 PIÈCES DU PATRON

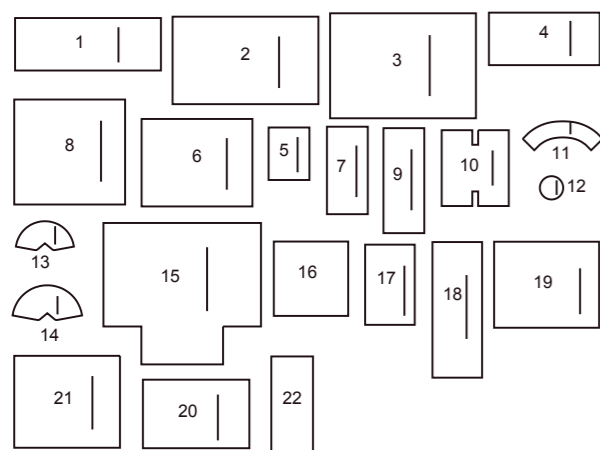

SAC PETIT A
1 SAC

SAC MOYEN A
2 SAC

SAC GRAND A
3 SAC

SAC PETIT B
4 SAC
5 SAC

SAC MOYEN B
6 SAC
7 SAC

SAC GRAND B
8 SAC
9 SAC

SERPILLIÈRE POUR BALAI C
10 COUVERTURE

FILTRE À CAFÉ D
11 DEVANT ET DOS
12 FOND

FILTRE À CAFÉ PETIT E
13 DEVANT ET DOS

FILTRE À CAFÉ GRAND E
14 DEVANT ET DOS

PANIER DE RÉCYCLAGE F
15 DEVANT ET DOS
16 GUIDE POUR CARTON

SAC DE COURSES G
17 POCHE
18 SOUFFLET
19 DEVANT ET DOS
20 RABAT
21 HOUSSE
22 GUIDE POUR CARTON

MARQUES DU PATRON

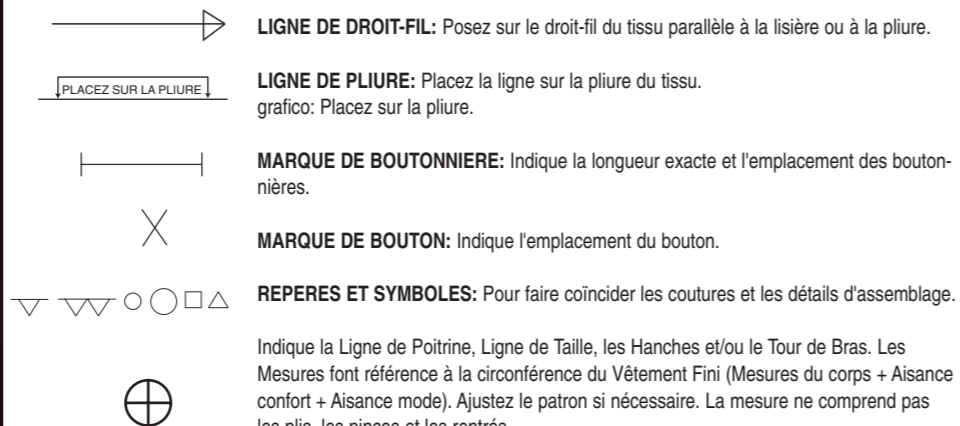

RENTRE DE COUTURE COMPRIS: 1.5cm, sauf différemment indiqué, mas pas imprimé sur le patron.

ADAPTER SI NECESSAIRE

Longez ou raccourcissez aux lignes d'ajustement (=) ou où il est indiqué sur le patron. S'il faut ajouter une longueur considérable, vous pouvez acheter du tissu supplémentaire.

POUR RACCOURCIR: Pliez le long de la ligne d'ajustement. Faire une pliure la moitié de la quantité nécessaire. Adhère en place.

POUR ALLONGER: Coupez entre les lignes d'ajustement. Etendez la quantité nécessaire, en tenant les bords parallèles. Adhère sur le papier.

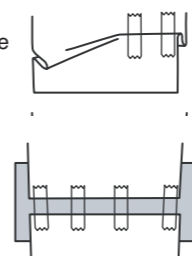

RETRECISSEZ LE TISSU qui n'est pas étiqueté prérétrécit. Repassez. **ENFERMEZ LE PLAN DE COUPE** pour le Modèle, la Taille, la Largeur du Tissu.

Utilisez les plans de coupe **AVEC SENS** pour les tissus à dessins dans une seule direction, sens, poil ou surfaces nuancées. Puisque la plupart de tissus de tricot ont la surface nuancée, on utilise un plan de coupe avec sens. Pour les **EPAISSEURS DOUBLES (AVEC PLIURE)**, pliez le tissu endroit contre endroit.

*** EPAISSEURS DOUBLES (SANS PLIURE)** - Pour les tissus avec sens, pliez le tissu transversalement, endroit contre endroit. Marquez comme illustré. Coupez le long de la pliure transversale du tissu (A). Retournez l'épaisseur supérieure sur 180° pour que les flèches aillent dans la même direction et posez-la sur l'épaisseur inférieure, endroit contre endroit (B).

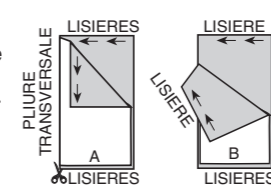

Lorsque les lignes de Modification ne se trouvent pas sur le patron, allongez ou raccourcissez au bord inférieur.

Pour une **SEULE EPAISSEUR** - Posez le tissu, endroit vers le haut. (Pour les Tissus à Fourrure, placez le poil vers le bas).

★ Coupez d'abord les autres pièces, en laissant assez de tissu pour couper cette pièce. Ouvrez le tissu. Pour les pièces "Coupez 1", coupez la pièce une fois sur une épaisseur simple avec la pièce vers le haut sur l'endroit du tissu.

La pièce du patron peut avoir des lignes de coupe pour plusieurs tailles. Choisissez la ligne de coupe correcte ou les pièces de patron pour votre taille.

Avant de **COUPER**, placez toutes les pièces sur le tissu selon le plan de coupe. Epinglez. (Les plans montrent l'emplacement approximatif des pièces de patron, lequel peut varier selon la taille du patron). Coupez **EXACTEMENT**, en maintenant les repères vers l'extérieur.

Avant d'enlever le patron, **REPORTEZ LES MARQUES** et les lignes d'assemblage sur l'Envers du Tissu, en utilisant la méthode à Epingles et à Craie ou le Papier à Calquer et la Roulette de Couturière. Les marques nécessaires sur l'endroit du tissu doivent être faites au fil.

NOTE: Les parties encadrées avec des pointillées (a! b! c!) dans les plans représentent les pièces coupées selon les mesures données.

PLANS DE COUPE

ENDROIT DU PATRON	ENVERS DU PATRON	ENDROIT DU TISSU	ENVERS DU TISSU

SAC PETIT A utilisez la pièce: 1

115cm avec ou sans sens

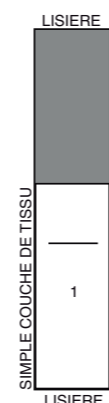

SAC PETIT B utilisez la pièce: 4

115cm avec ou sans sens toutes les tailles



SERPILLIÈRE POUR BALAI C utilisez la pièce: 10

115cm avec ou sans sens toutes les tailles



SAC MOYEN A utilisez la pièce: 2

115cm avec ou sans sens toutes les tailles

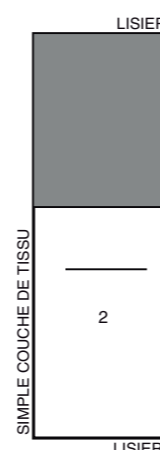

SAC MOYEN B utilisez la pièce: 6

115cm avec ou sans sens toutes les tailles

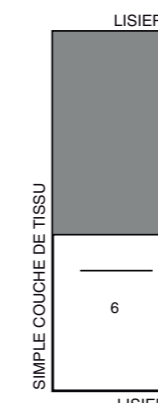

CONTRASTE C utilisez la pièce: 10

115cm avec ou sans sens toutes les tailles



SAC GRAND A utilisez la pièce: 3

115cm avec ou sans sens toutes les tailles



SAC GRAND B utilisez la pièce: 8

115cm avec ou sans sens toutes les tailles

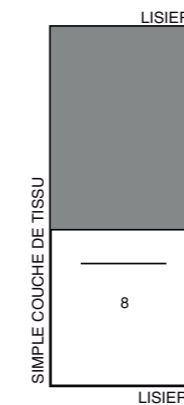

FILTRE À CAFÉ D utilisez les pièces: 11, 12

115cm avec ou sans sens toutes les tailles

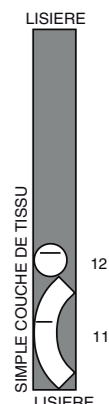

FILTRE À CAFÉ PETIT E

utilisez la pièce: 13

115cm avec ou sans sens toutes les tailles

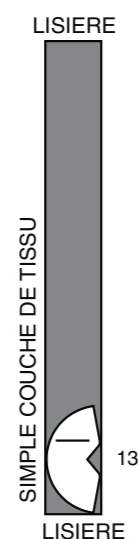

ENTOILAGE DE TRICOT THERMOCOLLANT F

(Tricot)

utilisez la pièce: 15

150cm avec sens toutes les tailles

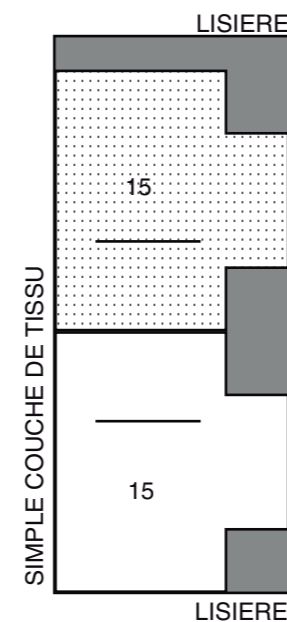

INFORMATION DE COUTURE

LEGENDE DES CROQUIS

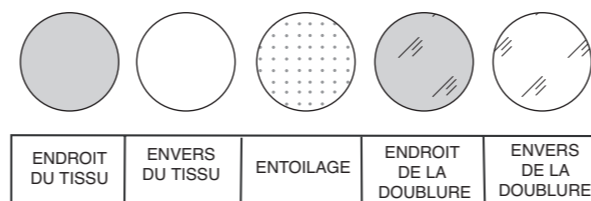

RENTRES DE COUTURE

Utilisez des rentrés de 1.5 cm sauf indiqué différemment.

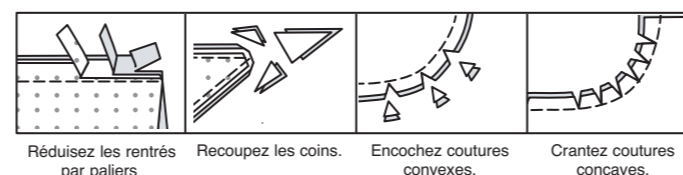

EPINGLER ET AJUSTER
Epinglez ou bâtissez les coutures, ENDROIT CONTRE ENDROIT, en faisant coïncider les repères. Ajustez le vêtement avant de piquer les coutures principales.

PRESSAGE

Pressez les rentrés de couture ensemble; puis ouvrez-les au fer sauf indiqué différemment. Crantez-les si nécessaire de sorte qu'ils restent à plat.

GLOSSAIRE

Les termes techniques, imprimés en **CARACTÈRES GRAS** au cours de l'assemblage, sont expliqués ci-dessous.

FINIR - Piquer à 6 mm du bord non fini et finir avec une des méthodes suivantes : (1) couper aux ciseaux à denteler OU (2) surfiler OU (3) replier le long de la piqûre et piquer près de la pliure OU (4) Finir à la surjeteuse.

OURLET: Si désiré, poser un extra-fort (ruban bordure).

OURLET ÉTROIT – Replier l'ourlet, presser en répartissant l'ampleur si nécessaire. Déplier l'ourlet. Replier de nouveau en faisant coïncider le bord non fini avec la pliure; presser. Replier le long du pli; piquer.

RENFORCER - Piquer à petits points sur la ligne de couture indiquée.

POINTS COULES - Glisser l'aiguille dans le bord plié et faire un point au-dessous dans le vêtement, ne prenant qu'un seul fil.

PIQURE DE SOUTIEN - Piquer dans le rentré à 3 mm de la ligne de couture, soit à 13 mm du bord non fini.

INSTRUCTIONS DE COUTURE

SAC A, B

NOTE : Les croquis montrent la taille petite. Les numéros de la pièce de patron pour la taille moyenne et grande sont entre parenthèses.
Des rentrés de 1.3 cm compris, sauf indiqué différemment.

Modèle A
Endroit contre endroit, pliez le SAC 1 (2) (3) sur la ligne de pliure, en faisant coïncider les grands cercles. Piquez les bords inférieur et latéral, en laissant ouvert au-dessus du grand cercle.

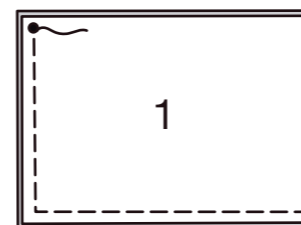

Modèle B
Piquez le SAC 4 (6) (8) et le SAC 5 (7) (9) ensemble sur les côtés, en laissant ouvert au-dessus du grand cercle.

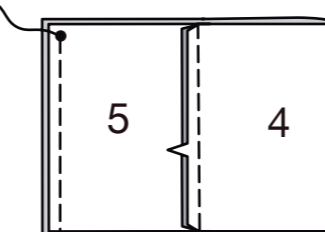

Endroit contre endroit, pliez le sac sur les lignes de pliure. Piquez le bord inférieur.

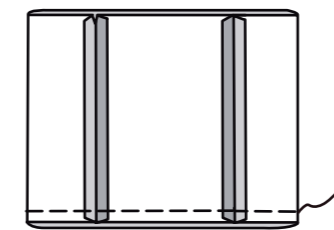

Modèles A, B

Coupez un morceau de bordure pour matelassage de la longueur du bord supérieur plus 2.5 cm.

Ouvrez la pliure du milieu de la bordure, comme illustré. Rentez 1.3 cm sur chaque extrémité; pressez. Piquez.



Pliez de nouveau la bordure en deux. Pressez. Bordez le bord supérieur du sac. Pour border, insérez le bord supérieur du sac au milieu des bords pliés de la bordure, ayant le bord non fini du sac sur la pliure du milieu et les extrémités de la bordure aux grands cercles. Bâtissez. Piquez, en prenant les deux côtés de la bordure dans la piqûre.

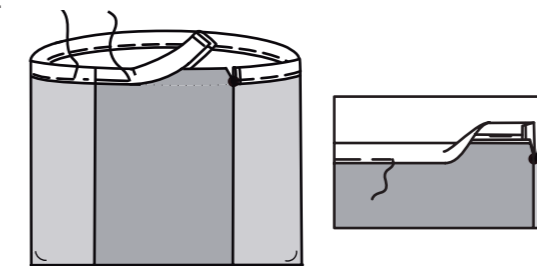

Coupez un morceau de cordon ou de galon croisé de 46cm. Insérez le cordon dans la bordure avec les extrémités s'étendant uniformément. Enfilez les extrémités du cordon dans les trous de l'arrêt de cordon, comme illustré et glissez l'arrêt dans le cordon. Nouez les extrémités du cordon au-delà de l'arrêt.

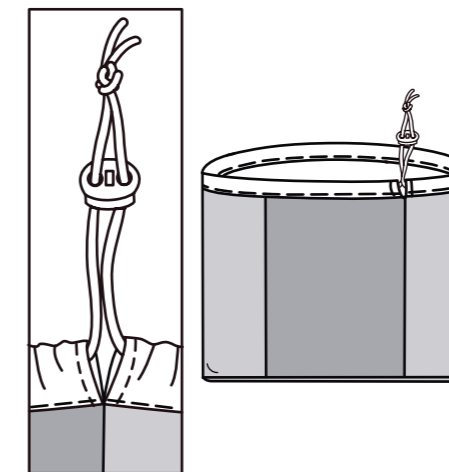

SERPILLIÈRE POUR BALAI C

Rentrés de 1.3 cm compris.

Epinglez les pièces de la COUVERTURE (10), endroit contre endroit, en faisant coïncider les symboles, ayant les bords non finis au même niveau. Piquez, en laissant une ouverture sur un côté. Crantez jusqu'aux petits cercles aux coins intérieurs. Egalisez.

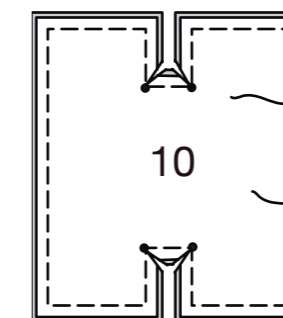

Retournez à l'endroit; pressez. Fermez l'ouverture aux POINTS COULES.

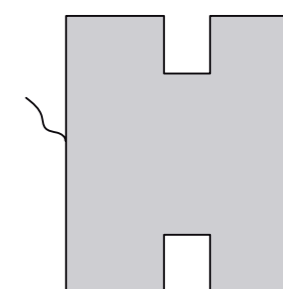

Coupez deux morceaux de 9 cm de longueur du ruban autoagrippant de 2.5 cm.

Sur l'endroit, épinglez la partie mâle de la fermeture sur la couverture à l'intérieur des lignes d'emplacement. Piquez près des bords. Sur l'envers, épinglez la partie femelle sur la couverture à l'intérieur des lignes d'emplacement. Piquez près des bords.

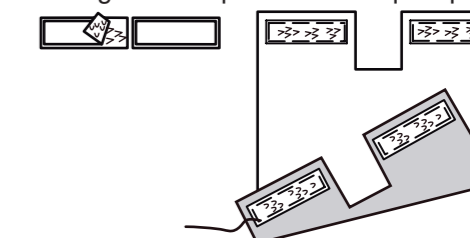

FILTRE À CAFÉ D

Rentrés de 6 mm compris.

Pour faire une PIQURE DE SOUTIEN sur le bord intérieur arrondi du DEVANT ET DOS (11), piquez à 3 mm du bord non fini. **FINISSEZ** le bord extérieur arrondi.

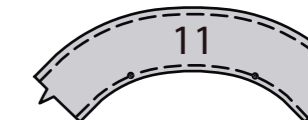

Piquez les extrémités du devant et dos ensemble en faisant coïncider les encoches.

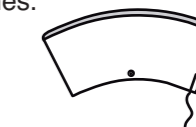

Epinglez le FOND (12) sur le devant et le dos, endroit contre endroit, en faisant coïncider les milieux et les petits cercles, en crantant le devant et le dos si nécessaire. Piquez. Cousez au point zigzag ou surjetez les rentrés ensemble.

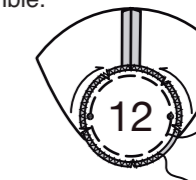

FILTRE À CAFÉ E

NOTE : Les croquis montrent la taille petite. Les numéros de la pièce de patron pour la taille grande sont entre parenthèses.
Rentrés de 6 mm compris.

FINISSEZ le bord supérieur arrondi du DEVANT ET DOS 13 (14).



Pliez le devant et dos sur la ligne de pliure. Piquez les bords latéral et inférieur ensemble. Piquez au point zigzag ou surjetez les rentrés ensemble.

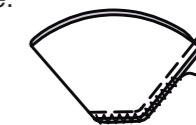

FILTRE À CAFÉ GRAND E

utilisez la pièce: 14

115cm avec ou sans sens toutes les tailles

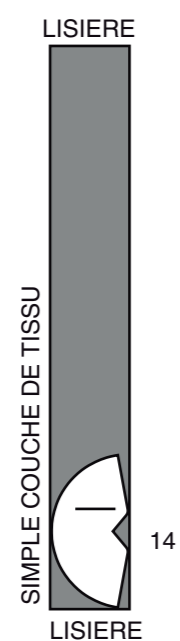

SAC DE COURSES G

utilisez les pièces: 17,18,19,20,21

115cm avec ou sans sens toutes les tailles

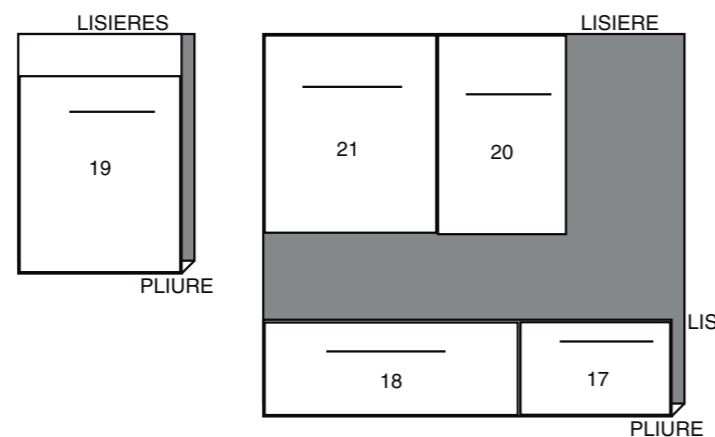

ENTOILAGE DE TRICOT THERMOCOLLANT G

(Tricot)

utilisez les pièces: 17,18,19,20

150cm avec sens toutes les tailles

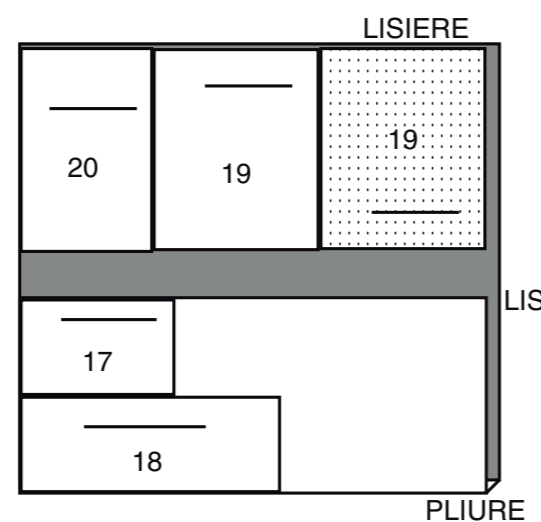

PANIER DE RÉCYCLAGE F utilisez la pièce:

15

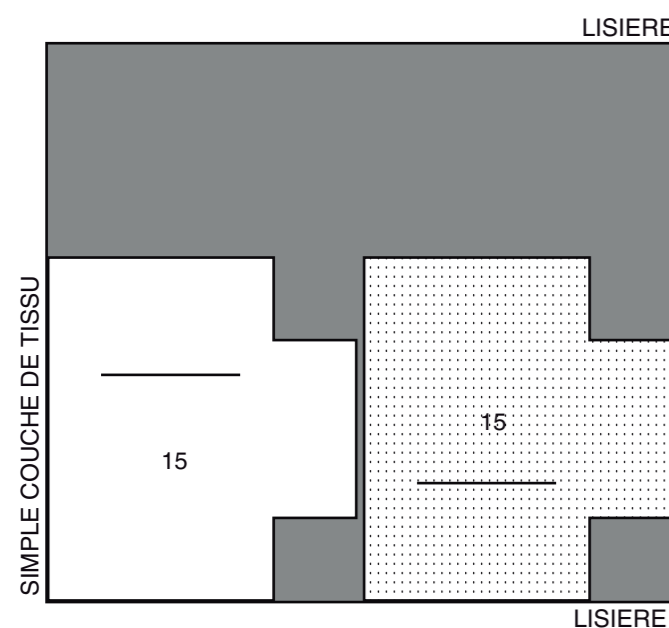

PANIER DE RÉCYCLAGE F

Rentrés de 1.3 cm compris.
Faites adhérer l'ENTOILAGE sur l'envers du DEVANT ET DOS (15), en suivant la notice d'utilisation.

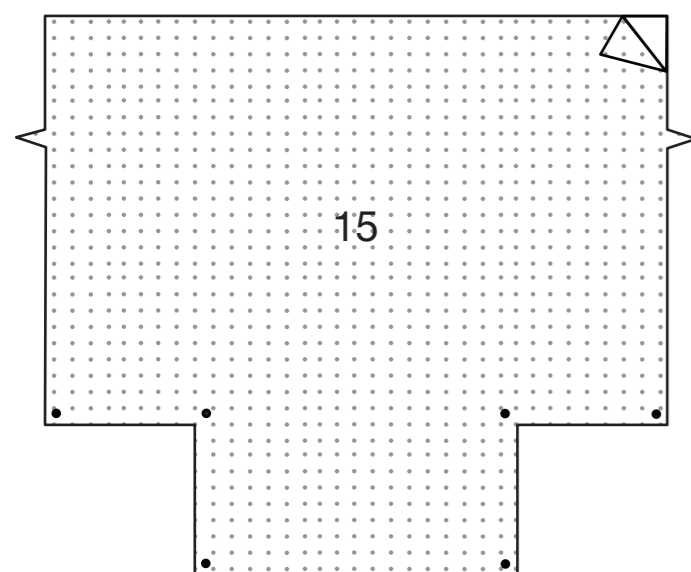

Coupez un morceau de 31 cm de longueur du ruban auto-grippant de 2.5 cm. Séparez la fermeture. Coupez 10 cm de la partie mâle.

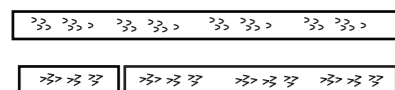

Pour le devant, sur l'endroit, épinglez la partie mâle de 10 cm sur le devant et dos à l'intérieur de la ligne d'emplacement. Piquez près des bords et le long des lignes de piqûre diagonales. Réservez la partie femelle pour le dos. Le devant et le dos restants seront utilisés pour le dos.

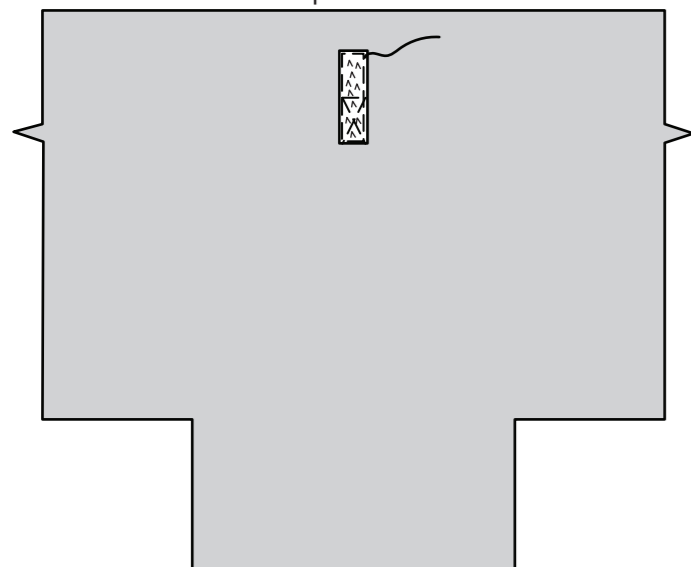

Endroit contre endroit, épinglez les pièces du devant et dos ensemble. Piquez les bords latéraux et inférieur.

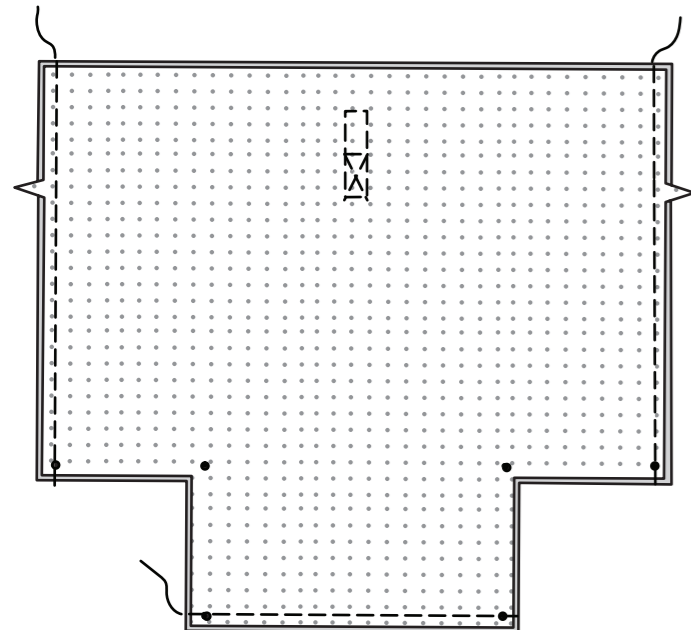

Pliez chaque coin du fond, endroit contre endroit, en faisant coïncider les coutures. Piquez.

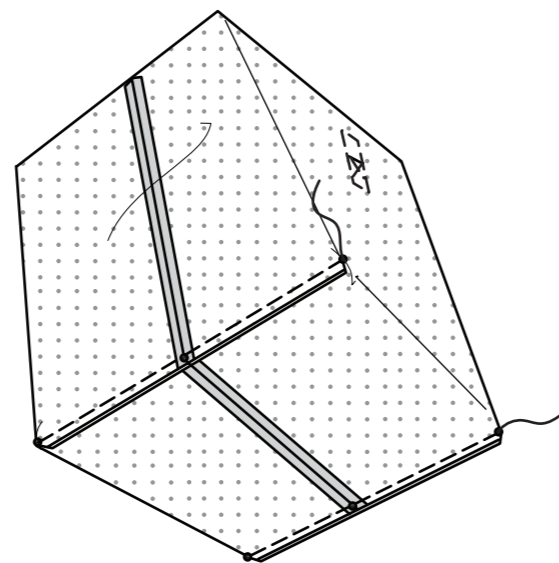

Retournez à l'endroit. Pressez. Retournez vers le bas un ourlet de 3.2 cm sur le bord supérieur du sac, en rentrant 6 mm sur le bord non fini ; pressez. Piquez près du bord pressé.

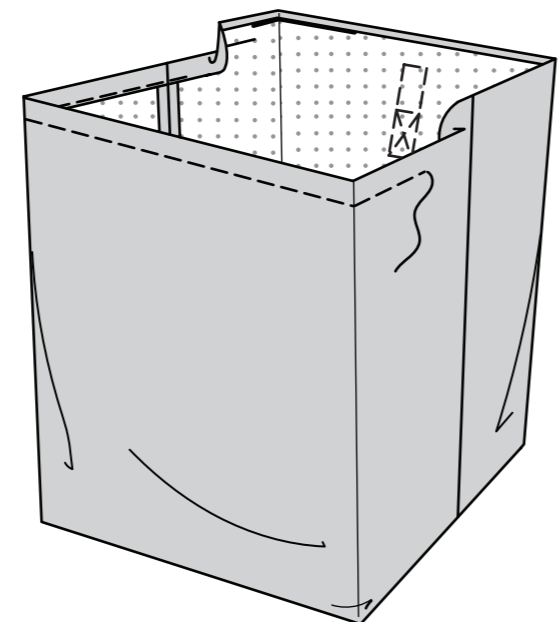

Sur l'endroit, épinglez la partie femelle de 31 cm sur le dos, ayant une extrémité à l'intérieur des lignes d'emplacement. (L'autre extrémité s'étend au-delà du bord supérieur). Piquez près des côtés et du bord inférieur de la fermeture et à travers celle-ci sur le bord supérieur du sac. Piquez le long des lignes de piqûre en diagonale.

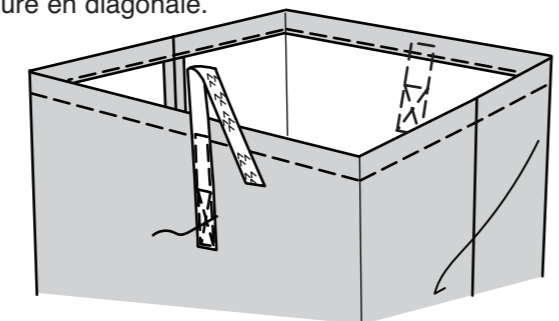

Coupez deux morceaux de voile de 43 cm chacun. Sur l'envers, épinglez les extrémités du voile sur le devant et dos, ayant les extrémités centrées par-dessus les lignes de piqûre, comme illustré. Piquez. Retournez vers le haut les anses et piquez le long des lignes de piqûre, comme illustré.

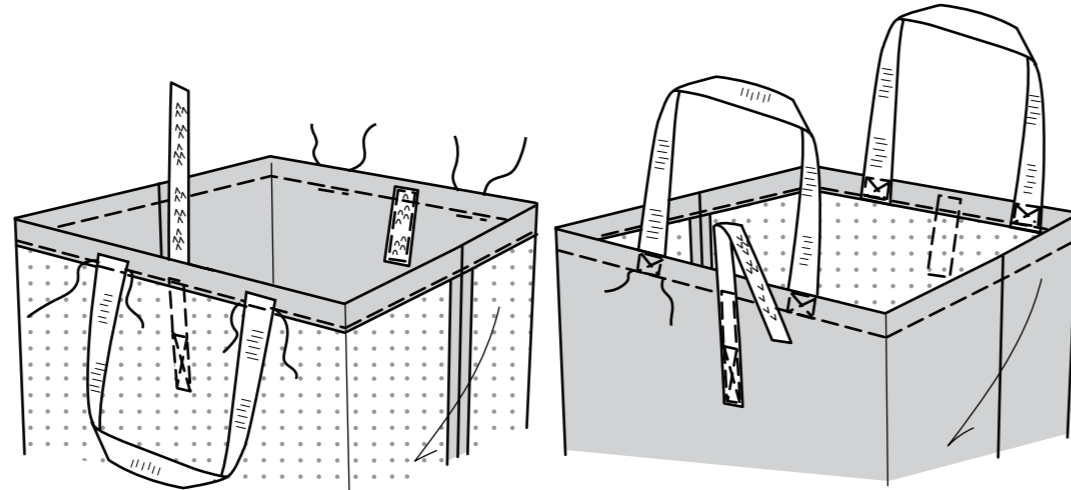

Coupez une pièce de carton en utilisant le GUIDE POUR CARTON (16). Insérez le carton dans le fond de sac.

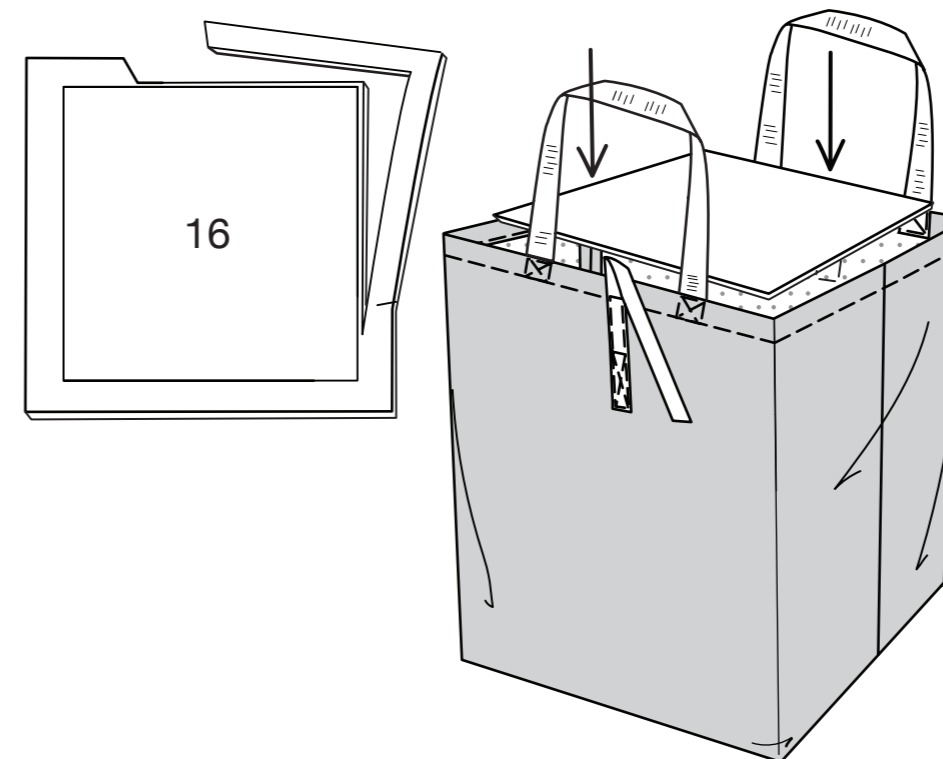

SAC DE COURSES G

Rentrés de 1.3 cm compris.
Faites adhérer l'ENTOILAGE sur l'envers de chaque pièce correspondante en TISSU, en suivant la notice d'utilisation.

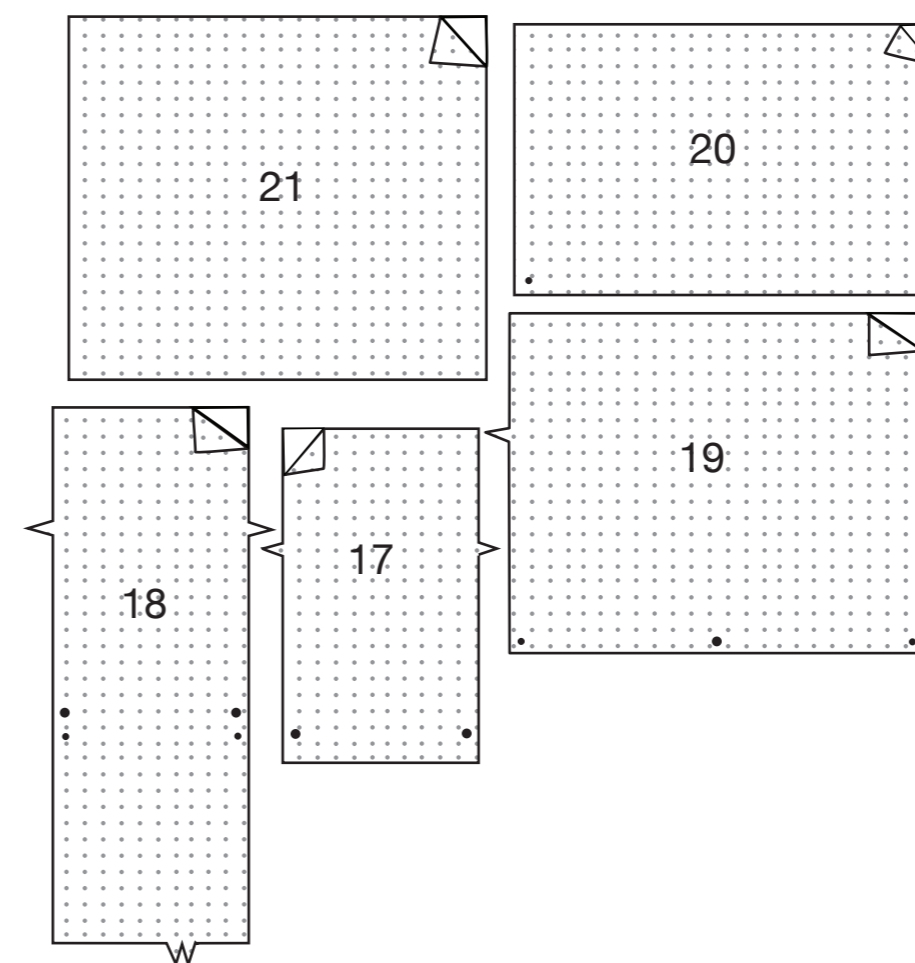

Retournez vers le bas 3.2 cm sur le bord supérieur de la POCHE (17), en rentrant 6 mm sur le bord non fini, pressez. Piquez près du bord pressé.

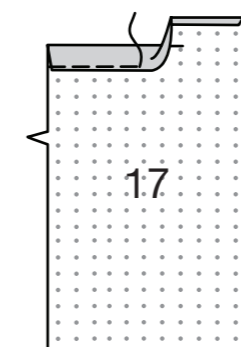

RENFORCEZ les bords latéraux du SOUFFLET (18) à travers les petits cercles. Crantez jusqu'aux petits cercles.

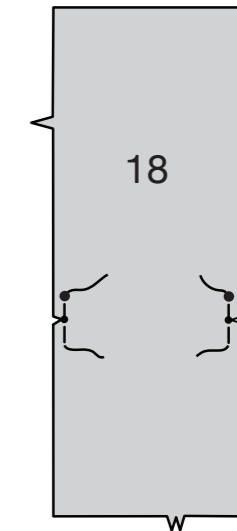

Retournez vers le bas 3.2 cm sur le bord supérieur de chaque soufflet, en rentrant 6 mm sur le bord non fini ; pressez. Piquez près des bords pressés.

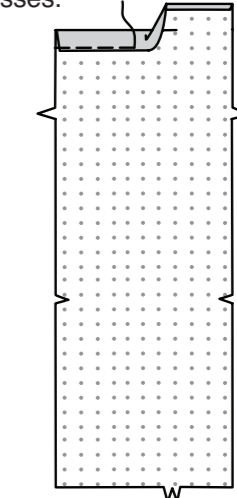

Épinglez l'endroit de la poche sur l'envers du soufflet, en faisant coïncider les grands cercles, en plaçant la ligne de couture de 1.3 cm sur la ligne de piqûre. (Le bord supérieur de la poche est vers le bord inférieur du soufflet). Piquez le long de la ligne de piqûre.

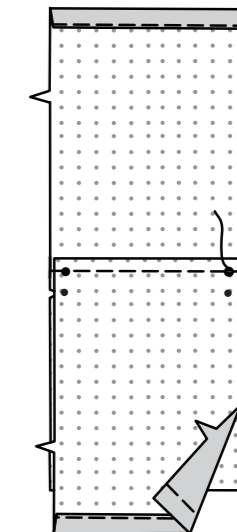

Retournez la poche vers le haut par-dessus la couture, pressez. Épinglez les bords latéraux de la poche et du soufflet ensemble, en faisant coïncider les encoches ; bâtissez.

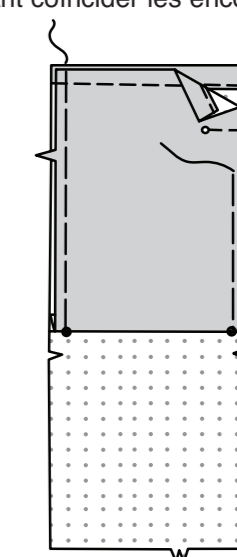

Piquez les pièces du soufflet ensemble sur les extrémités à encoche.

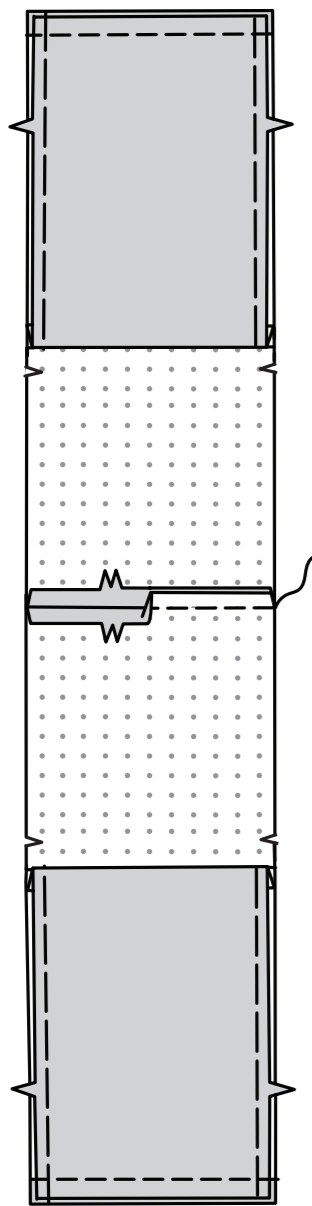

Faites un **OURLET ETROIT** de 1.5 cm sur les côtés et le long bord sans marque du RABAT (20), en pliant les coins, comme illustré.

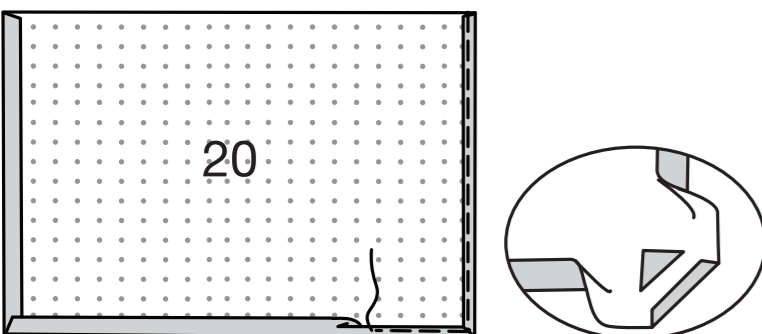

Coupez un morceau de 36 cm du ruban autoagrippant de 2.5 cm. Séparez la fermeture. Epinglez la partie mâle sur l'envers du rabat à l'intérieur des lignes d'emplacement. Piquez près des bords. La partie femelle sera appliquée sur le devant.

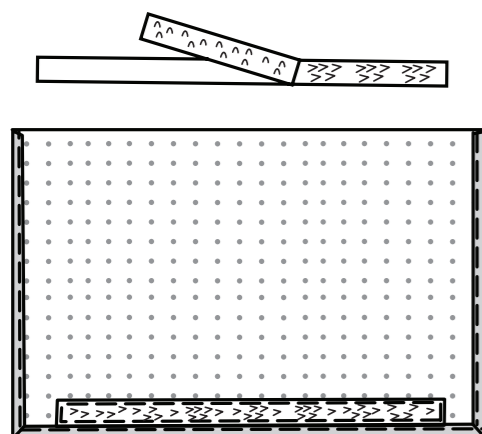

Repliez 6 mm sur le bord supérieur des pièces du DEVANT ET DOS (19) ; pressez.

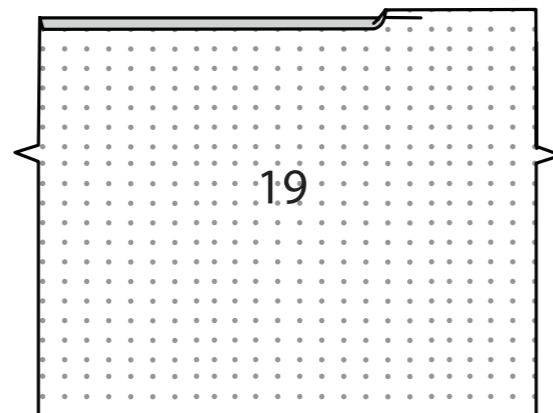

Pour le devant, épinglez la partie femelle sur l'endroit d'une pièce du devant et dos à l'intérieur des lignes d'emplacement. Piquez près des bords. Le devant et dos restants seront le dos.



Epinglez le rabat sur le dos, ayant les endroits vers le haut, en faisant coïncider la ligne de couture de 1.3 cm avec la ligne d'emplacement supérieure pour la voile. Bâissez.

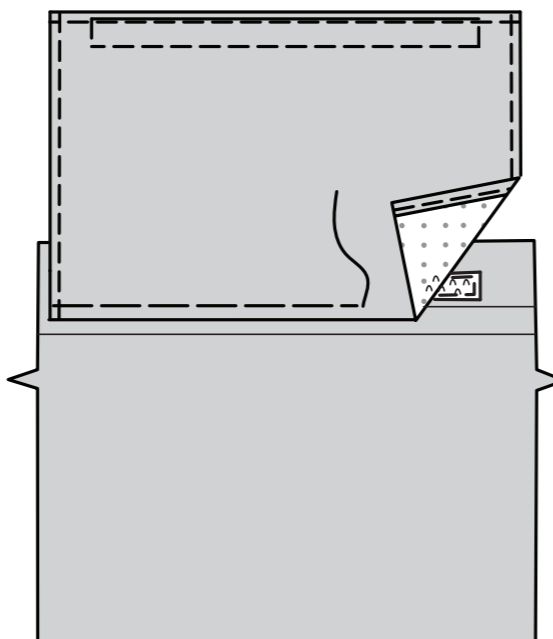

Pour les anses, coupez deux morceaux de voile de 115 cm chacun. Epinglez un morceau de voile sur le devant à l'intérieur des lignes d'emplacement verticales, ayant les extrémités au même niveau que les bords non finis inférieurs. Piquez les longs bords en place, en pivotant à 3 mm des lignes d'emplacement horizontales pour piquer à travers la voile. Bâissez à travers les extrémités. Piquez de la même façon l'anse restante sur le dos, en maintenant le rabat libre.

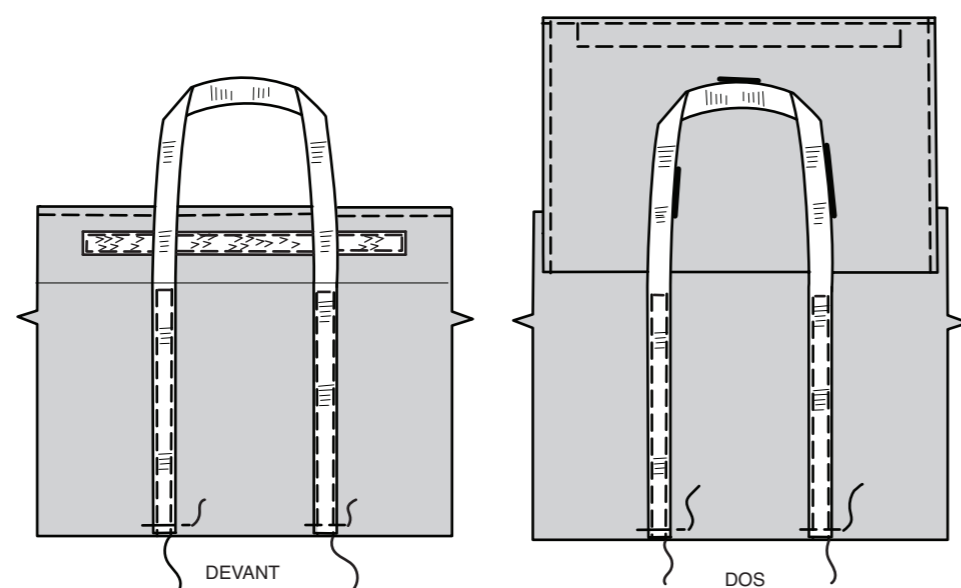

Coupez deux morceaux de voile de 45 cm chacun. Epinglez un morceau de voile sur le devant à l'intérieur des lignes d'emplacement horizontales. Piquez près des longs bords, en maintenant les anses libres. Bâissez les extrémités.

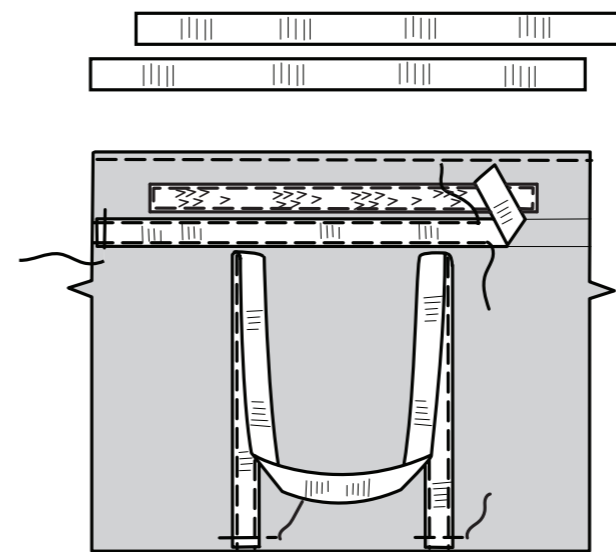

Epinglez les morceaux restants de voile sur le dos à l'intérieur des lignes d'emplacement, par-dessus le bord non fini du rabat. Piquez, en maintenant les anses libres. Bâissez les extrémités.

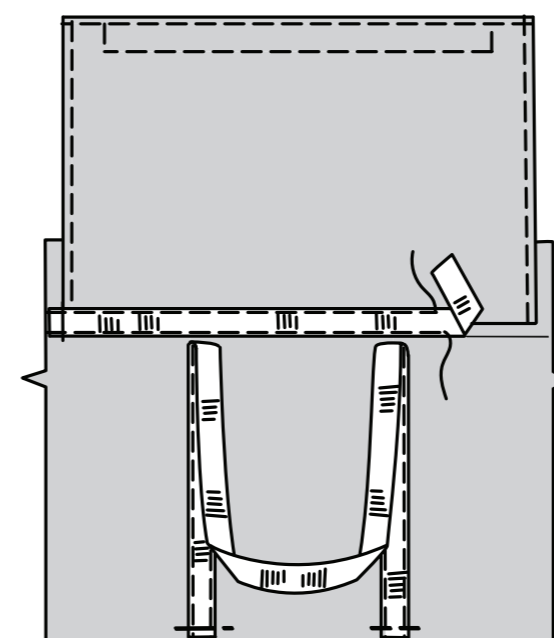

Epinglez le devant et le dos sur le soufflet, en faisant coïncider les encoches, les petits cercles et le grand cercle avec la couture, ayant le bord supérieur du soufflet au même niveau que les lignes d'ourlet de 3.2 cm sur le devant et le dos. Pliez le devant et le dos vers l'endroit sur les bords latéraux le long de la ligne d'ourlet, par-dessus le soufflet. Piquez, en pivotant aux petits cercles, en maintenant le rabat libre.

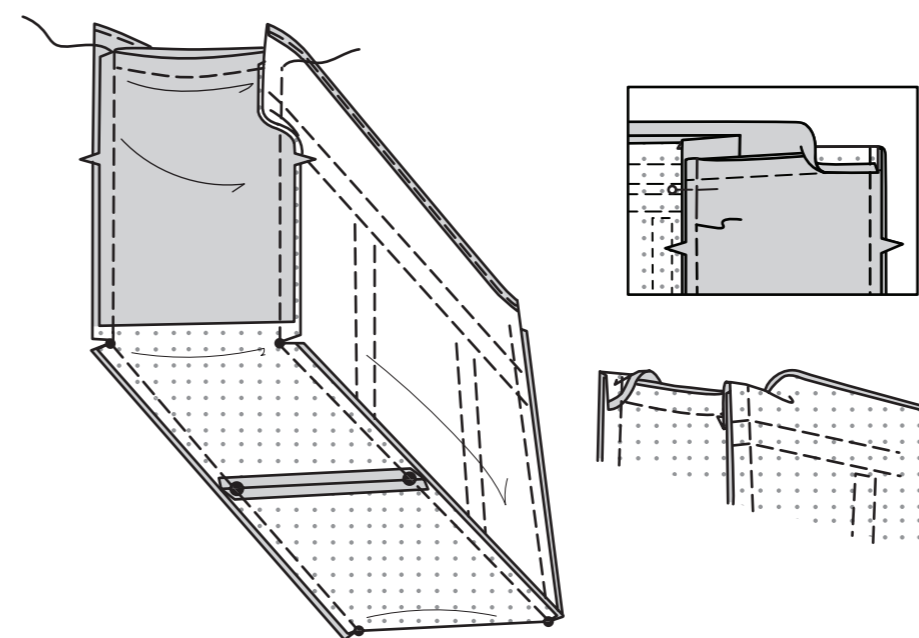

Retournez à l'endroit. Pressez. Piquez les bords supérieurs du devant et dos près du bord pressé, en maintenant libres le rabat et les anses.

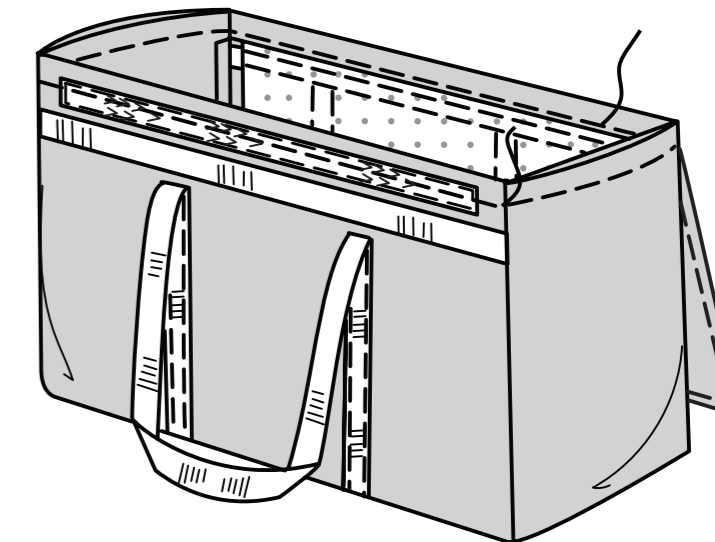

Pliez la HOUSSE (21) sur la ligne de pliure, endroit contre endroit. Piquez, en laissant une extrémité ouverte, comme illustré. Retournez à l'endroit ; pressez.

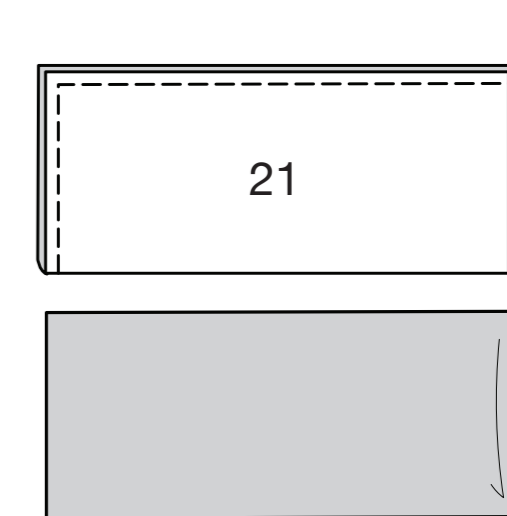

Coupez un morceau de carton, en utilisant le GUIDE POUR CARTON (22). Insérez le carton dans la housse. Retournez le rentré restant vers l'intérieur. Piquez les bords de l'ouverture ensemble.

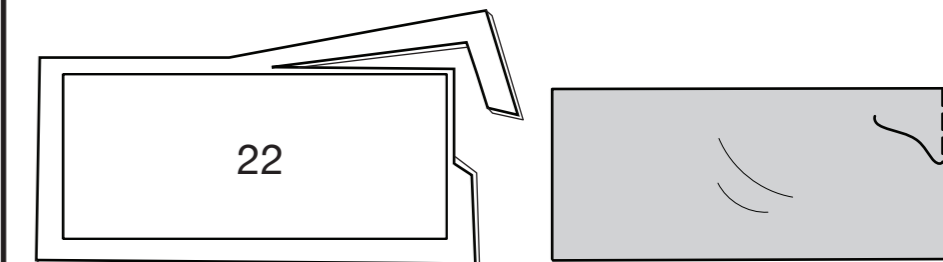

Insérez le fond de carton dans le fond du sac.

