

FABRIC CUTTING LAYOUTS

⊕ Indicates Bustline, Waistline, Hipline and/or Biceps. Measurements refer to circumference of Finished Garment (Body Measurement + Wearing Ease + Design Ease). Adjust Pattern if necessary.

Lines shown are CUTTING LINES, however, 5/8" (1.5cm) SEAM ALLOWANCES ARE INCLUDED, unless otherwise indicated. See SEWING INFORMATION for seam allowance.

Find layout(s) by Garment/View, Fabric Width and Size. Layouts show approximate position of pattern pieces; position may vary slightly according to your pattern size.

All layouts are for with or without nap unless specified. For fabrics with nap, pile, shading or one-way design, use WITH NAP layout.

RIGHT SIDE OF PATTERN	WRONG SIDE OF PATTERN	RIGHT SIDE OF FABRIC	WRONG SIDE OF FABRIC
-----------------------	-----------------------	----------------------	----------------------

S/T = SIZE(S)/TAILLE(S)
 * = WITH NAP/AVEC SENS
 S/L = SELVAGE(S)/LISIÈRE(S)
 AS/TT = ALL SIZE(S)/TOUTES TAILLE(S)
 ** = WITHOUT NAP/SANS SENS
 F/P = FOLD/PLIURE
 CF/PT = CROSSWISE FOLD/PLIURE TRAME

Position fabric as indicated on layout. If layout shows...
GRAINLINE—Place on straight grain of fabric, keeping line parallel to selvage or fold. ON "with nap" layout arrows should point in the same directions. (On Fur Pile fabrics, arrows point in direction of pile.)

SINGLE THICKNESS—Place fabric right side up. (For Fur Pile fabrics, place pile side down.)

DOUBLE THICKNESS

WITH FOLD—Fold fabric right sides together.

* WITHOUT FOLD—With right sides together, fold fabric CROSSWISE. Cut fold from selvage to selvage (A). Keeping right sides together, turn upper layer completely around so nap runs in the same direction as lower layer.

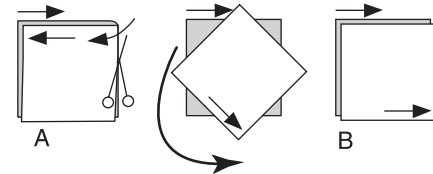

FOLD—Place edge indicated exactly along fold of fabric. NEVER cut on this line.

When pattern piece is shown like this...

• Cut other pieces first, allowing enough fabric to cut this piece (A). Fold fabric and cut piece on fold, as shown (B).

★ Cut piece only once. Cut other pieces first, allowing enough fabric to cut this piece. Open fabric; cut piece on single layer.

Cut out all pieces along cutting line indicated for desired size using long, even scissor strokes, cutting notches outward.

Transfer all markings and lines of construction before removing pattern tissue. (Fur Pile fabrics, transfer markings to wrong side.)

NOTE: Broken-line boxes (a! b! c!) in layouts represent pieces cut by measurements provided.

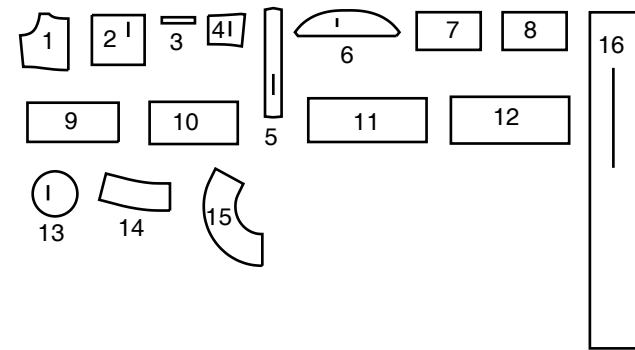

- | | |
|--------------------------|-----------------------------------|
| 1 Bodice Front-A,B | 1 Corsage devant - A, B |
| 2 Bodice Back-A,B | 2 Corsage dos - A, B |
| 3 Guide for Elastic-A,B | 3 Guide pour élastique - A, B |
| 4 Bodice Side Back-A,B | 4 Corsage côté dos - A, B |
| 5 Shoulder Strap-A,B | 5 Bretelle - A, B |
| 6 Ruffle-A,B | 6 Volant - A, B |
| 7 Front Tier 1-A,B | 7 Rang devant 1 - A, B |
| 8 Back Tier 1-A,B | 8 Rang dos 1 - A, B |
| 9 Tier 2-A,B | 9 Rang 2 - A, B |
| 10 Tier 3-A,B | 10 Rang 3 - A, B |
| 11 Tier 4-B | 11 Rang 4 - B |
| 12 Tier 5-B | 12 Rang 5 - B |
| 13 Hat Top-A,B (Large) | 13 Haut de chapeau - A, B (Grand) |
| 14 Hat Crown-A,B (Large) | 14 Fond de chapeau - A, B (Grand) |
| 15 Hat Brim-A,B (Large) | 15 Bord de chapeau - A, B (Grand) |
| 16 Tie-A,B (Large) | 16 Attache - A, B (Grand) |

BODY MEASUREMENTS / MESURES DU CORPS

Sizes/Tailles	GIRLS / FILLETTE				
	7	8	10	12	14
Chest (ins)	26	27	28½	30	32
Waist	23	23½	24½	25½	26½
Hip	27	28	30	32	34
Back Waist Length	11½	12	12¾	13½	14½
Height	50	52	56	58½	61
T. poitrine (cm)	66	69	73	76	81
T. taille	58	60	62	65	67
T. hanches	69	71	76	81	87
Nuque à taille	29.5	31	32.5	34.5	36
Hauteur	127	132	142	149	155

INTERFACING A,B (HAT) / ENTOILAGE A, B (CHAPEAU)

PIECES 13 14 15

NOTE: LAYOUT GIVEN FOR LARGE SIZE HAT.

FOR MEDIUM, USE PIECES 13A, 14A, AND 15A.
 FOR SMALL SIZE, USE PIECES 13B, 14B AND 15B.

NOTE : PLAN DE COUPE POUR LE CHAPEAU GRAND.

POUR LE MOYEN, UTILISER LES PIÈCES 13A, 14A ET 15A.

POUR LE PETIT, UTILISER LES PIÈCES 13B, 14B ET 15B.

20" (51CM)

AS/TT

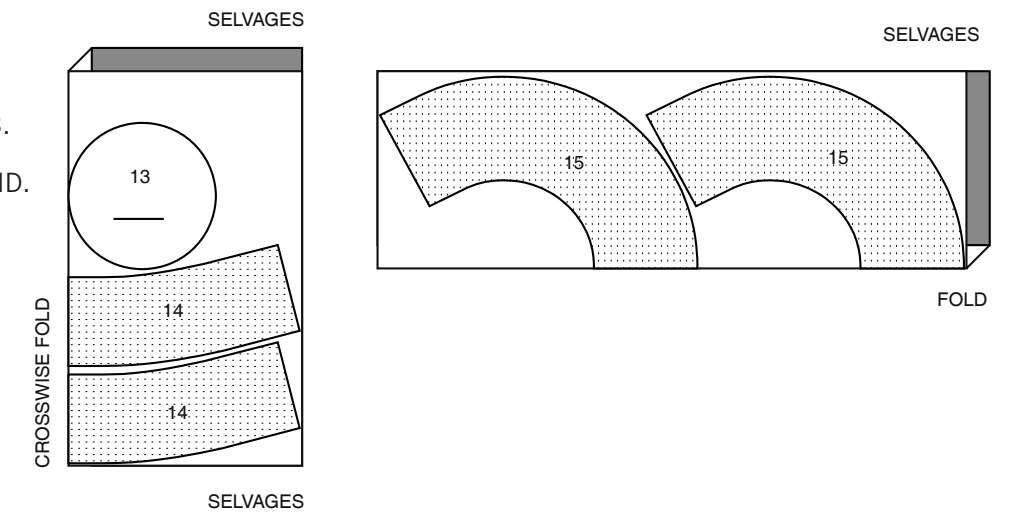

DRESS AND HAT TIE A / ROBE ET ATTACHE DU CHAPEAU A

PIECES 1 2 4 9 16

NOTE: FOR MEDIUM SIZE HAT TIE, USE PIECE 16A.

FOR SMALL, USE PIECE 16B.

NOTE : POUR L'ATTACHE DU CHAPEAU MOYEN, UTILISER LA PIÈCE 16A.

POUR LE PETIT, UTILISER LA PIÈCE 16B.

45"/60" (115CM/150CM)*

AS/TT

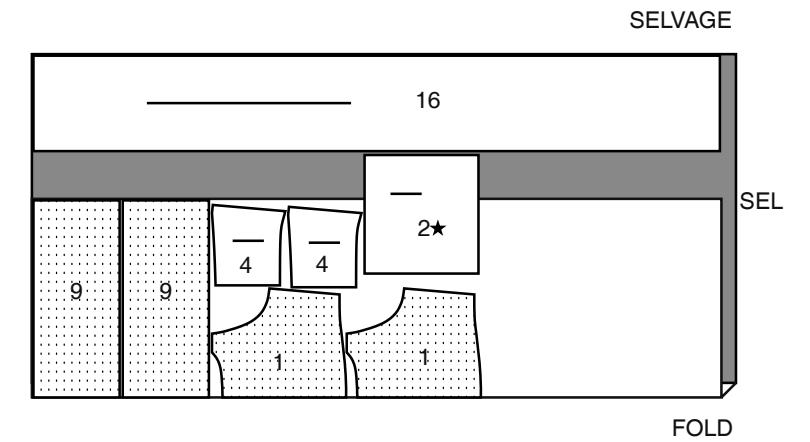

CONTRAST (SHOULDER STRAPS, RUFFLES, SKIRT TIERS 1, 3 AND HAT) / CONTRASTE (BRETELLES, VOLANTS, RANGS DE JUPE 1, 3 ET CHAPEAU)

PIECES 5 6 7 8 10 13 14 15

NOTE: LAYOUT GIVEN FOR LARGE SIZE HAT.

FOR MEDIUM, USE PIECES 13A, 14A, AND 15A.

FOR SMALL SIZE, USE PIECES 13B, 14B AND 15B.

NOTE : PLAN DE COUPE POUR LE CHAPEAU GRAND.

NOTE : POUR CHAPEAU MOYEN, UTILISER LA PIÈCES 13A, 14A, AND 15A.

POUR LE PETIT, UTILISER LA PIÈCES 13B, 14B AND 15B.

45" (115CM)*

AS/TT

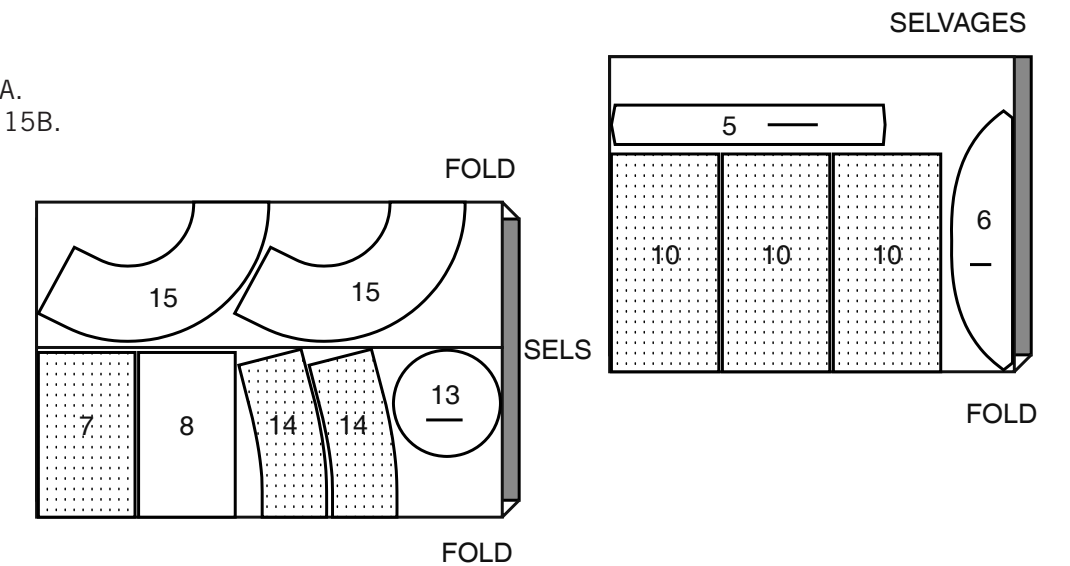

60" (150CM)*

AS/TT

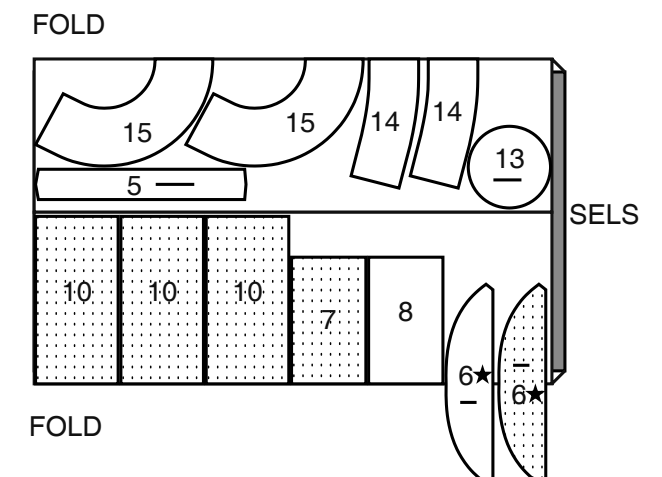

DRESS AND HAT TIE B / ROBE ET ATTACHE DU CHAPEAU B

PIECES 1 2 4 9 11 16

NOTE: FOR MEDIUM SIZE HAT TIE, USE PIECE 16A.
 FOR SMALL, USE PIECE 16B.

NOTE : POUR L'ATTACHE DU CHAPEAU MOYEN, UTILISER LA PIÈCE 16A.
 POUR LE PETIT, UTILISER LA PIÈCE 16B.

45" (115CM)* AS/TT

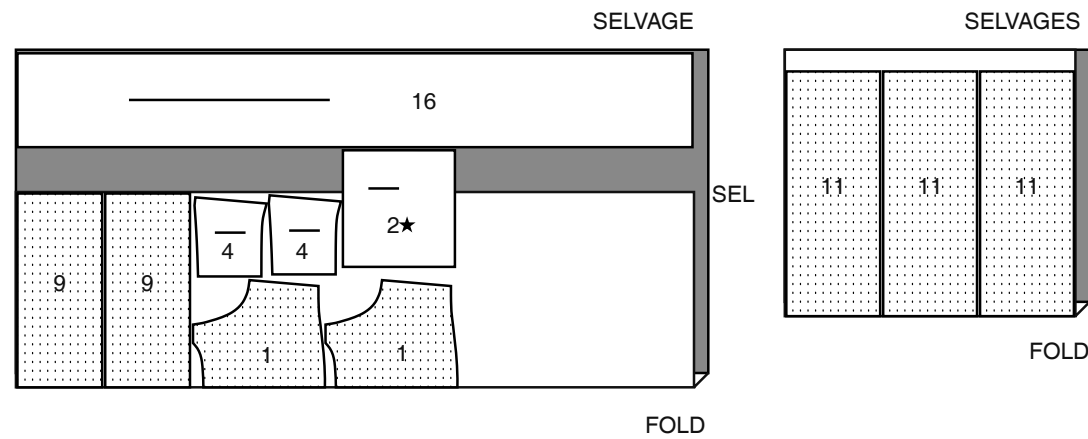

60" (150CM)*
 AS/TT

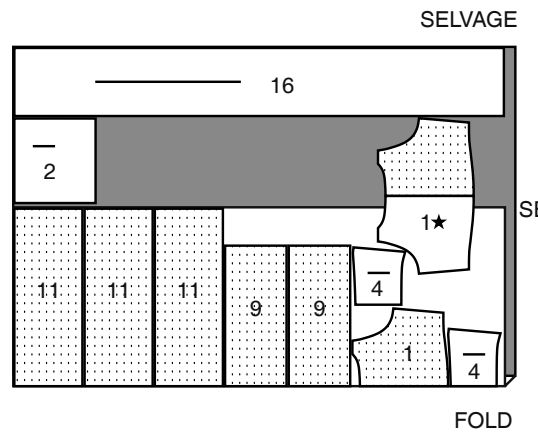

CONTRAST (SHOULDER STRAPS, RUFFLES, SKIRT TIERS 1, 3, 5 AND HAT) / CONTRASTE (BRETELLES, VOLANTS, RANGS DE JUPE 1, 3, 5 ET CHAPEAU)

PIECES 5 6 7 8 10 12 13 14 15

NOTE: LAYOUT GIVEN FOR LARGE SIZE HAT.

FOR MEDIUM, USE PIECES 13A, 14A, AND 15A.
 FOR SMALL SIZE, USE PIECES 13B, 14B AND 15B.

NOTE : PLAN DE COUPE POUR LE CHAPEAU GRAND.

NOTE : POUR CHAPEAU MOYEN, UTILISER LA PIÈCES 13A, 14A, AND 15A.
 POUR LE PETIT, UTILISER LA PIÈCES 13B, 14B AND 15B.

45" (115CM)* AS/TT

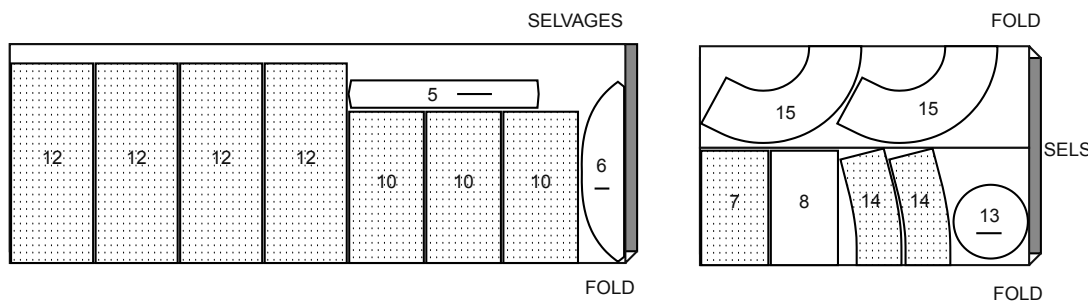

60" (150CM)*
 AS/TT

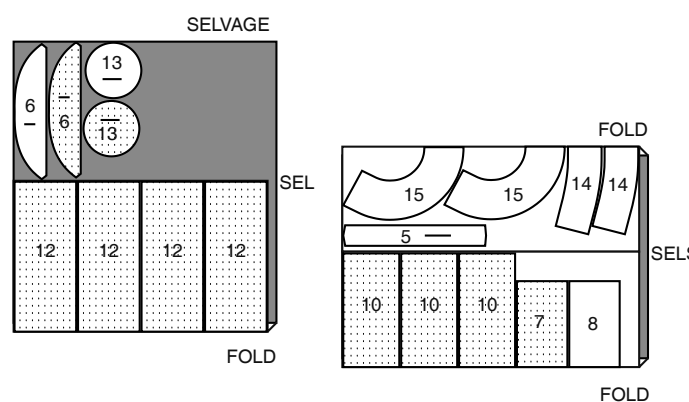

SEWING INFORMATION

5/8" (1.5cm) SEAM ALLOWANCES ARE INCLUDED,
 (unless otherwise indicated)

ILLUSTRATION SHADING KEY

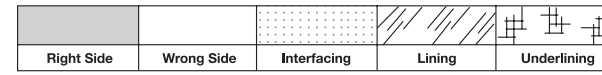

Press as you sew. Press seams flat, then press open, unless otherwise instructed. Clip seam allowances, where necessary, so they lay flat.

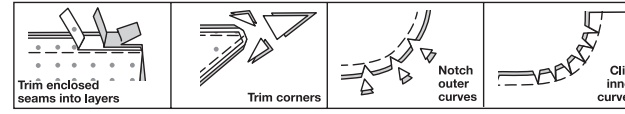

GLOSSARY

Sewing methods in **BOLD TYPE** have Sewing Tutorial Video available. Scan **QR CODE** to watch videos:

GATHER - See **Gathering**: "sewing two row gathers" video.

NARROW HEM - See **Hems**: "sewing narrow hems" video.

EDGESTITCH - See **Machine Stitches**: "how to edgestitch" video.

STAYSTITCH - See **Machine Stitches**: "how to do stay-stitching" video.

UNDERSTITCH - See **Machine Stitches**: "how to understitch" video.

SLIPSTITCH - See **Hand Stitching**: "how to slipstitch" video.

SEWING TUTORIALS



Build your skills viewing short, easy-to-follow videos at simplicity.com/sewingtutorials

PATTERN PIECES WILL BE IDENTIFIED BY NUMBERS THE FIRST TIME THEY ARE USED.

STITCH SEAMS WITH RIGHT SIDES TOGETHER UNLESS OTHERWISE STATED.

NOTE: Under each sub-heading, the first view will be illustrated, unless otherwise illustrated.

DRESS A, B

BODICE FRONT AND STRAPS

1. Finish straight edge of RUFFLE (6) with a 5/8" (1.5cm) **NARROW HEM**.

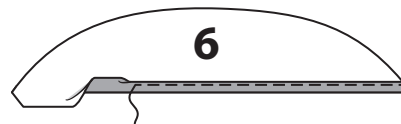

2. With **RIGHT** sides up, pin rick rack to straight edge of ruffle, having deepest edge of scallops just over finished edge of ruffle. Stitch through center of rick rack.

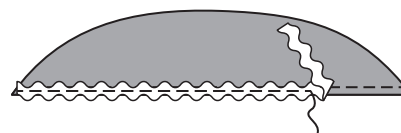

3. **GATHER** curved edge of ruffle.

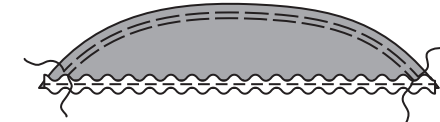

4. Pin **WRONG** side of ruffle to **RIGHT** side of **SHOULDER STRAP** (5), matching small dots. Adjust gathers; baste. Stitch. Stitch again 1/4" (6mm) away in seam allowances.

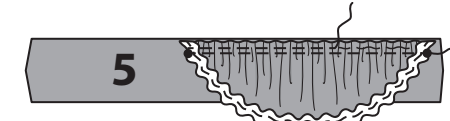

5. Trim close to second stitching. Turn seam toward shoulder strap, turning ruffle down.

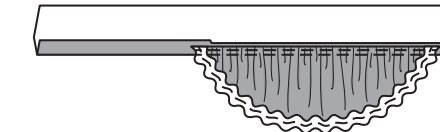

6. With **RIGHT** sides together, fold shoulder strap in half lengthwise, matching dots, having raw edges even.

Stitch long edge to small dot, leaving strap open at ruffle; trim seams.

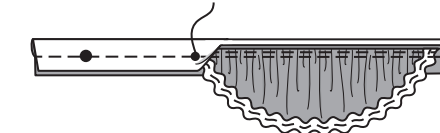

7. Turn strap **RIGHT** side out; pressing under 5/8" (1.5cm) on remaining long edge. Baste ends.

Pin pressed edge of shoulder strap just over ruffle seam. **EDGESTITCH** pressed edge over ruffle.

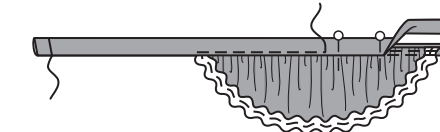

8. With **RIGHT** sides together, pin shoulder straps to upper edge of one **BODICE FRONT** (1) section, matching small and large dots; baste. (Remaining bodice front section will be used as lining.)

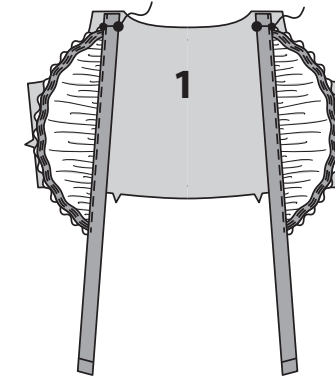

9. Pin bodice front **LINING** (1) to bodice front, **RIGHT** sides together, matching centers and dots. Stitch upper edge, leaving ruffles, sides and lower edge free; trim seams.

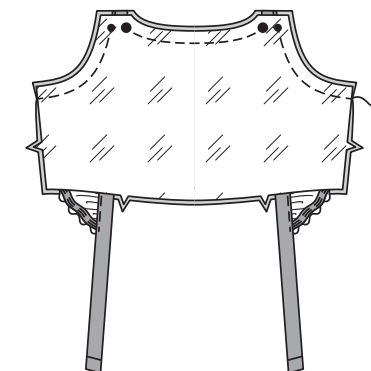

10. **UNDERSTITCH** lining neck and armhole edges as far as possible.



11. Turn lining to inside, turning shoulder straps out; press.

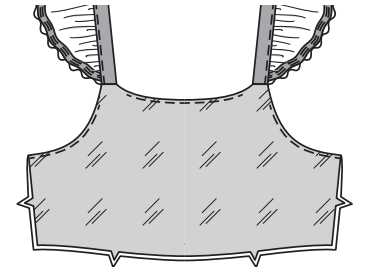

BODICE BACK AND SIDE

12. Fold **BODICE BACK** (2) along foldline, wrong sides together. Baste across lower edge.

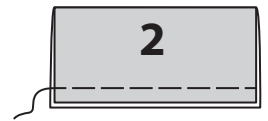

13. To form casings for elastics, stitch bodice back along stitching lines.

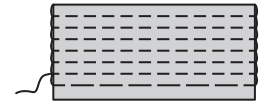

14. Cut four pieces of elastic, each using **GUIDE FOR ELASTIC** (3) pattern piece.

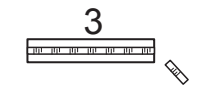

15. Insert one elastic section through every other casing row, from upper edge to lower edge at the same time, having ends even. Pin. This eliminates that tug-of-war that you always have when trying to pull that last piece of elastic through an already bunched up casing. Stitch casings across ends of bodice back, stretching elastics. Distribute fullness evenly.

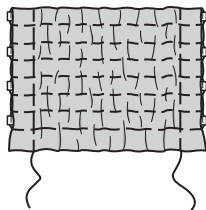

16. For each section, pin two **BODICE SIDE BACK** (4) sections, **RIGHT** sides together, matching dots. Stitch upper edge; trim seam.



17. Turn **RIGHT** side out; press. (Inside section will be used as lining.)

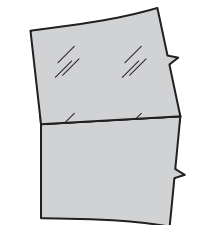

18. Open out side back lining. With RIGHT sides together, pin side back to back at sides, matching small dots. Baste, keeping lining free.

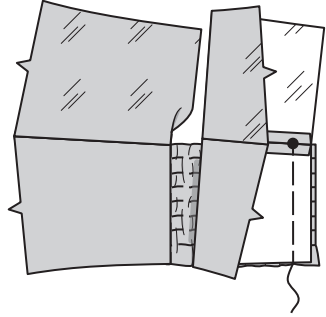

19. Pin lining to side back (over back), having raw edges even. Stitch side back seam, through all layers.

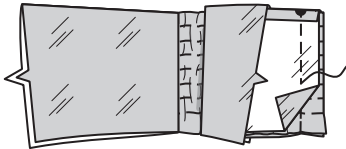

20. Turn lining to inside again, turning seams toward side back.

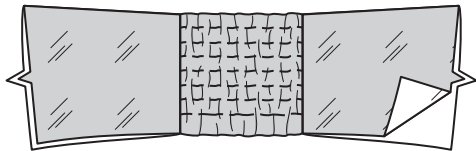

21. UNDERSTITCH upper edge of lining as far as possible.

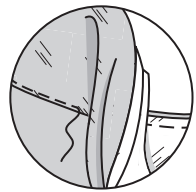

22. Open out lining at side edges. Pin bodice side back to bodice front at sides, matching seams; then pin lining edges together. Stitch in one continuous seam.

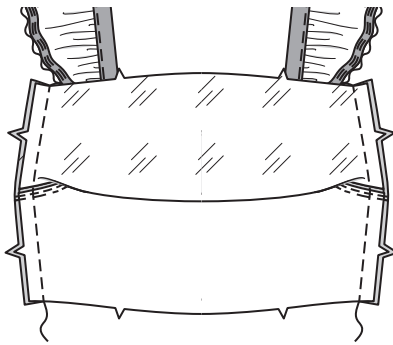

23. Turn lining down; press. Baste lower edges together.

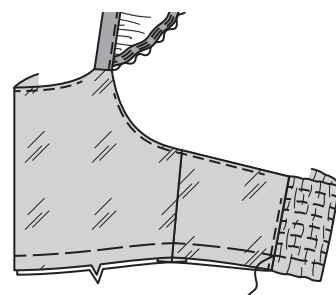

SKIRT

24. With RIGHT sides together, stitch FRONT TIER 1 (7) to BACK TIER 1 (8) at sides.

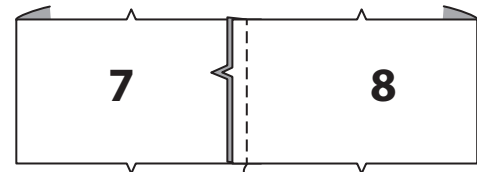

25. GATHER upper edge of tier, leaving center back free between dots.

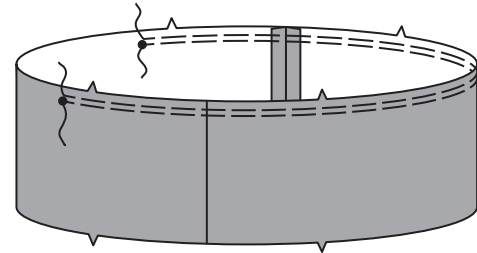

26. Stitch TIER 2 (9) sections, RIGHT sides together at sides.

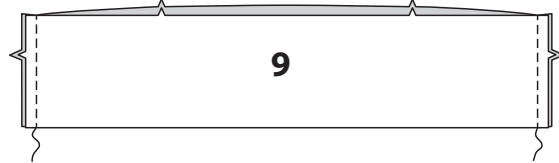

27. GATHER upper edge of tier 2.

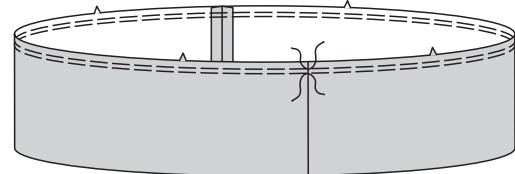

28. With RIGHT sides together, pin tier 2 to lower edge of tier 1, matching centers and seams. Adjust gathers. Baste; Stitch. Stitch again 1/4"(6mm) away in seam allowance. Trim close to second stitching. Turn seams toward upper edge, turning lower tier down.

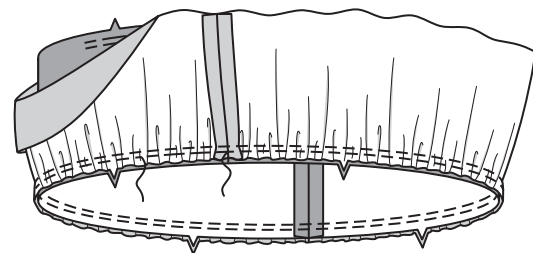

29. Stitch TIER 3 (10) section at sides, RIGHT sides together.

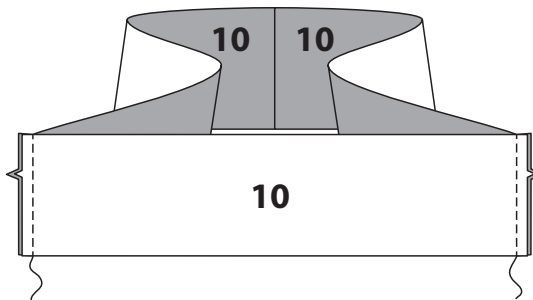

VIEW A
30. Finish lower edge of tier 3 with a 5/8"(1.5cm) NARROW HEM.

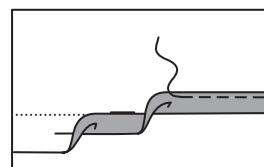

31. With RIGHT sides up, pin rick rack to lower edge of tier, having deepest edge of scallops just over hemmed edge, turning under one end and lapping over the other at center back. Stitch through center of rick rack.

SLIPSTITCH ends of rick rack.

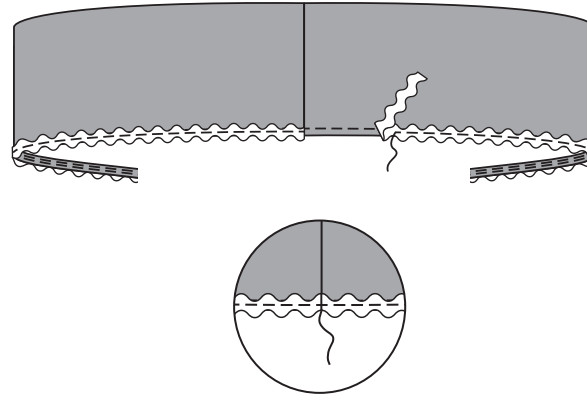

32. GATHER upper edge of tier 3.

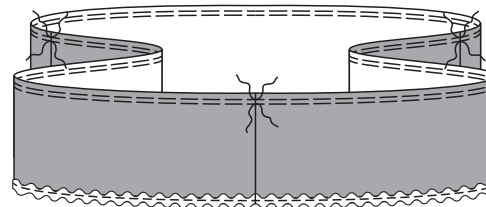

33. With RIGHT sides together, pin tier 3 to lower edge of tier 2, matching one seam to center back and remaining seams to dots in tier 2 front. Adjust gathers. Baste; Stitch. Stitch again 1/4"(6mm) away in seam allowance. Trim close to second stitching. Turn seams toward upper edge, turning tier 3 down.

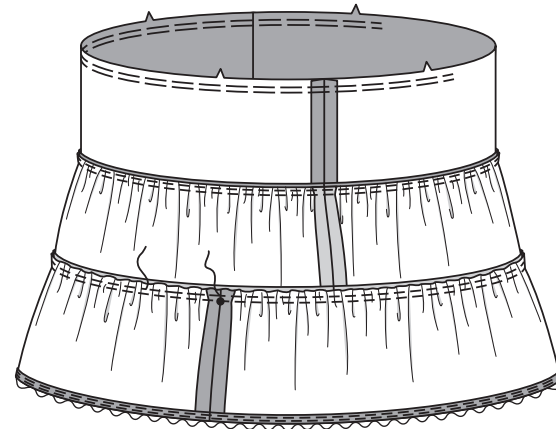

VIEW B
34. Stitch TIER 4 (11) sections at sides, RIGHT sides together.

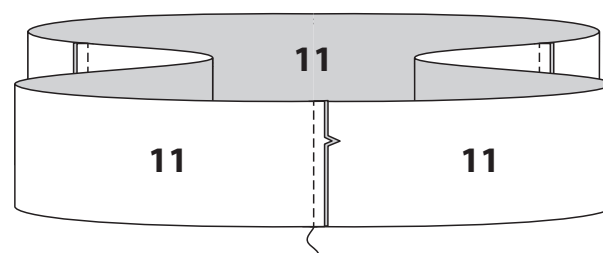

35. GATHER upper edge of tier 4.

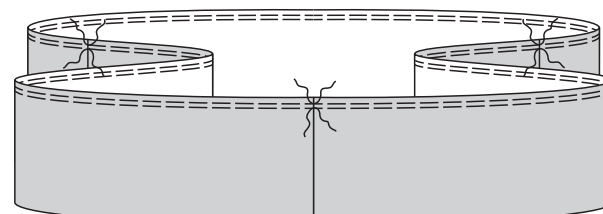

36. With RIGHT sides together, pin tier 4 to lower edge of tier 3, matching seams. Adjust gathers. Baste; Stitch. Stitch again 1/4"(6mm) away in seam allowance. Trim close to second stitching. Turn seam allowances toward upper edge, turning tier 4 down.

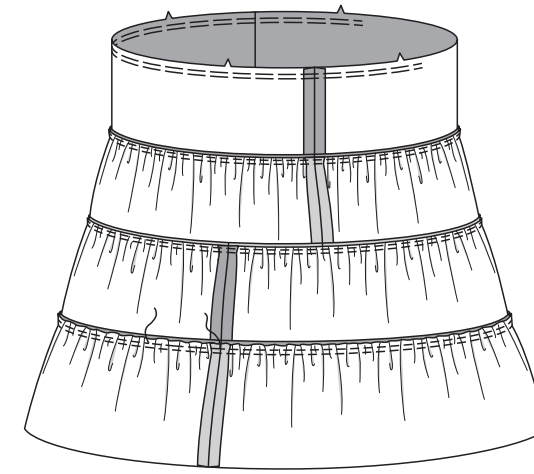

37. Starting at center back, divide tier 4 into quarters. Divide each quarter in half and mark lower edge with pins. Remove pins from centers and sides.

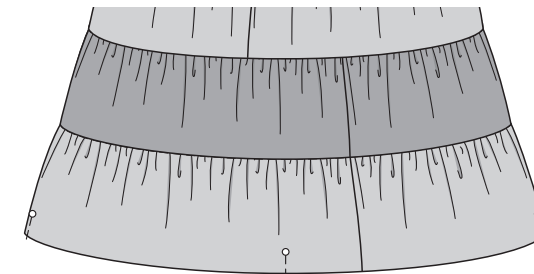

38. Stitch TIER 5 (12) sections at sides, RIGHT sides together.

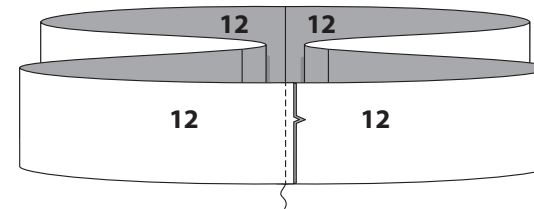

39. GATHER upper edge of tier 5.

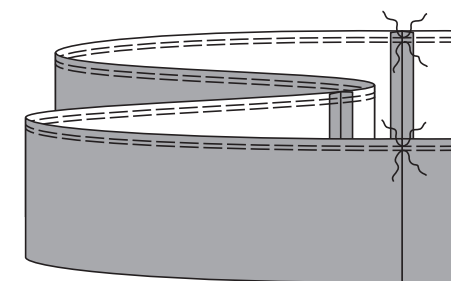

40. Finish lower edge of tier 5 with a 5/8"(1.5cm) NARROW HEM.

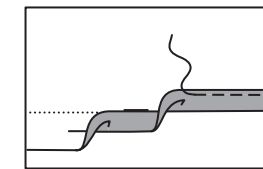

41. With RIGHT sides up, pin rick rack to lower edge of tier, having deepest edge of scallops just over hemmed edge, turning under one end and lapping over the other at center back. Stitch through center of rick rack. SLIPSTITCH ends of rick rack.

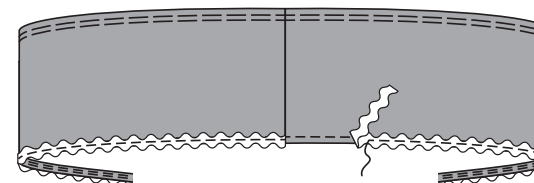

42. With RIGHT sides together, pin tier 5 to lower edge of tier 4, placing seams at markings. Adjust gathers. Baste; Stitch. Stitch again 1/4"(6mm) away in seam allowance. Trim close to second stitching. Turn seam allowances toward upper edge, turning tier 5 down.

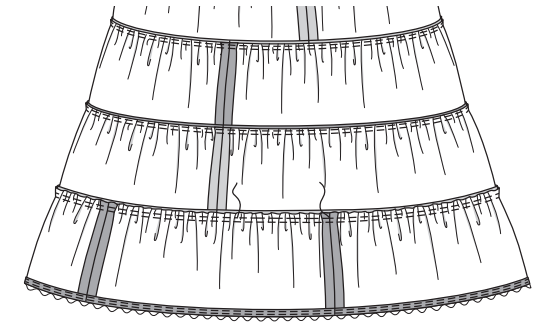

VIEWS A, B

43. With RIGHT sides up, pin rick rack to skirt, centering over seam on each tier, turning under one end and lapping over the other at center back. Stitch through center of rick rack. SLIPSTITCH ends of rick rack together.

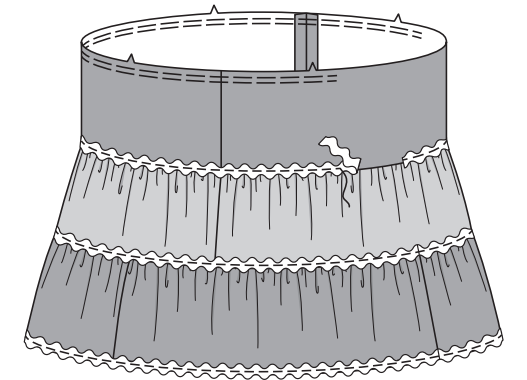

44. With RIGHT sides together, pin upper edge of skirt to lower edge of bodice, matching notches, centers, side seams and small dots to bodice side back seams, stretching bodice back to fit. Adjust gathers. Baste; Stitch. Stitch again 1/4"(6mm) away in seam allowance. Trim close to second stitching. Turn seams toward upper edge, turning bodice up.

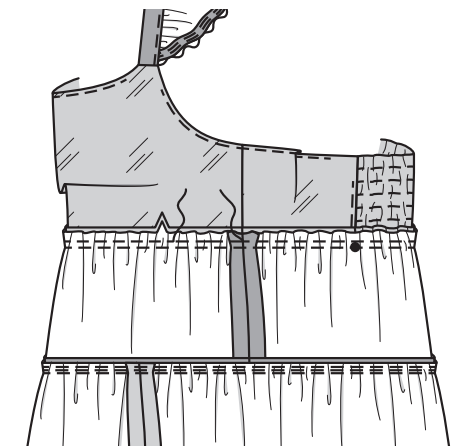

FINISHING

45. On inside, pin shoulder strap extensions to upper edge of bodice back, matching small and large dots, crisscrossing left strap over right at back. Try on dress and adjust straps if necessary. Stitch securely in place along upper edge of casing, stretching elastic while stitching, being careful not to catch elastic. If desired, cut off excess straps.

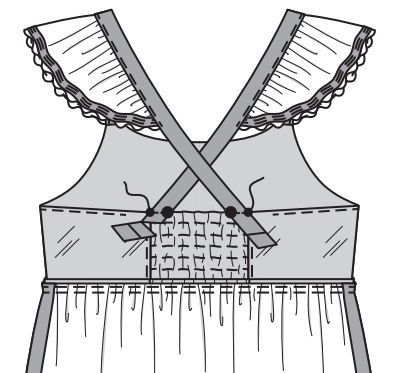

HAT A, B

NOTE: Use 3/8" (1cm) seam allowances unless otherwise indicated.

INTERFACING

46. Fuse INTERFACING to wrong side of each matching FABRIC section, following manufacturer's instructions.

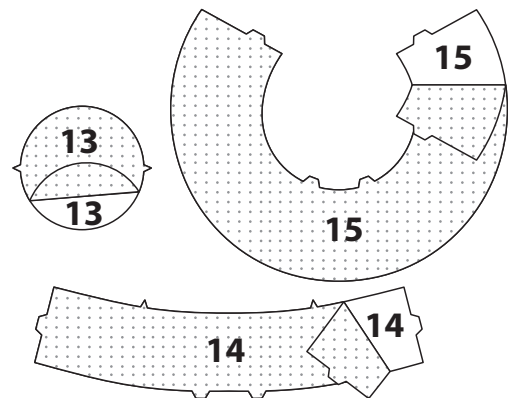

CROWN AND TOP

47. With RIGHT sides together, stitch one HAT CROWN (14) section at center back seam. (Remaining hat crown section will be used as lining.)

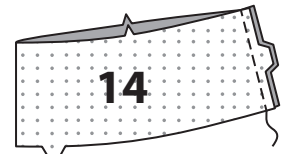

48. STAYSTITCH upper edge of crown.

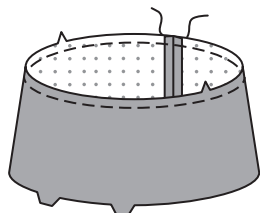

49. Pin one HAT TOP (13) section to upper edge of crown, matching notches and centers, clipping crown where necessary; stitch. (Remaining hat top section will be used as lining.)

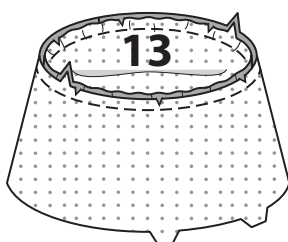

50. Turn RIGHT side out; press.

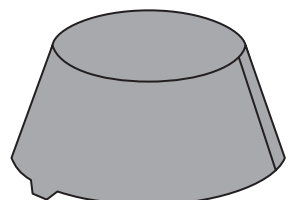

BRIM

51. Stitch center back seam on each HAT BRIM (15) section.

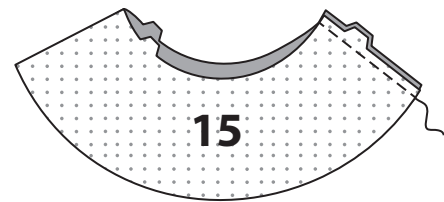

52. Pin brim sections, RIGHT sides together, matching centers. Stitch along outer edge.

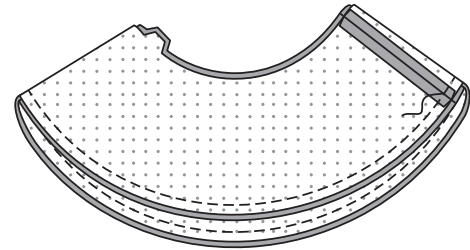

53. Turn RIGHT side out; press. Baste raw edges together.

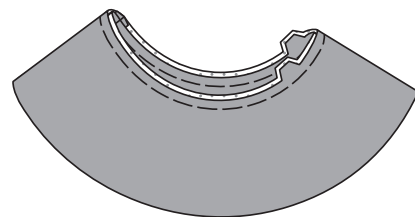

54. STAYSTITCH inner edge of brim.

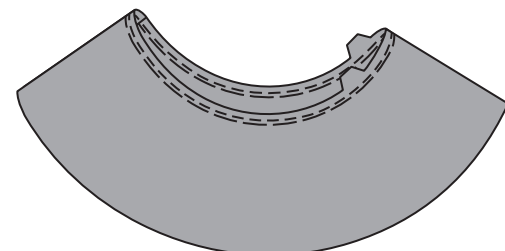

55. Stitch brim along stitching lines.

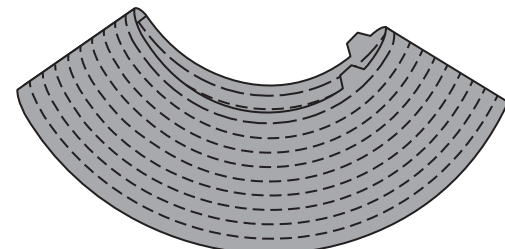

56. Pin brim to crown, matching centers and clipping brim where necessary. Stitch; press seam toward crown.

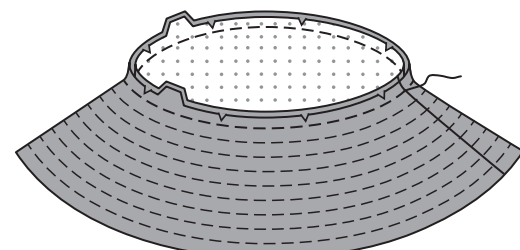

HAT LINING

57. Prepare crown LINING (14) and top hat LINING (13) in same manner as crown and top hat.

Turn in seam allowance on lower edge of crown lining; press.

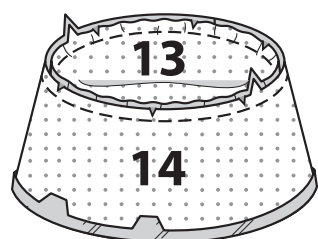

58. With wrong sides together, place lining inside hat, matching centers. SLIPSTITCH pressed edge of lining over seam.

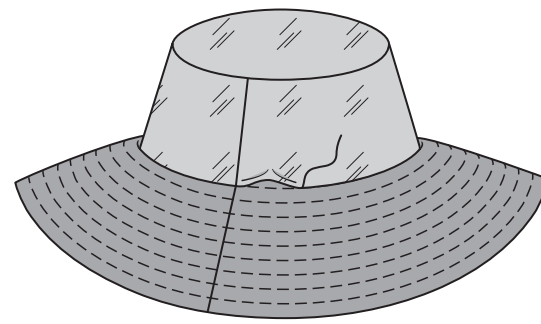

59. Make buttonholes in brim.

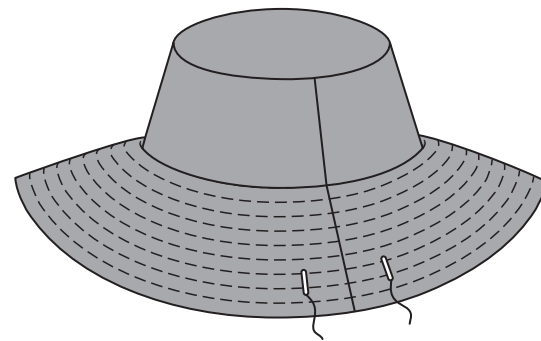

TIE

60. Fold TIE (16) in half lengthwise, RIGHT sides together. Stitch seams, leaving an opening for turning. Trim corners.

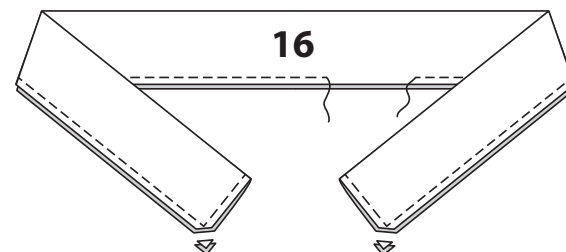

61. Turn tie RIGHT side out; press. SLIPSTITCH opening edges together.

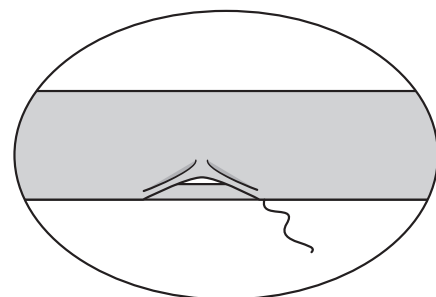

62. When wearing, slip tie through one buttonhole, wrap around front of hat, exiting on opposite buttonhole. Tie ends in a knot, as shown.

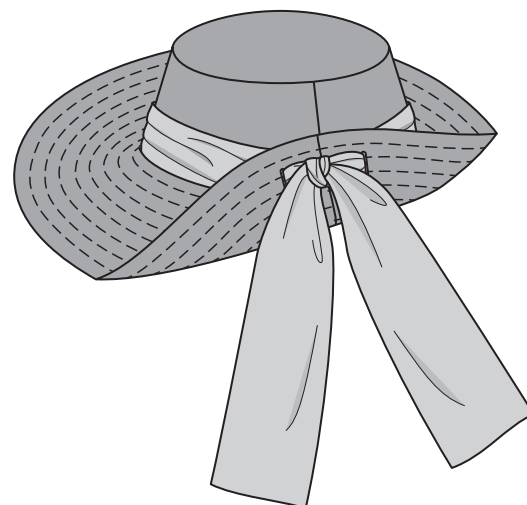

FRANÇAIS

PLANS DE COUPE

⊕ Indique: pointe de poitrine, ligne de taille, de hanches et/ou avantbras. Ces mesures sont basées sur la circonférence du vêtement fini. (Mesures du corps + Aisance confort + Aisance mode) Ajuster le patron si nécessaire.

Les lignes épaisses sont les LIGNES DE COUPE, cependant, des rentrés de 1.5cm sont compris, sauf si indiqué différemment. Voir EXPLICATIONS DE COUTURE pour largeur spécifiée des rentrés.

Choisir le(s) plan(s) de coupe selon modèle/largeur du tissu/taille. Les plans de coupe indiquent la position approximative des pièces et peut légèrement varier selon la taille du patron.

Les plans de coupe sont établis pour tissu avec/sans sens. Pour tissu avec sens, pelucheux ou certains imprimés, utiliser un plan de coupe AVEC SENS. Les plans de coupe sont établis pour tissu avec/sans sens. Pour tissu avec sens, pelucheux ou certains imprimés, utiliser un plan de coupe AVEC SENS.

ENDROIT DU PATRON	ENVERS DU PATRON	ENDROIT DU TISSU	ENVERS DU TISSU
-------------------	------------------	------------------	-----------------

S/T = SIZE(S)/TAILLE(S)
 * = WITH NAP/AVEC SENS
 S/L = SELVAGE(S)/LISIÈRE(S)
 AS/TT = ALL SIZE(S)/TOUTES TAILLE(S)
 ** = WITHOUT NAP/SANS SENS
 F/P = FOLD/PLIURE
 CF/PT = CROSSWISE FOLD/PLIURE TRAME

Disposer le tissu selon le plan de coupe. Si ce dernier indique...

DROIT FIL—A placer sur le droit fil du tissu, parallèlement aux lisières ou au pli. Pour plan "avec sens," les flèches seront dirigées dans la même direction. (Pour fausse fourrure, placer la pointe de la flèche dans le sens descendant des poils.)

SIMPLE EPAISSEUR—Placer l'endroit sur le dessus. (Pour fausse fourrure, placer le tissu l'endroit dessous.)

DOUBLE EPAISSEUR

AVEC PLIURE—Placer endroit contre endroit.

* SANS PLIURE—Plier le tissu en deux sur la TRAME, endroit contre endroit. Couper à la pliure, de lisière à lisière (A). Placer les 2 épaisseurs dans le même sens du tissu, endroit contre endroit (B).

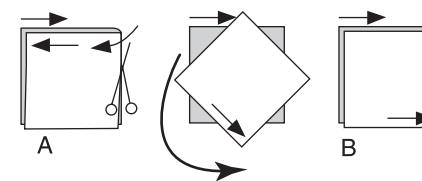

PLIURE—Placer la ligne du patron exactement sur la pliure NE JAMAIS COUPER sur cette ligne.

Si la pièce se présente ainsi...

• Couper d'abord les autres pièces, réservant du tissu (A), plier le tissu et couper la pièce sur la pliure, comme illustré (B).

★ Couper d'abord les autres pièces, réservant pour la pièce en question. Déplier le tissu et couper la pièce sur une seule épaisseur.

Couper régulièrement les pièces le long de la ligne de coupe indiquée pour la taille choisie, coupant les crans vers l'extérieur.

Marquer repères et lignes avant de retirer le patron. (Pour fausse fourrure, marquer sur l'envers du tissu.)

NOTE: Les parties encadrées avec des pointillées sur les plans de coupe (a! b! c!) représentent les pièces coupées d'après les mesures données.

EXPLICATIONS DE COUTURE

RENTRES DE COUTURE COMPRIS

Les rentrés sont tous de 1.5cm, sauf si indiqué différemment.

LEGENDE DES CROQUIS

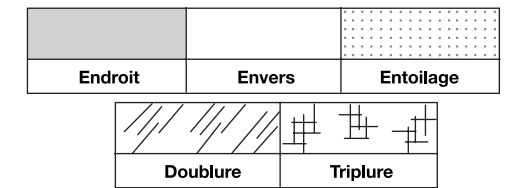

Au fur et à mesure de l'assemblage, repasser les rentrés ensemble puis ouverts, sauf si contre indiqué. Pour aplatir les coutures, cranter les rentrés où nécessaire.

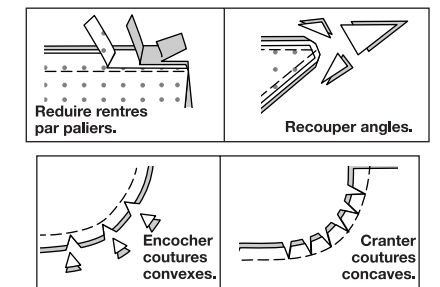

GLOSSAIRE

Les termes de couture imprimés en **CARACTÈRES GRAS** ont l'aide d'une Vidéo de Tutoriel de couture. Scanner le CODE QR pour regarder les vidéos :

FRONCER – reportez-vous à la vidéo Froncer : "coudre deux rangées de fronces".

OURLET ÉTROIT – reportez-vous à la vidéo Ourlets : "coudre des ourlets étroits".

PIQUER LE BORD – reportez-vous à la vidéo Points à la machine : "comment piquer le bord".

PIQÛRE DE SOUTIEN – reportez-vous à la vidéo Points à la machine : "comment faire une piqûre de soutien".

SOUS-PIQUER – reportez-vous à la vidéo Points à la machine : "comment faire une sous-piqûre".

POINTS COULÉS – reportez-vous à la vidéo Points à la main : "comment faire des points coulés".

TUTORIELS DE COUTURE



Développez vos compétences en regardant des vidéos courtes et faciles à suivre sur simplicity.com/sewingtutorials.

LES PIÈCES DU PATRON SERONT IDENTIFIÉES PAR DES NUMÉROS LA PREMIÈRE FOIS QU'ELLES SERONT UTILISÉES.

PIQUER LES COUTURES ENDROIT CONTRE ENDROIT, SAUF INDIQUÉ DIFFÉREMMENT.

NOTE : Au-dessous de chaque sous-titre les croquis montrent le premier modèle, sauf indiqué différemment.

ROBE A, B

CORSAGE DEVANT ET BRETelles

1. Finir le bord droit du VOLANT (6) avec un **OURLET ÉTROIT** de 1.5 cm.

2. Ayant les ENDROITS vers le haut, épingler le croquet sur le bord droit du volant, ayant le bord plus profond des festons juste par-dessus le bord fini du volant. Piquer à travers le centre du croquet.

3. FRONCER le bord arrondi du volant.

4. Épingler l'ENVERS du volant sur l'ENDROIT de la BRETELLE (5), en faisant coïncider les petits cercles. Tirer sur le fil de fonces ; bâtir. Piquer, puis piquer à 6 mm des valeurs de couture.

5. Recouper près de la seconde piqûre. Retourner la couture vers la bretelle, en rabattant le volant.

6. ENDROIT CONTRE ENDROIT, plier la bretelle en deux dans le sens de la longueur, en faisant coïncider les cercles et ayant les bords non finis au même niveau. Piquer le long bord jusqu’au petit cercle, en laissant la bretelle ouverte sur le volant ; couper les coutures.

7. Retourner la bretelle à l'ENDROIT ; en rentrant au fer 1.5 cm sur le long bord restant. Bâtir les extrémités. Épingler le bord pressé de la bretelle juste par-dessus la couture du volant. **PIQUER LE BORD** sur le bord pressé par-dessus le volant.

8. ENDROIT CONTRE ENDROIT, épingler les bretelles sur le bord supérieur d'une pièce du CORSAGE DEVANT (1), en faisant coïncider les petits et les grands cercles ; bâtir. (La pièce restante du corsage devant sera utilisée pour la doublure).

9. Épingler la DOUBLURE corsage devant (1) sur le corsage devant, ENDROIT CONTRE ENDROIT, en faisant coïncider les milieux et les cercles. Piquer le bord supérieur, en laissant libres les volants, les côtés et le bord inférieur ; couper les coutures.

10. SOUS-PIQUER les bords de l’encolure et de l’emmanchure de la doublure aussi loin que possible.

11. Retourner la doublure vers l'intérieur, en retournant les bretelles à l'endroit ; presser.

CORSAGE DOS ET CÔTÉ

12. Plier le CORSAGE DOS (2) sur la ligne de pliure, envers contre envers. Bâtir le bord inférieur.

13. Pour former les coulisses des élastiques, piquer le corsage dos sur les lignes de piqûre.

14. Couper quatre morceaux d'élastique, chacun en utilisant la pièce du patron du GUIDE POUR ÉLASTIQUE (3).

15. Insérer une pièce d'élastique à travers chaque rangée de coulisse, du bord supérieur au bord inférieur à la même fois, ayant les extrémités au même niveau. Épingler. Ceci élimine le problème de tirer le dernier morceau d'élastique à travers une coulisse déjà pliée. Piquer les coulisses à travers les extrémités du corsage dos, en étendant les élastiques. Distribuez l'ampleur également.

16. Pour chaque pièce, épingler deux pièces du CORSAGE CÔTÉ DOS (4), ENDROIT CONTRE ENDROIT, en faisant coïncider les cercles. Piquer le bord supérieur ; couper la couture.

17. Retourner à l'ENDROIT ; presser. (La pièce intérieure sera utilisée pour la doublure).

18. Ouvrir la doublure côté dos. ENDROIT CONTRE ENDROIT, épingler le côté dos et le dos sur les côtés, en faisant coïncider les petits cercles. Bâtir, en maintenant la doublure libre.

19. Épingler la doublure sur le côté dos (par-dessus le dos), ayant les bords non finis au même niveau. Piquer la couture du côté dos, à travers toutes les épaisseurs.

20. Retourner de nouveau la doublure vers l'intérieur, en retournant les coutures vers le côté dos.

21. SOUS-PIQUER le bord supérieur de la doublure aussi loin que possible.

22. Déplier la doublure sur les bords du côté. Épingler le corsage côté dos et le corsage devant sur les côtés, en faisant coïncider les coutures ; puis épingler ensemble les bords de la doublure. Piquer en couture continue.

23. Rabattre la doublure ; presser. Bâtir ensemble les bords inférieurs.

JUPE

24. ENDROIT CONTRE ENDROIT, piquer le RANG DEVANT 1 (7) et le RANG DOS 1 (8) sur les côtés.

25. FRONCER le bord supérieur du rang, en laissant libre le milieu dos entre les cercles.

26. Piquer les pièces du RANG 2 (9), ENDROIT CONTRE ENDROIT sur les côtés.

27. FRONCER le bord supérieur du rang 2.

28. ENDROIT CONTRE ENDROIT, épingler le rang 2 sur le bord inférieur du rang 1, en faisant coïncider les milieux et les coutures. Tirer sur le fil de fronces. Bâtir ; piquer, puis piquer à 6 mm de la valeur de couture. Recouper près de la seconde piqûre. Retourner les coutures vers le bord supérieur, en rabattant le rang inférieur.

29. Piquer la pièce du RANG 3 (10) sur les côtés, ENDROIT CONTRE ENDROIT.

MODÈLE A

30. Finir le bord inférieur du rang 3 avec un **OURLET ÉTROIT** de 1.5 cm.

31. Ayant les ENDROITS vers le haut, épingler le croquet sur le bord inférieur du rang, ayant le bord plus profond des festons juste par-dessus le bord ourlé, en rentrant une extrémité et en superposant à l'autre au niveau du milieu du dos. Piquer à travers le centre du croquet. Coudre les extrémités du croquet aux **POINTS COULÉS**.

32. FRONCER le bord supérieur du rang 3.

33. ENDROIT CONTRE ENDROIT, épingler le rang 3 sur le bord inférieur du rang 2, en faisant coïncider une couture avec le milieu du dos et les coutures restantes avec les cercles sur le devant du rang 2. Tirer sur le fil de fronces. Bâtir ; piquer, puis piquer à 6 mm de la valeur de couture. Recouper près de la seconde piqûre. Retourner les coutures vers le bord supérieur en rabattant le rang 3.

MODÈLE B

34. Piquer les pièces du RANG 4 (11) sur les côtés, ENDROIT CONTRE ENDROIT.

35. FRONCER le bord supérieur du rang 4.

36. ENDROIT CONTRE ENDROIT, épingler le rang 4 sur le bord inférieur du rang 3, en faisant coïncider les coutures. Tirer sur le fil de fronces. Bâtir ; piquer, puis piquer à 6 mm de la valeur de couture. Recouper près de la seconde piqûre. Retourner les valeurs de couture vers le bord supérieur, en rabattant le rang 4.

37. En commençant au milieu du dos, diviser le rang 4 en quarts. Diviser chaque quart en deux et marquer aux épingles le bord inférieur. Enlever les épingles des milieux et des côtés.

38. Piquer les pièces du RANG 5 (12) sur les côtés, ENDROIT CONTRE ENDROIT.

39. FRONCER le bord supérieur du rang 5.

40. Finir le bord inférieur du rang 5 avec un **OURLET ÉTROIT** de 1.5 cm.

41. Ayant les ENDROITS vers le haut, épingler le croquet sur le bord inférieur du rang, ayant le bord plus profond des festons juste par-dessus le bord ourlé, en rentrant une extrémité et en superposant à l'autre au niveau du milieu du dos. Piquer à travers le centre du croquet. Coudre les extrémités du croquet aux **POINTS COULÉS**.

42. ENDROIT CONTRE ENDROIT, épingler le rang 5 sur le bord inférieur du rang 4, en plaçant les coutures sur les marques. Tirer sur le fil de fronces. Bâtir ; piquer, puis piquer à 6 mm de la valeur de couture. Recouper près de la seconde piqûre. Retourner les valeurs de couture vers le bord supérieur, en rabattant le rang 5.

MODÈLES A, B

43. Ayant les ENDROITS vers le haut, épingler le croquet sur la jupe, en centrant par-dessus la couture sur chaque rang, en rentrant une extrémité et en superposant à l'autre au niveau du milieu du dos. Piquer à travers le centre du croquet. Coudre les extrémités du croquet ensemble aux **POINTS COULÉS**.

44. ENDROIT CONTRE ENDROIT, épingler le bord supérieur de la jupe sur le bord inférieur du corsage, en faisant coïncider les encoches, les milieux, les coutures du côté et les petits cercles avec les coutures du corsage côté dos, en étendant le corsage dos pour ajuster. Tirer sur le fil de fronces. Bâtir ; piquer, puis piquer à 6 mm de la valeur de couture. Recouper près de la seconde piqûre. Retourner les coutures vers le bord supérieur, en relevant le corsage.

FINITION

45. Sur l'envers, épingler les prolongements de bretelle sur le bord supérieur du corsage dos, en faisant coïncider les petits et les grands cercles, en entrecroisant la bretelle gauche à la droite sur le dos. Essayer la robe et ajuster les bretelles si nécessaire. Piquer solidement en place le long du bord supérieur de la coulisse, en étendant l'élastique lors de la piqûre et en veillant à ne pas saisir l'élastique. Si vous désirez, recouper l'excédent des bretelles.

CHAPEAU A, B

NOTE : Utiliser des valeurs de couture de 1 cm, sauf indiqué dif-féremment.

ENTOILAGE

46. Faire adhérer l'ENTOILAGE sur l'envers de chaque pièce correspondante en TISSU, en suivant la notice d’utilisation.

FOND ET HAUT DE CHAPEAU

47. ENDROIT CONTRE ENDROIT, piquer une pièce du FOND DE CHAPEAU (14) sur la couture du milieu du dos. (La pièce restante du fond de chapeau sera utilisée pour la doublure).

48. Faire une **PIQÛRE DE SOUTIEN** sur le bord supérieur du fond de chapeau.

49. Épingler une pièce du HAUT DE CHAPEAU (13) sur le bord supérieur du fond de chapeau, en faisant coïncider les encoches et les milieux, en crantant le fond si nécessaire ; piquer. (La pièce du haut de chapeau restante sera utilisée pour la doublure).

50. Retourner à l'ENDROIT ; presser.

BORD DE CHAPEAU

51. Piquer la couture du milieu du dos de chaque pièce du BORD DE CHAPEAU (15).

52. Épingler les pièces du bord de chapeau, ENDROIT CONTRE ENDROIT, en faisant coïncider les milieux. Piquer le long du bord extérieur.

53. Retourner à l'ENDROIT ; presser. Bâtir ensemble les bords non finis.

54. Faire une **PIQÛRE DE SOUTIEN** sur le bord intérieur du bord de chapeau.

55. Piquer le bord de chapeau sur les lignes de piqûre.

56. Épingler le bord de chapeau sur le fond de chapeau, en faisant coïncider les milieux et en crantant le bord de chapeau si nécessaire. Piquer ; presser la couture vers le fond de chapeau.

DOUBLURE DE CHAPEAU

57. Préparer la DOUBLURE de fond de chapeau (14) et la DOUBLURE du haut de chapeau (13) comme décrit pour le fond et le haut de chapeau. Replier la valeur de couture sur le bord inférieur de la doublure de fond de chapeau ; presser.

58. Envers contre envers, placer la doublure dans le chapeau, en faisant coïncider les milieux. Coudre le bord pressé de la doublure par-dessus la couture aux **POINTS COULÉS**.

59. Faire des boutonsnières sur le bord de chapeau.

ATTACHE

60. Plier l’ATTACHE (16) en deux dans le sens de la longueur, ENDROIT CONTRE ENDROIT. Piquer les coutures en laissant une ouverture pour retourner. Biaiser les coins.

61. Retourner l'attache à l'ENDROIT ; presser. Coudre ensemble les bords de l’ouverture aux **POINTS COULÉS**.

62. Lorsque vous le portez, enfiler l'attache dans une boutonnière, l'enrouler autour du devant du chapeau et la faire sortir par l'autre boutonnière. Nouer les extrémités comme illustré.