

- 1 FRONT AND BACK - A
 - 2 SHOULDER STRAP - A,B
 - 3 ELASTIC GUIDE FOR SHOULDER - A,B
 - 4 ELASTIC GUIDE UPPER - A,B
 - 5 FRONT AND BACK - B
 - 6 ELASTIC GUIDE LOWER - B
 - 7 FRONT AND BACK - C
 - 8 YOKE FRONT AND BACK - C,D
 - 9 FRONT AND BACK - D
 - 10 FRONT AND BACK LINING - D
- 1 DEVANT ET DOS - A
 - 2 BRETELLE - A, B
 - 3 GUIDE POUR ÉLASTIQUE DE L'ÉPAULE - A, B
 - 4 GUIDE POUR ÉLASTIQUE SUPÉRIEURE - A, B
 - 5 DEVANT ET DOS - B
 - 6 GUIDE POUR ÉLASTIQUE INFÉRIEURE - B
 - 7 DEVANT ET DOS - C
 - 8 EMPIÈCEMENT DEVANT ET DOS - C, D
 - 9 DEVANT ET DOS - D
 - 10 DOUBLURE DEVANT ET DOS - D

BODY MEASUREMENTS / MESURES DU CORPS

Sizes/Tailles	CHILDREN'S/ENFANT				GIRLS/FILLE	
	3	4	5	6	7	8
Chest (ins)	22	23	24	25	26	27
Waist	20½	21	21½	22	23	23½
Hip	25	26	26½	27	30	32
Height	38	41	44	47	50	52
T. poitrine (cm)	56	58	61	64	66	69
T. taille	52	53	55	56	58	60
T. hanches	64	66	67	69	76	81
Hauteur	97	104	112	119	127	132

FABRIC CUTTING LAYOUTS

⊕ Indicates Bustline, Waistline, Hipline and/or Biceps. Measurements refer to circumference of Finished Garment (Body Measurement + Wearing Ease + Design Ease). Adjust Pattern if necessary.

Lines shown are CUTTING LINES, however, 5/8" (1.5cm) SEAM ALLOWANCES ARE INCLUDED, unless otherwise indicated. See SEWING INFORMATION for seam allowance.

Find layout(s) by Garment/View, Fabric Width and Size. Layouts show approximate position of pattern pieces; position may vary slightly according to your pattern size.

All layouts are for with or without nap unless specified. For fabrics with nap, pile, shading or one-way design, use WITH NAP layout.

RIGHT SIDE OF PATTERN	WRONG SIDE OF PATTERN	RIGHT SIDE OF FABRIC	WRONG SIDE OF FABRIC
-----------------------	-----------------------	----------------------	----------------------

- S/T = SIZE(S)/TAILLE(S)
- * = WITH NAP/AVEC SENS
- S/L = SELVAGE(S)/LISIÈRE(S)
- AS/TT = ALL SIZE(S)/TOUTES TAILLE(S)
- ** = WITHOUT NAP/SANS SENS
- F/P = FOLD/PLIURE
- CF/PT = CROSSWISE FOLD/PLIURE TRAME

Position fabric as indicated on layout. If layout shows...
GRAINLINE—Place on straight grain of fabric, keeping line parallel to selvage or fold. ON "with nap" layout arrows should point in the same directions. (On Fur Pile fabrics, arrows point in direction of pile.)

SINGLE THICKNESS—Place fabric right side up. (For Fur Pile fabrics, place pile side down.)

DOUBLE THICKNESS

WITH FOLD—Fold fabric right sides together.

* **WITHOUT FOLD**—With right sides together, fold fabric CROSSWISE. Cut fold from selvage to selvage (A). Keeping right sides together, turn upper layer completely around so nap runs in the same direction as lower layer.

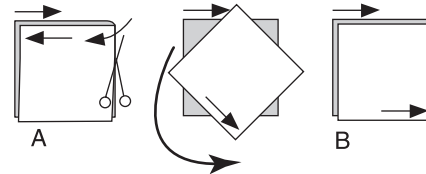

FOLD—Place edge indicated exactly along fold of fabric. NEVER cut on this line.

When pattern piece is shown like this...

• Cut other pieces first, allowing enough fabric to cut this piece (A). Fold fabric and cut piece on fold, as shown (B).

★ Cut piece only once. Cut other pieces first, allowing enough fabric to cut this piece. Open fabric; cut piece on single layer.

Cut out all pieces along cutting line indicated for desired size using long, even scissor strokes, cutting notches outward.

Transfer all markings and lines of construction before removing pattern tissue. (Fur Pile fabrics, transfer markings to wrong side.)

NOTE: Broken-line boxes (a! b! c!) in layouts represent pieces cut by measurements provided.

TOP A / HAUT A

PIECES: 1 2

PIECES 3 4 ARE CUT OF ELASTIC
 LES PIÈCES 3 4 SE COUPENT EN ÉLASTIQUE

45"(115CM)*
 S/T 3 4 5

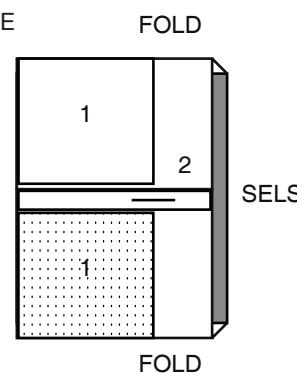

45"(115CM)*
 S/T 6 7 8

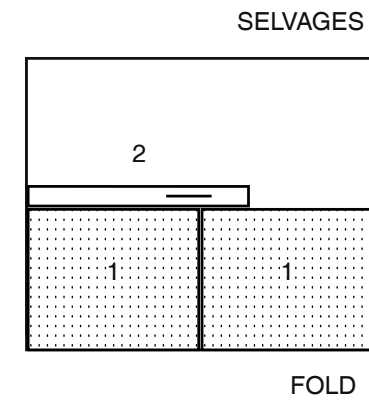

60"(150CM)*
 AS/TT

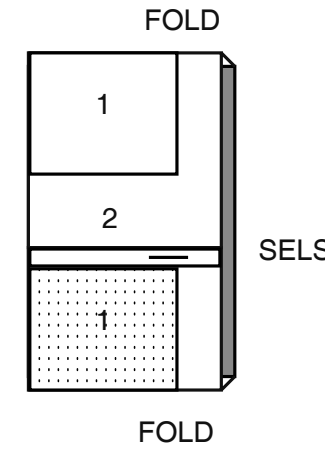

TOP B / HAUT B

PIECES: 2 5

PIECES 3 4 6 ARE CUT OF ELASTIC.
 LES PIÈCES 3 4 6 SE COUPENT EN ÉLASTIQUE.

45"(115CM)*
 S/T 3 4 5

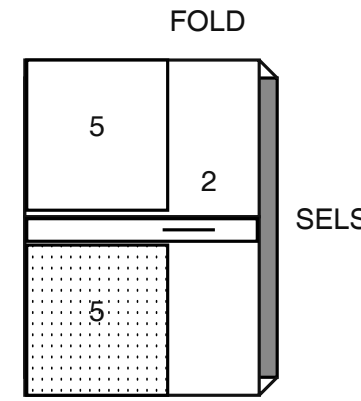

45"(115CM)*
 S/T 6 7 8

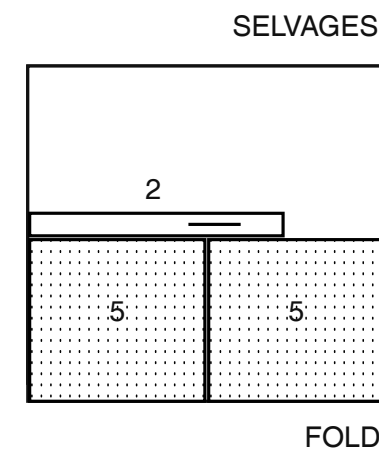

60"(150CM)*
 AS/TT

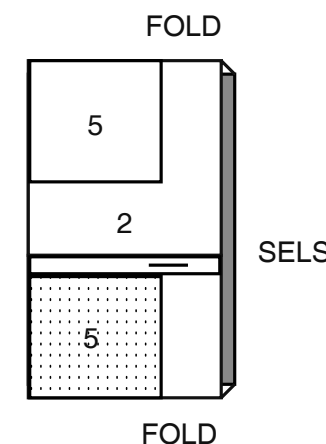

SKIRT C / JUPE C

PIECES: 7 8

45"(115CM)*
 AS/TT

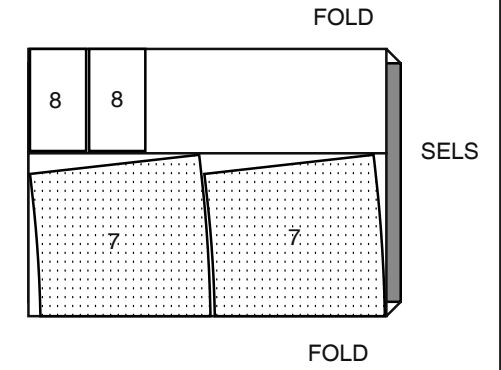

60"(150CM)*
 AS/TT

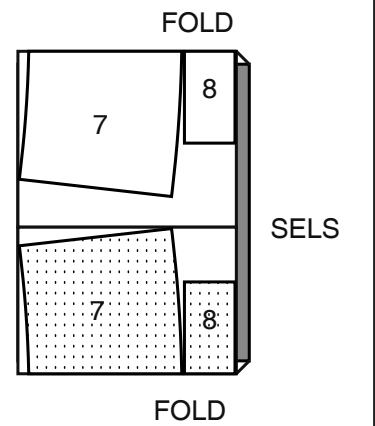

SKIRT D / JUPE D

PIECES: 8 9 10

45"(115CM)*
 AS/TT

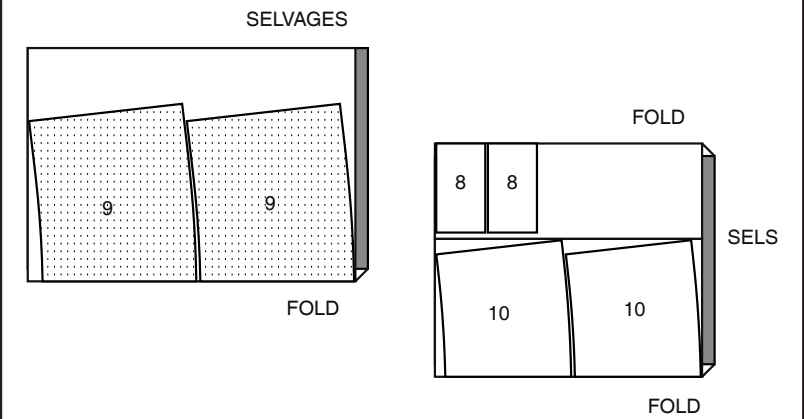

60"(150CM)*
 S/T 3 4 5 6

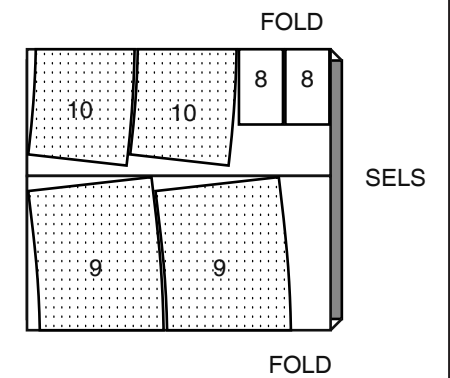

60"(150CM)*
 S/T 7 8

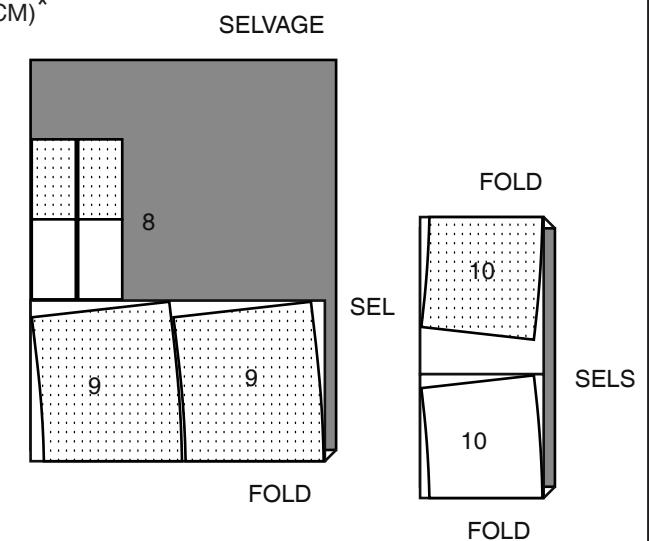

SEWING INFORMATION

5/8" (1.5cm) SEAM ALLOWANCES ARE INCLUDED, (unless otherwise indicated)

ILLUSTRATION SHADING KEY

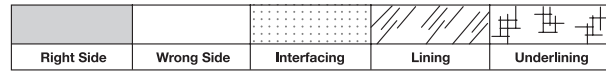

Press as you sew. Press seams flat, then press open, unless otherwise instructed. Clip seam allowances, where necessary, so they lay flat.

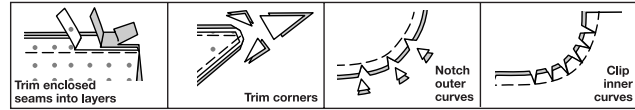

GLOSSARY

Sewing methods in **BOLD TYPE** have Sewing Tutorial Video available. Scan **QR CODE** to watch videos:

GATHER - See **sewing two row gathers** video.

SLIPSTITCH - See **how to slipstitch** video.

TOPSTITCH - See **how to topstitch** video.

TRIM - See **Seams: "How to Sew: Trim, Clip, and Layer Seams"** video.

UNDERSTITCH - See **how to understitch** video.

SEWING TUTORIALS



Build your skills viewing short, easy-to-follow videos at simplicity.com/sewingtutorials

TOP A, B

FRONT AND BACK

VIEW A:

1. Stitch FRONT AND BACK (1) sections together at side edges, leaving left side open between small dots.



2. With **RIGHT** sides together, fold **SHOULDER STRAP** (2) in half lengthwise. Stitch in a 1/4"(6mm) seam, leaving ends open.

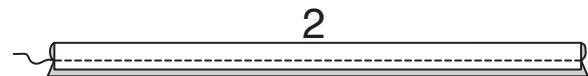

3. Turn. Press.



4. Cut two pieces of 3/8"(1cm) wide elastic the length of **ELASTIC GUIDE FOR SHOULDER** (3). Insert one piece of elastic through each shoulder strap, having ends even. Baste ends.

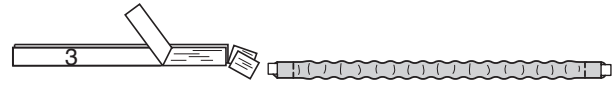

5. On **OUTSIDE**, pin shoulder straps to upper edges of front and back, matching symbols, having raw edges even. Baste.

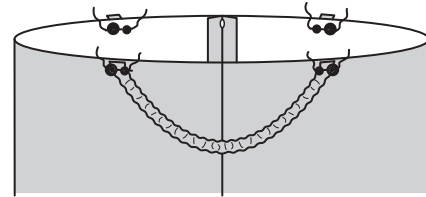

6. To form casing for elastic, turn upper edge of top to **INSIDE** along foldline, turning in 1/4"(6mm) on raw edge; press. Stitch, as shown.

Stitch along upper edge, 3/4"(2cm) below foldline, as shown.

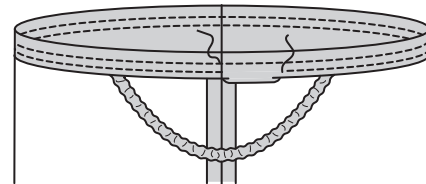

7. Cut one piece of 1/4"(6mm) wide elastic the length of **ELASTIC GUIDE FOR UPPER** (4). Insert elastic through upper opening. Lap ends; hold with safety pin. Stitch ends of elastic securely.

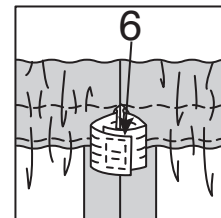

8. **SLIPSTITCH** opening.

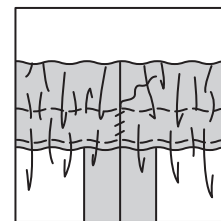

9. Turn up straps. Stitch straps in place along upper casing stitching, as shown.

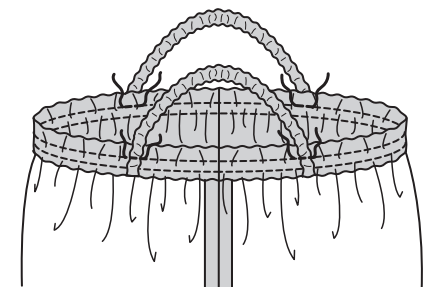

10. Turn up top hem. Baste close to fold. Turn in 1/4"(6mm) on raw edge. Baste hem in place close to upper edge. Press.

TOPSTITCH hem along upper basting.

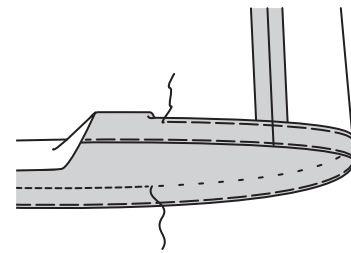

VIEW B:

11. Stitch **FRONT AND BACK** (5) sections together at side edges, leaving left side openings between small dots, as shown.



12. With **RIGHT** sides together, fold shoulder strap (2) in half lengthwise. Stitch in a 1/4"(6mm) seam, leaving ends open.

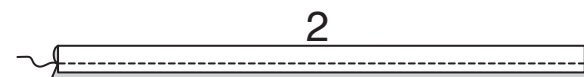

13. Turn. Press.



14. Cut two pieces of 3/8"(1cm) wide elastic the length of elastic guide for shoulder (3). For each strap, insert one piece of elastic through shoulder strap, having ends even. Baste ends.

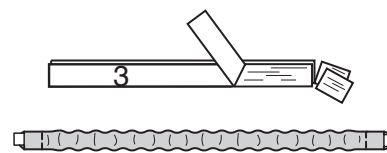

15. On **OUTSIDE**, pin shoulder straps to upper edges of front and back, matching symbols, having raw edges even. Baste.

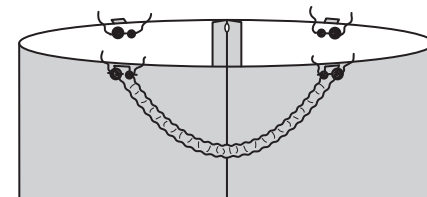

16. To form upper casing for elastic, turn upper edge of top to **INSIDE** along foldline, turning in 1/4"(6mm) on raw edge; press. Stitch, as shown.

Stitch along upper edge, 1/2"(1.3cm) below foldline, as shown.

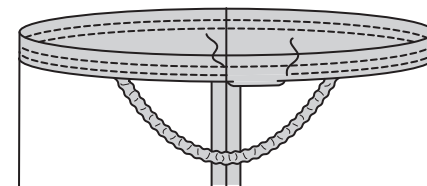

17. Cut one piece of 1/4"(6mm) wide elastic the length of **ELASTIC GUIDE FOR UPPER** (4). Insert elastic through upper opening. Lap ends; hold with safety pin. Stitch ends of elastic securely.

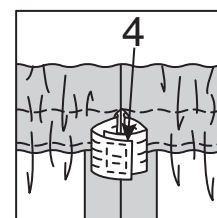

18. **SLIPSTITCH** opening.

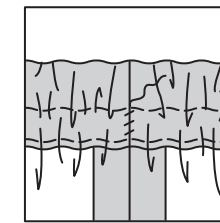

To form lower casing for elastic, turn lower edge of top to **INSIDE** along foldline, turning in 1/4"(6mm) on raw edge; press. Stitch, as shown.

Stitch along lower edge, 1/2"(1.3cm) above foldline, as shown.

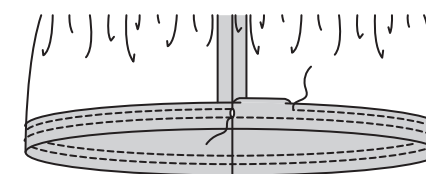

19. Cut one piece of 1/4"(6mm) wide elastic the length of **ELASTIC GUIDE FOR LOWER** (6). Insert elastic through lower opening. Lap ends; hold with safety pin. Stitch ends of elastic securely.

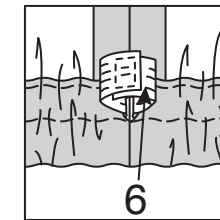

20. **SLIPSTITCH** opening.

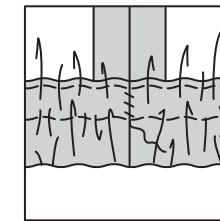

21. Turn up straps. Stitch straps in place along upper casing stitching, as shown.

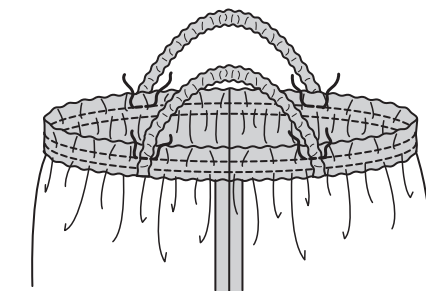

SKIRT C, D

FRONT AND BACK

VIEW C:

1. Stitch **FRONT AND BACK** (7) sections together at side edges.

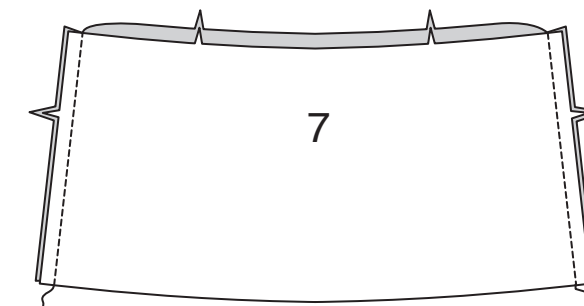

2. **GATHER** upper edge of skirt.

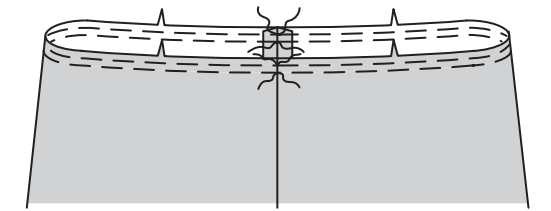

VIEW D:

3. Stitch **FRONT AND BACK** (9) sections together at side edges.

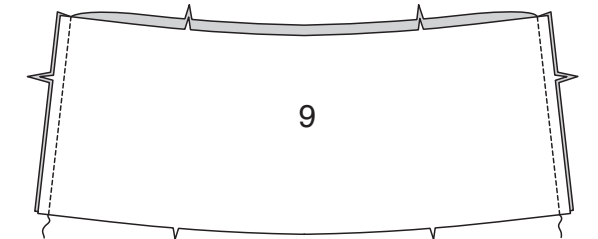

4. **GATHER** upper and lower edges of skirt.

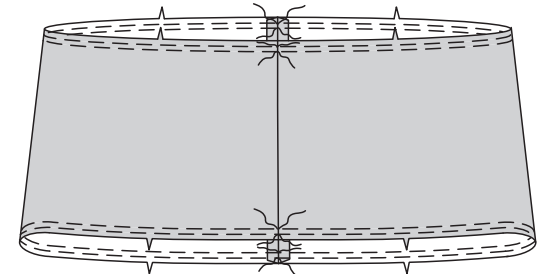

5. Stitch **FRONT AND BACK LINING** (10) sections together at side edges.

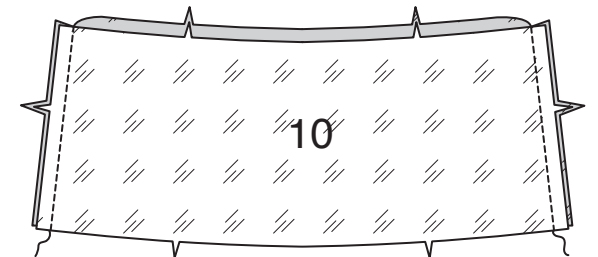

6. With **RIGHT** sides together, pin lower edge of lining to lower edge of skirt, matching centers, notches and seams. Adjust gathers; baste. Stitch. **TRIM**.

UNDERSTITCH lining.

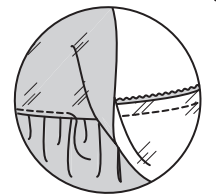
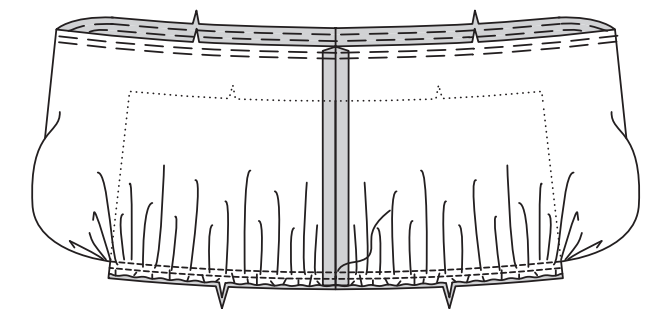

7. Turn lining to **INSIDE**, bringing raw edges of skirt and lining together. Adjust gathers; baste raw edges. **GATHER** upper edge of skirt.

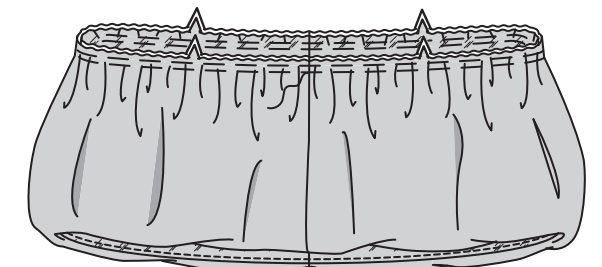

YOKE AND FINISHING

8. Stitch YOKE FRONT AND BACK (8) sections together at side edges, leaving left side open between small dots, as shown.

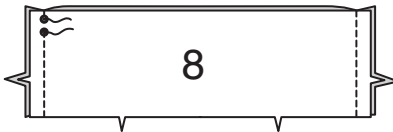

9. With RIGHT sides together, pin yoke to upper edge of skirt, matching centers, notches and seams. Adjust gathers; baste. Stitch. Stitch again 1/4”(6mm) away in seam allowance. Trim close to second stitching. Press seam toward yoke.

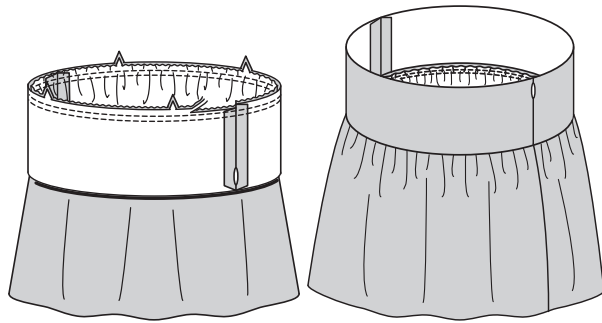

10. To form casing for elastic, turn upper edge of yoke to INSIDE along foldline, turning in 1/4”(6mm) on raw edge; press. Stitch.

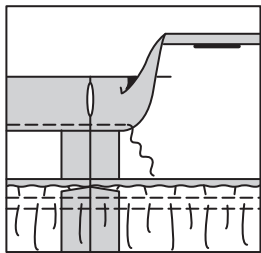

11. Cut elastic, the measurement of waist, plus 1”(2.5cm). Insert elastic through opening. Lap ends; hold with safety pin. Try on; adjust if necessary. Stitch ends of elastic securely.

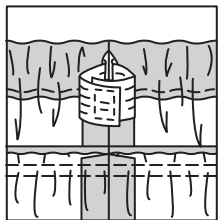

12. SLIPSTITCH opening.

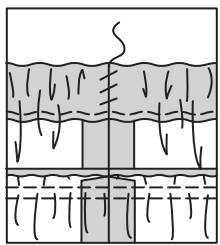

VIEW C:

13. Turn up skirt hem. Baste close to fold. Turn in 1/4”(6mm) on raw edge. Baste hem in place close to upper edge. Press.

TOPSTITCH hem along upper basting.

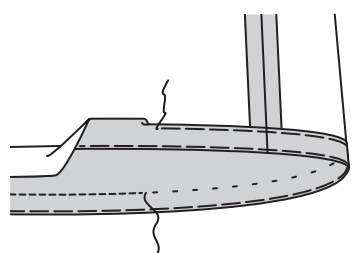

FRANÇAIS

PLANS DE COUPE

⊕ Indique: pointe de poitrine, ligne de taille, de hanches et/ou avantbras. Ces mesures sont basées sur la circonférence du vêtement fini. (Mesures du corps + Aisance confort + Aisance mode) Ajuster le patron si nécessaire.

Les lignes épaisses sont les LIGNES DE COUPE, cependant, des rentrés de 1.5cm sont compris, sauf si indiqué différemment. Voir EXPLICATIONS DE COUTURE pour largeur spécifiée des rentrés.

Choisir le(s) plan(s) de coupe selon modèle/largeur du tissu/taille. Les plans de coupe indiquent la position approximative des pièces et peut légèrement varier selon la taille du patron.

Les plans de coupe sont établis pour tissu avec/sans sens. Pour tissu avec sens, pelucheux ou certains imprimés, utiliser un plan de coupe AVEC SENS. Les plans de coupe sont établis pour tissu avec/sans sens. Pour tissu avec sens, pelucheux ou certains imprimés, utiliser un plan de coupe AVEC SENS.

ENDROIT DU PATRON	ENVERS DU PATRON	ENDROIT DU TISSU	ENVERS DU TISSU
-------------------	------------------	------------------	-----------------

S/T = SIZE(S)/TAILLE(S)
* = WITH NAP/AVEC SENS
S/L = SELVAGE(S)/LISIÈRE(S)
AS/TT = ALL SIZE(S)/TOUTES TAILLE(S)
** = WITHOUT NAP/SANS SENS
F/P = FOLD/PLIURE
CF/PT = CROSSWISE FOLD/PLIURE TRAME

Disposer le tissu selon le plan de coupe. Si ce dernier indique...

DROIT FIL—A placer sur le droit fil du tissu, parallèlement aux lisières ou au pli. Pour plan "avec sens," les flèches seront dirigées dans la même direction. (Pour fausse fourrure, placer la pointe de la flèche dans le sens descendant des poils.)

SIMPLE EPAISSEUR—Placer l'endroit sur le dessus. (Pour fausse fourrure, placer le tissu l'endroit dessous.)

DOUBLE EPAISSEUR

AVEC PLIURE—Placer endroit contre endroit.

* **SANS PLIURE**—Plier le tissu en deux sur la TRAME, endroit contre endroit. Couper à la pliure, de lisière à lisière (A). Placer les 2 épaisseurs dans le même sens du tissu, endroit contre endroit (B).

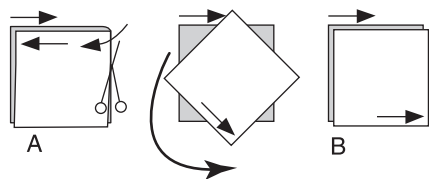

PLIURE—Placer la ligne du patron exactement sur la pliure NE JAMAIS COUPER sur cette ligne.

Si la pièce se présente ainsi...

• Couper d'abord les autres pièces, réservant du tissu (A). Plier le tissu et couper la pièce sur la pliure, comme illustré (B).

★ Couper d'abord les autres pièces, réservant pour la pièce en question. Déplier le tissu et couper la pièce sur une seule épaisseur.

Couper régulièrement les pièces le long de la ligne de coupe indiquée pour la taille choisie, coupant les crans vers l'extérieur.

Marquer repères et lignes avant de retirer le patron. (Pour fausse fourrure, marquer sur l'envers du tissu.)

NOTE: Les parties encadrées avec des pointillés sur les plans de coupe (a! b! c!) représentent les pièces coupées d'après les mesures données.

EXPLICATIONS DE COUTURE

RENTRES DE COUTURE COMPRIS

Les rentrés sont tous de 1.5cm, sauf si indiqué différemment.

LEGENDE DES CROQUIS

Endroit	Envers	Entoilage
---------	--------	-----------

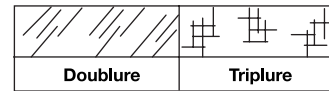

Au fur et à mesure de l'assemblage, repasser les rentrés ensemble puis ouverts, sauf si contre indiqué. Pour aplatir les coutures, cranter les rentrés où nécessaire.

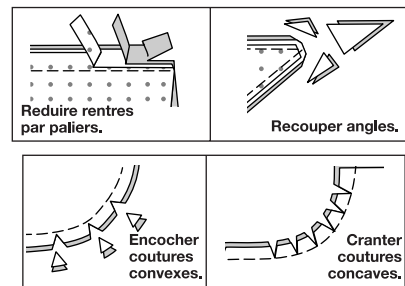

GLOSSAIRE

Les termes de couture imprimés en **CARACTÈRES GRAS** ont l'aide d'une Vidéo de Tutoriel de couture. Scanner le CODE QR pour regarder les vidéos :

FRONCER - reportez-vous à la vidéo pour coudre deux rangées de fronces.

POINTS COULÉS - reportez-vous à la vidéo comment coudre des points coulés.

SURPIQUER - reportez-vous à la vidéo comment faire une surpiqure.

COUPER LA COUTURE - reportez-vous à la vidéo Coutures : "comment couper, cranter et dégrader les coutures".

SOUS-PIQUER - reportez-vous à la vidéo comment faire une sous-piqure.

TUTORIELS DE COUTURE



Développez vos compétences en regardant des vidéos courtes et faciles à suivre sur simplicity.com/sewingtutorials.

HAUT A, B

DEVANT ET DOS

MODÈLE A :

1. Piquer les pièces du DEVANT ET DOS (1) ensemble sur les bords du côté, en laissant ouvert le côté gauche entre les petits cercles.

2. ENDROIT CONTRE ENDROIT, plier la BRETELLE (2) en deux dans le sens de la longueur. Piquer en couture de 6 mm, en laissant les extrémités ouvertes.

3. Retourner. Presser.

4. Couper deux morceaux d'élastique de 1 cm de large de la longueur du GUIDE POUR ÉLASTIQUE DE L'ÉPAULE (3). Insérer un morceau d'élastique dans chaque bretelle, ayant les extrémités au même niveau. Bâter les extrémités.

5. Sur l'ENDROIT, épinglez les bretelles sur les bords supérieurs du devant et dos, en faisant coïncider les symboles et ayant les bords non finis au même niveau. Bâter.

6. Pour former la coulisse de l'élastique, retourner le bord supérieur du haut vers l'INTÉRIEUR le long de la ligne de pliure, en repliant 6 mm sur le bord non fini ; presser. Piquer comme illustré. Piquer le long du bord supérieur, à 2 cm au-dessous de la ligne de pliure, comme illustré.

7. Couper un morceau d'élastique de 6 mm de large de la longueur du GUIDE POUR ÉLASTIQUE SUPÉRIEURE (4). Insérer l'élastique dans l'ouverture supérieure. Superposer les extrémités et les fixer en utilisant une épingle de sûreté. Piquer les extrémités de l'élastique solidement.

8. Coudre l'ouverture aux **POINTS COULÉS**.

9. Relever les bretelles. Piquer les bretelles en place le long de la piqûre supérieure de la coulisse, comme illustré.

10. Relever l'ourlet du haut. Bâter près de la pliure. Replier 6 mm sur le bord non fini. Bâter l'ourlet en place près du bord supérieur. Presser. **SURPIQUER** l'ourlet le long du bâti supérieur.

MODÈLE B :

11. Piquer les pièces du DEVANT ET DOS (5) ensemble sur les bords du côté, en laissant les ouvertures du côté gauche entre les petits cercles, comme illustré.

12. ENDROIT CONTRE ENDROIT, plier la bretelle (2) en deux dans le sens de la longueur. Piquer en couture de 6 mm, en laissant les extrémités ouvertes.

13. Retourner. Presser.

14. Couper deux morceaux d'élastique de 1 cm de large de la longueur du guide pour élastique de l'épaule (3). Pour chaque bretelle, insérer un morceau d'élastique dans la bretelle, ayant les extrémités au même niveau. Bâter les extrémités.

15. Sur l'ENDROIT, épinglez les bretelles sur les bords supérieurs du devant et dos, en faisant coïncider les symboles et ayant les bords non finis au même niveau. Bâter.

16. Pour former la coulisse supérieure de l'élastique, retourner le bord supérieur du haut vers l'INTÉRIEUR le long de la ligne de pliure, en repliant 6 mm sur le bord non fini ; presser. Piquer comme illustré. Piquer le long du bord supérieur, à 1.3 cm au-dessous de la ligne de pliure, comme illustré.

17. Couper un morceau d'élastique de 6 mm de large de la longueur du GUIDE POUR ÉLASTIQUE SUPÉRIEURE (4). Insérer l'élastique dans l'ouverture supérieure. Superposer les extrémités et les fixer en utilisant une épingle de sûreté. Piquer les extrémités de l'élastique solidement.

18. Coudre l'ouverture aux **POINTS COULÉS**. Pour former la coulisse inférieure de l'élastique, retourner le bord inférieur du haut vers l'INTÉRIEUR le long de la ligne de pliure, en repliant 6 mm sur le bord non fini ; presser. Piquer comme illustré. Piquer le long du bord inférieur, à 1.3 cm au-dessus de la ligne de pliure, comme illustré.

19. Couper un morceau d'élastique de 6 mm de large de la longueur du GUIDE POUR ÉLASTIQUE INFÉRIEURE (6). Insérer l'élastique dans l'ouverture inférieure. Superposer les extrémités et les fixer en utilisant une épingle de sûreté. Piquer les extrémités de l'élastique solidement.

20. Coudre l'ouverture aux **POINTS COULÉS**.

21. Relever les bretelles. Piquer les bretelles en place le long de la piqûre supérieure de la coulisse, comme illustré.

JUPE C, D

DEVANT ET DOS

MODÈLE C :

1. Piquer les pièces du DEVANT ET DOS (7) ensemble sur les bords du côté.

2. **FRONCER** le bord supérieur de la jupe.

MODÈLE D :

3. Piquer les pièces du DEVANT ET DOS (9) ensemble sur les bords du côté.

4. **FRONCER** les bords supérieur et inférieur de la jupe.

5. Piquer les pièces de la DOUBLURE DEVANT ET DOS (10) ensemble sur les bords du côté.

6. ENDROIT CONTRE ENDROIT, épinglez le bord inférieur de la doublure sur le bord inférieur de la jupe, en faisant coïncider les milieux, les encoches et les coutures. Tirer sur le fil de fronces ; bâter. Piquer. **COUPER LA COUTURE. SOUS-PIQUER** la doublure.

7. Retourner la doublure vers l'INTÉRIEUR, en amenant les bords non finis de la jupe et de la doublure l'un sur l'autre. Tirer sur le fil de fronces ; bâter les bords non finis. **FRONCER** le bord supérieur de la jupe.

EMPIÈCEMENT ET FINITION

8. Piquer les pièces de l'EMPIÈCEMENT DEVANT ET DOS (8) ensemble sur les bords du côté, en laissant le côté gauche ouvert entre les petits cercles, comme illustré.

9. ENDROIT CONTRE ENDROIT, épinglez l'empiecement sur le bord supérieur de la jupe, en faisant coïncider les milieux, les encoches et les coutures. Tirer sur le fil de fronces ; bâter. Piquer, puis piquer à 6 mm de la valeur de couture. Recouper près de la seconde piqûre. Presser la couture vers l'empiecement.

10. Pour former la coulisse de l'élastique, retourner le bord supérieur de l'empiecement vers l'INTÉRIEUR le long de la ligne de pliure, en repliant 6 mm sur le bord non fini ; presser. Piquer.

11. Couper l'élastique de la mesure de la taille, plus 2.5 cm. Insérer l'élastique dans l'ouverture. Superposer les extrémités et les fixer en utilisant une épingle de sûreté. Essayer et ajuster si nécessaire. Piquer les extrémités de l'élastique solidement.

12. Coudre l'ouverture aux **POINTS COULÉS**.

MODÈLE C :

13. Relever un ourlet sur la jupe. Bâter près de la pliure. Replier 6 mm sur le bord non fini. Bâter l'ourlet en place près du bord supérieur. Presser. **SURPIQUER** l'ourlet le long du bâti supérieur.