

STOFFSCHNITTEILE

Bezeichnet Brustumfang, Taillenumfang, Hüftumfang und/oder Bizeps. Die Maße beziehen sich auf den Umfang des fertigen Kleidungsstücks (Körpermaße + Tragekomfort + Designkomfort). Passen Sie das Schnittmuster bei Bedarf an.

Die gezeigten Linien sind SCHNITTLINIEN, jedoch sind Nahtzugaben von 1.5 cm inbegriffen, sofern nicht anders angegeben. Siehe NÄHANLEITUNGEN für Nahtzugaben.

Suchen Sie das/die Zuschneideplan (-e) nach Kleidungsstück/Modell, Stoffbreite und Größe. Die Zuschneidepläne zeigen die ungefähre Position der Schnittmusterstücke; die Position kann je nach Schnittmustergröße leicht variieren.

Alle Zuschneidepläne sind für Stoffe mit oder ohne Strichrichtung, sofern nicht anders angegeben. Für Stoffe mit Strichrichtung, Flor, Schattierung oder einseitigem Design verwenden Sie das Zuschneidepläne MIT STRICHRICHTUNG.

RECHTE MUSTERSEITE	LINKE MUSTERSEITE	RECHTE STOFFSEITE	LINKE STOFFSEITE

G = GRÖSSE
AG = ALLE GRÖSSEN
* = MIT STRICHRICHTUNG
** = OHNE STRICHRICHTUNG
SELVAGE(S) WEBKANTE(N)
FOLD = STOFFBRUCH
SINGLE THINKNESS = EINZELNE DICKE
DOUBLE THINKNESS = DOPPELTE DICKE
CROSSWISE FOLD = QUERFALTE

Positionieren Sie den Stoff wie auf dem Layout angegeben. Wenn das Layout zeigt...

FADENLAUF: Legen Sie die Linie auf den geraden Fadenlauf des Stoffes und halten Sie sie parallel zur Webkante oder zum Falz. Beim Layout "mit Strichrichtung" sollten die Pfeile in dieselbe Richtung zeigen. (Bei Stoffen mit Pelzflor zeigen die Pfeile in Richtung des Flors).

EINZELNE DICKE - Legen Sie den Stoff mit der rechten Seite nach oben. (Bei Webpelzstoffen wird der Flor nach unten gelegt.)

DOPPELTE DICKE MIT STOFFBRUCH - Legen Sie den Stoff mit der rechten Seite nach oben.

* **OHNE STOFFBRUCH** - Legen Sie den Stoff rechts auf rechts und falten Sie ihn kreuzweise. Schneiden Sie den Falz von Webkante zu Webkante ein (A). Halten Sie die rechten Seiten zusammen und drehen Sie die obere Lage vollständig um, so dass der Flor in dieselbe Richtung wie die untere Lage verläuft.

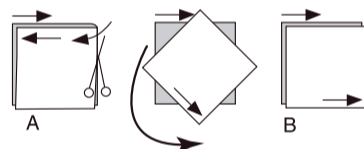

STOFFBRUCH - Legen Sie die angegebene Kante genau entlang der Falz des Stoffes. Schneiden Sie NIEMALS an dieser Linie. Wenn das Schnittmusterstück so dargestellt ist...

● Schneiden Sie zuerst die anderen Teile zu und lassen Sie dabei genügend Stoff für dieses Teil übrig (A). Falten Sie den Stoff und schneiden Sie das Stück wie gezeigt am Stoffbruch zu (B).



★ Schneiden Sie das Stück nur einmal zu. Schneiden Sie zuerst die anderen Teile zu, so dass genügend Stoff für dieses Teil vorhanden ist. Öffnen Sie den Stoff; schneiden Sie das Teil auf einer einzigen Lage zu.

Schneiden Sie alle Teile entlang der für die gewünschte Größe angegebenen Schnittlinie mit langen, gleichmäßigen Scherenstrichen aus, wobei die Kerben nach außen zeigen.

Übertragen Sie alle Markierungen und Konstruktionslinien, bevor Sie das Schnittmustergerüst entfernen. (Bei Pelzflor-Stoffen übertragen Sie die Markierungen auf die linke Seite).

HINWEIS: Die gestrichelten Kästchen (a! b! c!) in den Zuschneidepläne stellen die Teile dar, die nach den angegebenen Maßen zugeschnitten werden.

TOP A

TEILE: 1 2

TEILE 3, 4 WERDEN AUS DEM GUMMIBAND GESCHNITTEN

115CM *
G 3 4 5

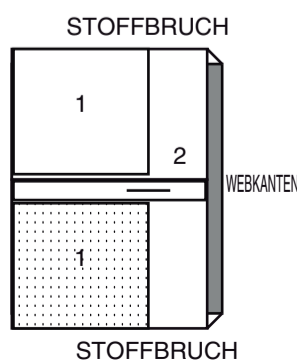

115CM *
G 6 7 8

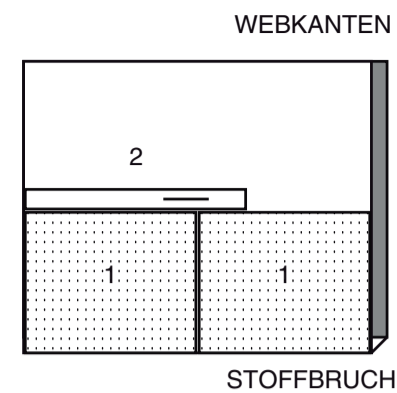

150CM *
AG

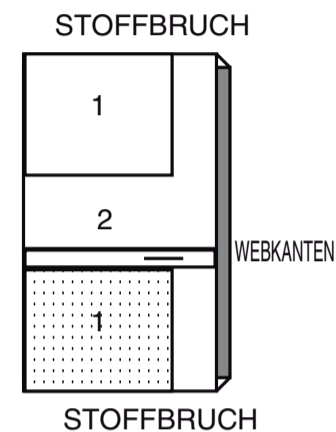

TOP B

TEILE: 2 5

TEILE 3, 4, 6 WERDEN AUS DEM GUMMIBAND GESCHNITTEN

115CM *
G 3 4 5

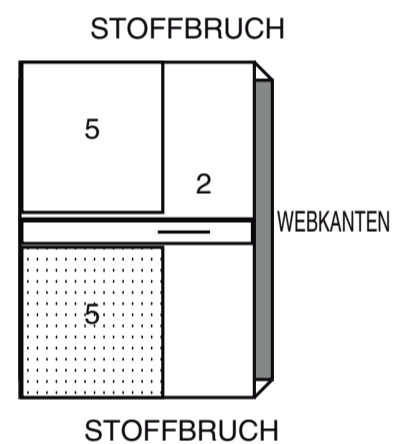

115CM *
G 6 7 8

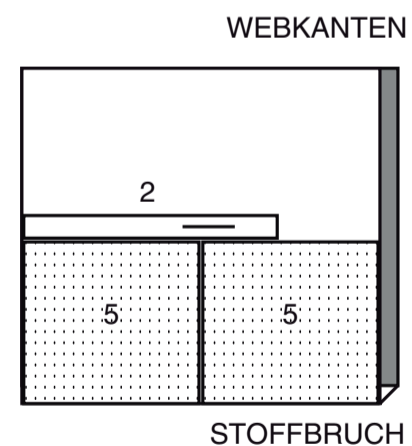

150CM *
AG

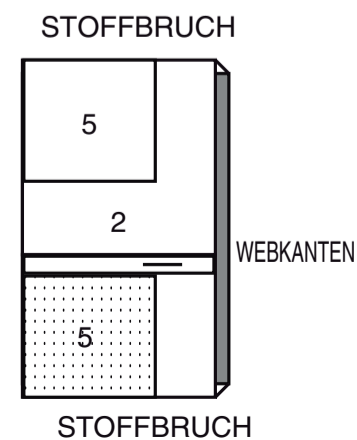

ROCK C

TEILE: 7 8

115CM *
AG

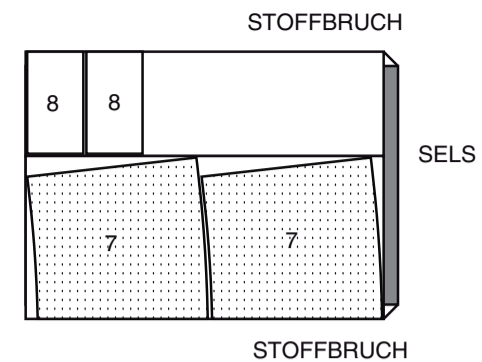

150CM *
AG

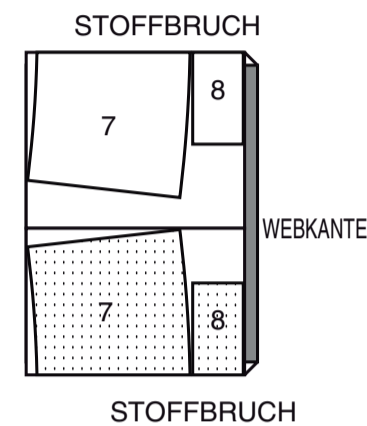

ROCK D

TEILE: 8 9 10

115CM *
AG

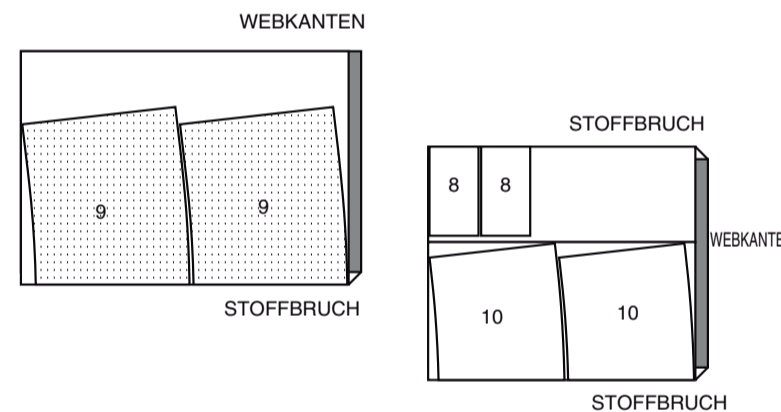

150CM *
G 3 4 5 6

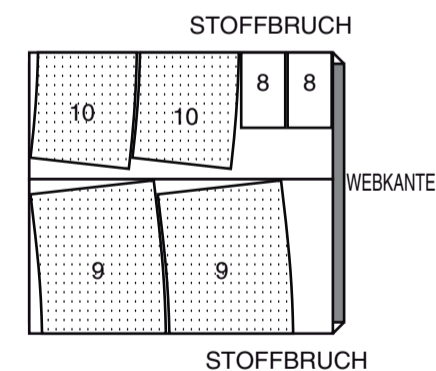

150CM *
G 7 8

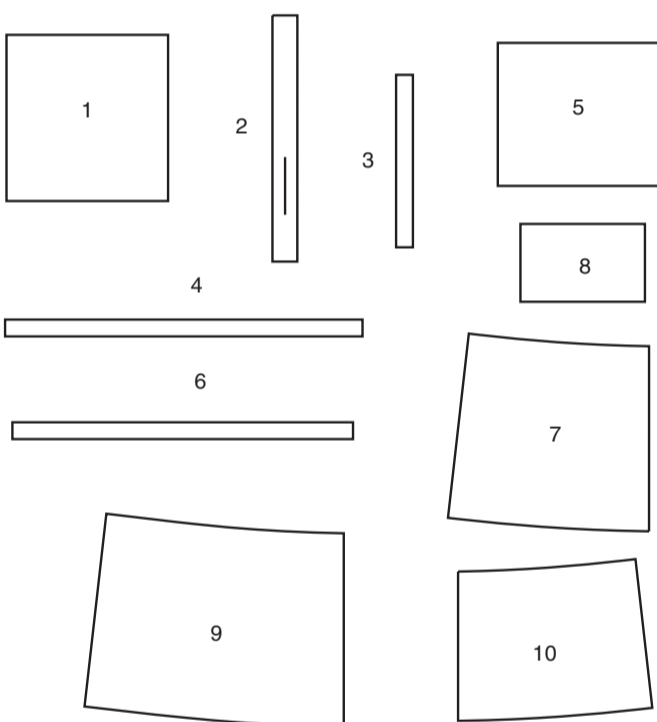
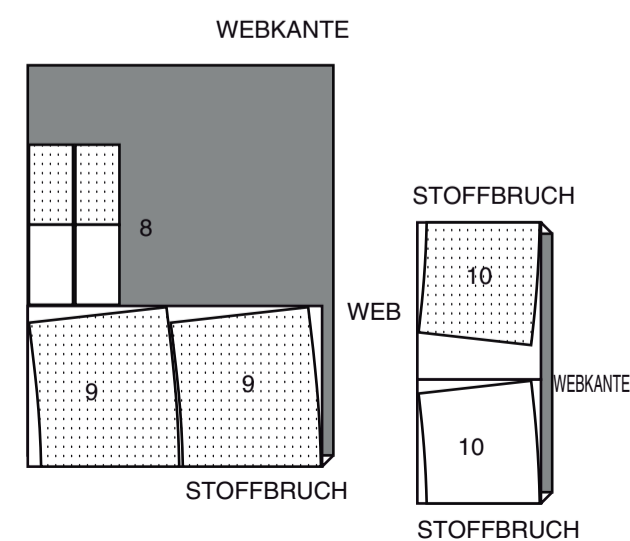

- 1 VORDER- UND RÜCKENTEIL A
- 2 SCHULTERRIEMEN - A,B
- 3 GUMMIFÜHRUNG FÜR SCHULTER - A,B
- 4 GUMMIFÜHRUNG FÜR OBEN - A,B
- 5 VORDER- UND RÜCKENTEIL B
- 6 GUMMIFÜHRUNG FÜR UNTEN - B
- 7 VORDER- UND RÜCKENTEIL - C
- 8 VORD.- UND RÜCKW. PASSE - C, D
- 9 VORDER- UND- RÜCKENTEIL - D
- 10 VORD. UND RÜCKW. FUTTER - C

KÖRPERGRÖSSE

Größen	FÜR KINDER				MÄDCHEN	
	3	4	5	6	7	8
Brustumfang (cm)	56	58	61	64	66	69
Taillenweite	52	53	55	56	58	60
Hüftweite	64	66	67	69	76	81
Höhe	97	104	112	119	127	132

NÄHANGABEN

1.5 cm NAHTZUGABEN SIND INBEGRIFFEN,
 (sofern nicht anders angegeben).

GRAFIK

rechte Seite	linke Seite	Einlage	Futter	Innenfutter

Bügeln Sie beim Nähen. Nähte flach bügeln, dann auf-
 bügeln, sofern nicht anders angegeben. Schneiden Sie die
 Nahtzugaben ein, wo nötig, damit sie flach liegen.

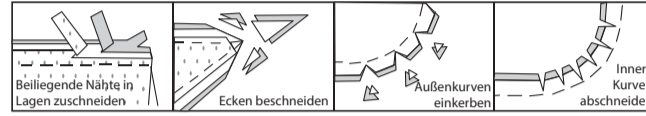

GLOSSAR

Für Nähmethoden in **FETT** gedruckter Schrift ist ein Video
 mit Nähanleitung verfügbar. Scannen Sie den **QR CODE**,
 um die Videos anzusehen:

EINREIHEN - siehe Video zum Nähen von zweireihigen
 Kräuseln.

SÄUMEN- siehe Video zum Säumen.

ABSTEPPEN- siehe Video zum Absteppen.

BESCHNEIDEN– Siehe **Nähte**: „Wie man näht: Video
 "Wie man die Nähte beschneidet, einschneidet und
 überlagert".

UNTERSTEPPEN- siehe Video zum Untersteppen.

NÄHTUTORIALS



Erweitern Sie Ihre Fähigkeiten durch kurze, leicht verständliche
 Videos unter simplicity.com/sewingtutorials.

TOP A,B

VORDER- UND RÜCKENTEIL

MODELL A:

Nähen Sie die Abschnitte des **VORDER- UND RÜCKEN-**
TEILS (1) an den Seitenkanten zusammen, lassen Sie dabei
 die linke Seite zwischen den kleinen Punkten offen.



Falten Sie den **SCHULTERTRÄGER (2)** **RECHTS AUF**
RECHTS der Länge nach in der Mitte. Nähen Sie eine 6 mm
 lange Naht, lassen Sie dabei die Enden offen.

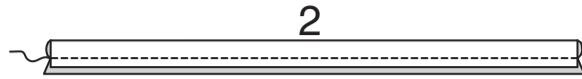

Wenden. Bügeln Sie.



Schneiden Sie zwei Stücke eines 1 cm breiten Gummibandes
 in der Länge von **GUMMIFÜHRUNG FÜR SCHULTER (3)**.
 Führen Sie ein Stück Gummiband durch jeden Schulterträger,
 sodass die Enden gleichmäßig sind.
 Heften Sie die Enden.

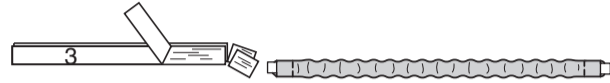

Stecken Sie auf der **AUSSENSEITE** die Schulterträger an
 den Oberkanten des Vorder- und Rückenteils, wobei die
 Symbole übereinstimmen und die Schnittkanten gerade
 sind. Heften.

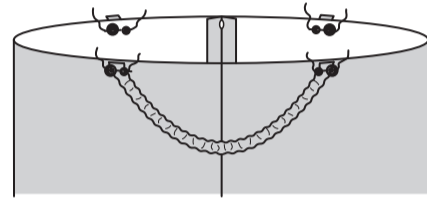

Um einen Tunnel für Gummi zu bilden, wenden Sie die obere
 Kante des Tops entlang der Falllinie nach **INNEN**, drehen Sie
 dabei 6 mm an der Schnittkante nach innen; bügeln Sie.
 Nähen Sie wie gezeigt. Nähen Sie entlang der oberen Kante
 2 cm unterhalb der Falllinie, wie gezeigt.

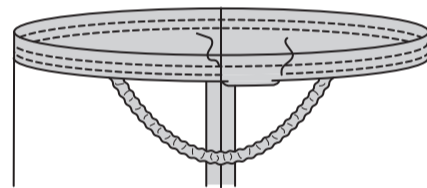

Schneiden Sie ein Stück 6 mm breites Gummiband in der
 Länge der **GUMMIFÜHRUNG FÜR OBEN (4)** zu. Führen Sie
 das Gummiband durch die obere Öffnung ein. Lappen Sie
 die Enden; halten Sie sie mit Sicherheitsnadeln. Nähen Sie
 die Gummenden fest.

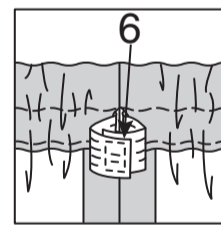

SÄUMEN Sie die Öffnung.

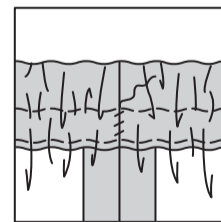

Wenden Sie die Träger. Nähen Sie die Träger entlang der
 oberen Tunnelnaht fest.

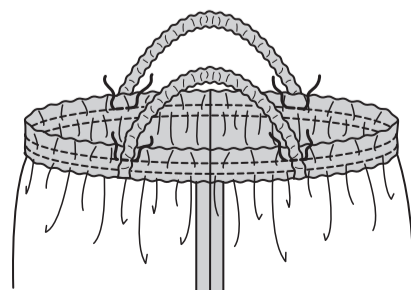

Drehen Sie den Topsaum nach oben. Heften Sie dicht an
 der Falte. Drehen Sie 6 mm an der Schnittkante ein. Heften
 Sie den Saum dicht an der oberen Kante fest. Bügeln Sie.
STEPPEN Sie den Saum entlang der oberen Kante **AB**.

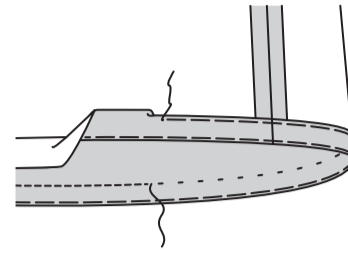

MODELL B:

Nähen Sie die Abschnitte des **VORDER- UND RÜCKEN-**
TEILS (5) an den Seitenkanten zusammen, lassen Sie dabei
 die linken Seitenöffnungen zwischen den kleinen Punkten,
 wie gezeigt.



Falten Sie den Schulterträger (2) **RECHTS AUF RECHTS**
 der Länge nach zur Hälfte. Nähen Sie eine 6 mm lange Naht,
 lassen Sie dabei die Enden offen.

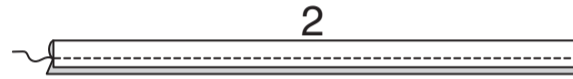

Wenden. Bügeln Sie.



Schneiden Sie zwei Stücke eines 1 cm breiten Gummibandes
 in der Länge von Gummiführung für Schulter (3) zu. Für
 jeden Träger fügen Sie ein Stück Gummiband durch den
 Schulterträger ein.
 Heften Sie die Enden.

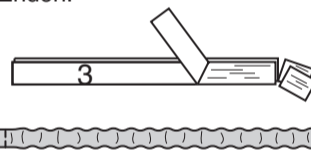

Stecken Sie auf der **AUSSENSEITE** die Schulterträger an den
 Oberkanten des Vorder- und Rückenteils, wobei die Symbole
 übereinstimmen und die Schnittkanten gerade sind. Heften.

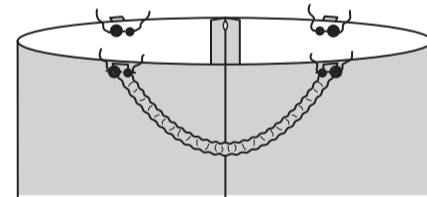

Um einen oberen Tunnel für Gummi zu bilden, wenden Sie
 die obere Kante des Tops entlang der Falllinie nach **INNEN**,
 drehen Sie dabei 6 mm an der Schnittkante ein; bügeln Sie.
 Nähen Sie wie gezeigt.
 Nähen Sie entlang der oberen Kante 1.3 cm unterhalb der
 Falllinie, wie gezeigt.

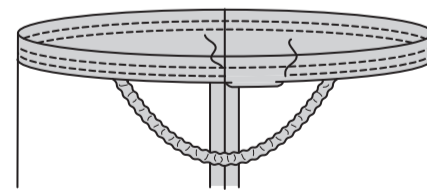

Schneiden Sie ein Stück 6 mm breites Gummiband in der
 Länge der **GUMMIFÜHRUNG FÜR OBEN (4)** zu. Führen Sie
 das Gummiband durch die obere Öffnung ein. Lappen Sie
 die Enden; halten Sie sie mit Sicherheitsnadeln. Nähen Sie
 die Gummenden fest.

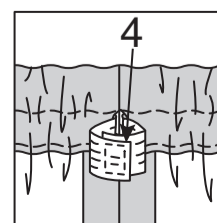

SÄUMEN Sie die Öffnung.

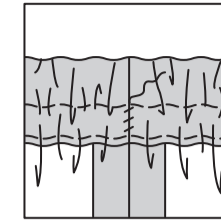

Um den unteren Tunnel für Gummi zu bilden, wenden Sie
 die obere Kante des Tops entlang der Falllinie nach **INNEN**,
 drehen Sie dabei 6 mm an der Schnittkante ein; bügeln Sie.
 Nähen Sie wie gezeigt.
 Nähen Sie entlang der Unterkanten 1.3 cm oberhalb der
 Falllinie, wie gezeigt.

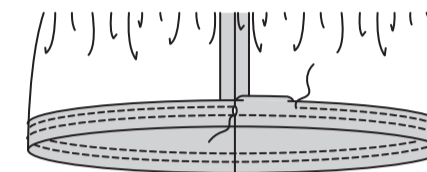

Schneiden Sie ein Stück 6 mm breites Gummiband in der
 Länge der **GUMMIFÜHRUNG FÜR UNTEN (6)** zu. Führen
 Sie das Gummiband durch die untere Öffnung ein. Lappen
 Sie die Enden; halten Sie sie mit Sicherheitsnadeln. Nähen
 Sie die Gummenden fest.

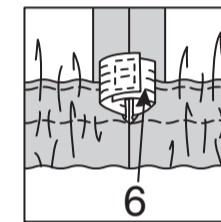

SÄUMEN Sie die Öffnung.

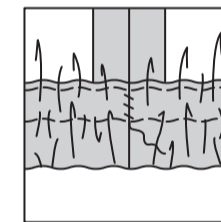

Wenden Sie die Träger. Nähen Sie die Träger entlang der
 oberen Tunnelnaht fest, wie gezeigt.

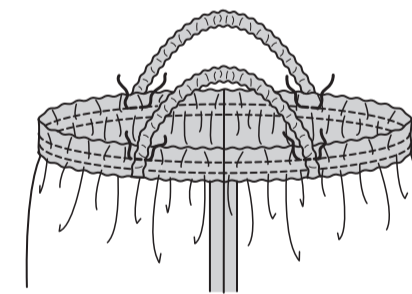

ROCK C,D

VORDER- UND RÜCKENTEIL

MODELL C:

Nähen Sie Teile des **VORDER- UND RÜCKENTEILS (7)** an
 den Seitenkanten zusammen.

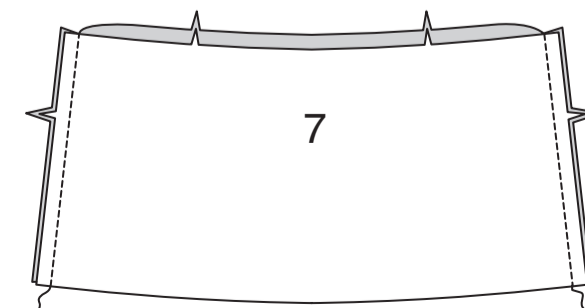

REIHEN Sie die obere Rockkante **EIN**.

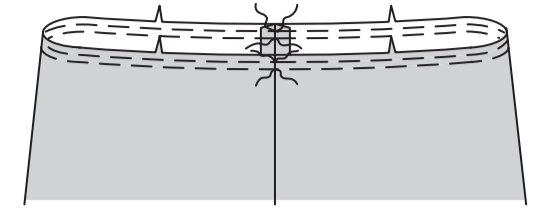

MODELL D:

Nähen Sie die Abschnitte des **VORDER- UND**
RÜCKENTEILS (9) an den Seitenkanten zusammen.

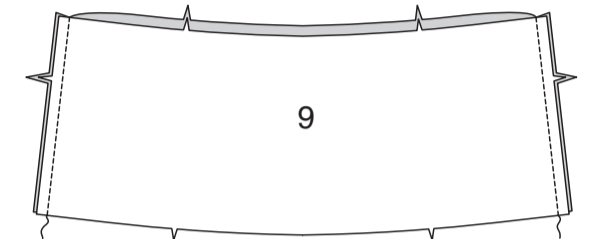

REIHEN Sie die oberen und unteren Kanten des Rocks **EIN**.

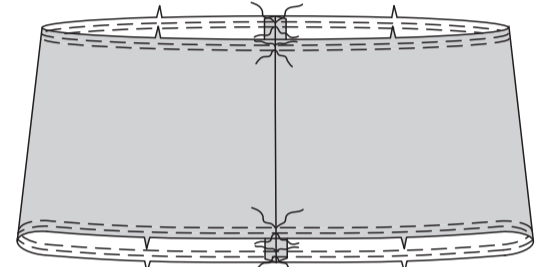

Nähen Sie das **VORDERE UND HINTERE FUTTER (10)** an
 den Seitenkanten zusammen.

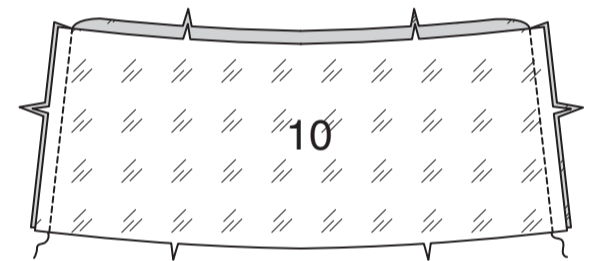

Stecken Sie die untere Kante des Futter **RECHTS AUF**
RECHTS an die untere Kante des Rocks, wobei die Kerben,
 die Mitten und Nähte übereinstimmen. Verteilen Sie die
 Kräuseln; heften Sie sie. Nähen Sie. **BESCHNEIDEN**.
STEPPEN Sie das Futter **UNTER**.

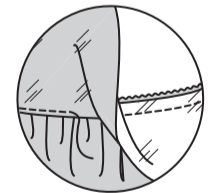
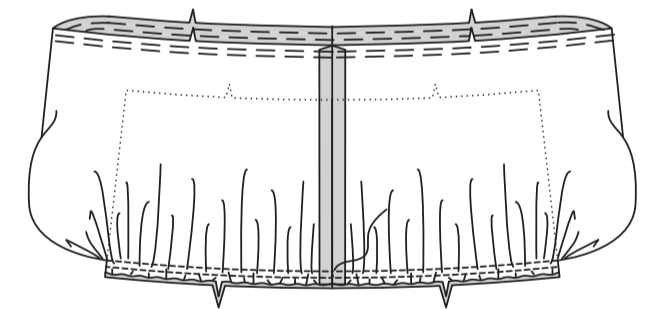

Wenden Sie das Futter nach **INNEN**, bringen Sie dabei die
 Schnittkanten des Rocks und Futters zusammen. Verteilen
 Sie die Kräuseln; heften Sie die Schnittkanten.
REIHEN Sie die obere Rockkante **EIN**.

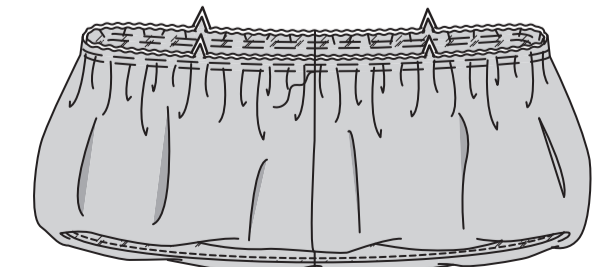

PASSE UND ABSCHLUSS

Nähen Sie die Abschnitte der VORD. UND RÜCKW. PASSE (8) an den Seiten zusammen, lassen Sie dabei die linke Seite zwischen den kleinen Punkten offen, wie gezeigt.

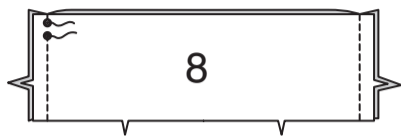

Stecken Sie die Passe an die Oberkante des Rocks RECHTS AUF RECHTS, wobei die Mitten, Kerben und Nähte übereinstimmen. Verteilen Sie die Kräusel; heften Sie sie. Nähen Sie. Nähen Sie erneut mit 6 mm Abstand in der Nahtzugabe. Beschneiden Sie dicht an der zweiten Naht. Bügeln Sie die Naht zur Passe hin.

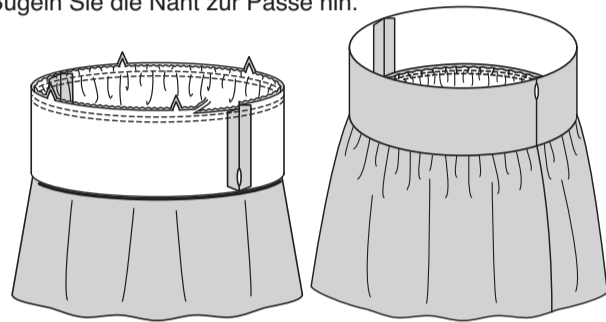

Um einen Tunnel für Gummi zu bilden, wenden Sie die obere Kante der Passe entlang der Falllinie nach INNEN, drehen Sie 6 mm an der Schnittkante ein; bügeln Sie. Nähen Sie.

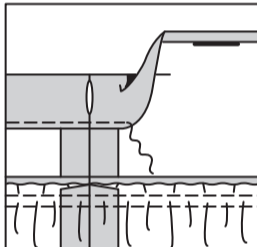

Schneiden Sie das Gummiband in Höhe der Taille, plus 2.5 cm zu. Führen Sie das Gummiband durch die Öffnung ein. Lappen Sie die Enden; halten Sie sie mit Sicherheitsnadeln. Anprobieren und bei Bedarf anpassen. Nähen Sie die Gummienenden fest.

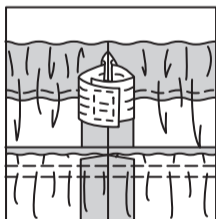

SÄUMEN Sie die Öffnung.

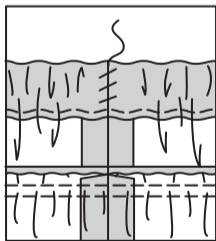

MODELL C:

Drehen Sie den Rocksaum nach oben. Heften Sie dicht an der Falte. Drehen Sie 6 mm an der Schnittkante ein. Heften Sie den Saum dicht an der Oberkante fest. Bügeln Sie.

STEPPEN Sie den Saum entlang der oberen Heftung **AB**.

