

FABRIC CUTTING LAYOUTS

⊕ Indicates Bustline, Waistline, Hipline and/or Biceps. Measurements refer to circumference of Finished Garment (Body Measurement + Wearing Ease + Design Ease). Adjust Pattern if necessary.

Lines shown are CUTTING LINES, however, 5/8" (1.5cm) SEAM ALLOWANCES ARE INCLUDED, unless otherwise indicated. See SEWING INFORMATION for seam allowance.

Find layout(s) by Garment/View, Fabric Width and Size. Layouts show approximate position of pattern pieces; position may vary slightly according to your pattern size.

All layouts are for with or without nap unless specified. For fabrics with nap, pile, shading or one-way design, use WITH NAP layout.

RIGHT SIDE OF PATTERN	WRONG SIDE OF PATTERN	RIGHT SIDE OF FABRIC	WRONG SIDE OF FABRIC
-----------------------	-----------------------	----------------------	----------------------

S/T = SIZE(S)/TAILLE(S)
 * = WITH NAP/AVEC SENS
 S/L = SELVAGE(S)/LISIÈRE(S)
 AS/TT = ALL SIZE(S)/TOUTES TAILLE(S)
 ** = WITHOUT NAP/SANS SENS
 F/P = FOLD/PLIURE
 CF/PT = CROSSWISE FOLD/PLIURE TRAME

Position fabric as indicated on layout. If layout shows...

GRAINLINE—Place on straight grain of fabric, keeping line parallel to selvage or fold. ON "with nap" layout arrows should point in the same directions. (On Fur Pile fabrics, arrows point in direction of pile.)

SINGLE THICKNESS—Place fabric right side up. (For Fur Pile fabrics, place pile side down.)

DOUBLE THICKNESS

WITH FOLD—Fold fabric right sides together.

* WITHOUT FOLD—With right sides together, fold fabric CROSSWISE. Cut fold from selvage to selvage (A). Keeping right sides together, turn upper layer completely around so nap runs in the same direction as lower layer.

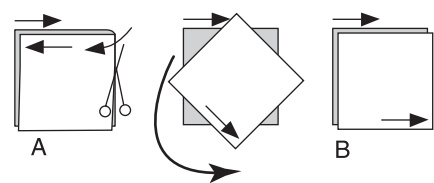

FOLD—Place edge indicated exactly along fold of fabric. NEVER cut on this line.

When pattern piece is shown like this...

• Cut other pieces first, allowing enough fabric to cut this piece (A). Fold fabric and cut piece on fold, as shown (B).

★ Cut piece only once. Cut other pieces first, allowing enough fabric to cut this piece. Open fabric; cut piece on single layer.

Cut out all pieces along cutting line indicated for desired size using long, even scissor strokes, cutting notches outward.

Transfer all markings and lines of construction before removing pattern tissue. (Fur Pile fabrics, transfer markings to wrong side.)

NOTE: Broken-line boxes (a! b! c!) in layouts represent pieces cut by measurements provided.

SKIRT A, B / JUPE A, B

PIECES: 1 2 3 5

45" (115 cm)*
 AS/TT

SELVAGES

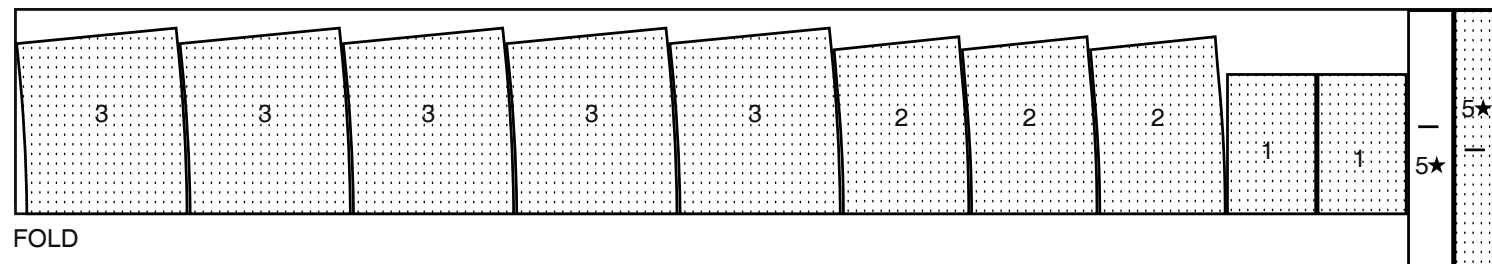

FOLD

60" (150 cm)*
 S/T
 8-10-12-14-16

SELVAGE

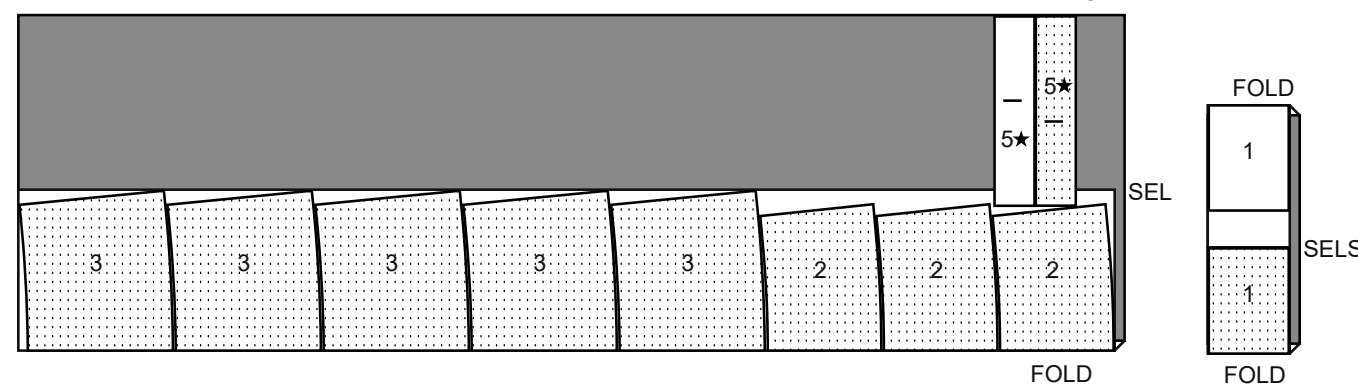

FOLD

FOLD

60" (150 cm)*
 S/T
 18-20-22-24-26

SELVAGES

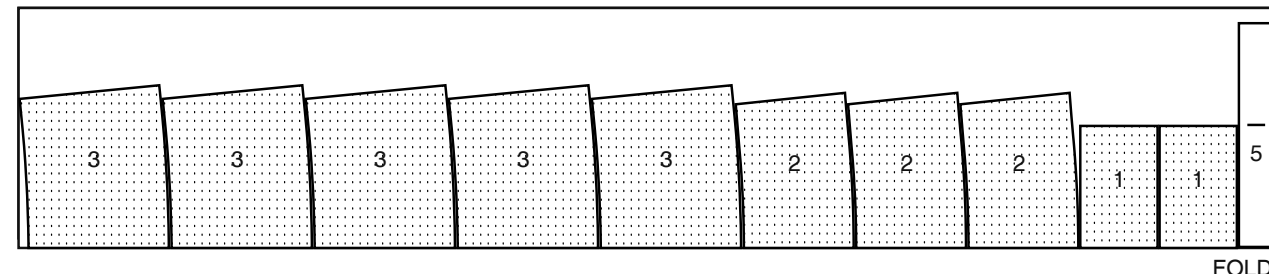

FOLD

LINING A, B / DOUBLURE A, B

PIECE: 4

60" (150 cm)**
 AS/TT

SELVAGES

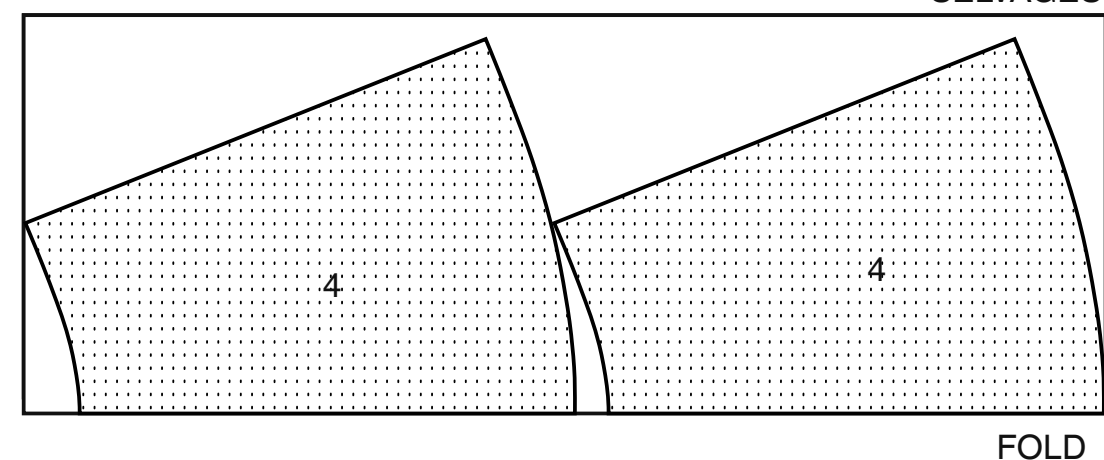

FOLD

- | | |
|-----------------------------|---------------------------------|
| 1 Upper Tier-A,B | 1 Volant supérieur - A, B |
| 2 Middle Tier-A,B | 2 Volant du milieu - A, B |
| 3 Lower Tier-A,B | 3 Volant inférieur - A, B |
| 4 Front and Back Lining-A,B | 4 Doublure devant et dos - A, B |
| 5 Casing-A,B | 5 Coulisser - A, B |

BODY MEASUREMENTS / MESURES DU CORPS

MISSES/JEUNE FEMME

Sizes/Tailles	8	10	12	14	16	18	20	22	24	26
Bust (ins)	31½	32½	34	36	38	40	42	44	46	48
Waist	24	25	26½	28	30	32	34	37	39	41
Hip	33½	34½	36	38	40	42	44	46	48	50
Bk. Wst Lgth.	15¾	16	16¼	16½	16¾	17	17¼	17½	17¾	18
T. poitrine (cm)	80	83	87	92	97	102	107	112	117	122
T. taille	61	64	67	71	76	81	87	94	97	104
T. hanches	85	88	92	97	102	107	112	117	122	127
Nuque à taille	40	40.5	41.5	42	42.5	43	44	44	45	46

SEWING INFORMATION

5/8" (1.5cm) SEAM ALLOWANCES ARE INCLUDED, (unless otherwise indicated)

ILLUSTRATION SHADING KEY

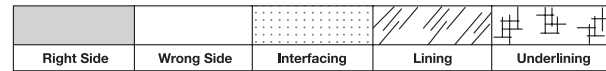

Press as you sew. Press seams flat, then press open, unless otherwise instructed. Clip seam allowances, where necessary, so they lay flat.

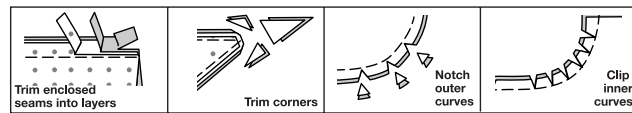

GLOSSARY

Sewing methods in **BOLD TYPE** have Sewing Tutorial Video available. Scan **QR CODE** to watch videos:

GATHER – see **Gathering: “sewing two row gathers”** video.

NARROW HEM – see **Hems: “sewing narrow hems”** video.

SLIPSTITCH – see **Hand Stitching: “how to slip stitch”** video.

SEWING TUTORIALS



Build your skills viewing short, easy-to-follow videos at simplicity.com/sewingtutorials

PATTERN PIECES WILL BE IDENTIFIED BY NUMBERS THE FIRST TIME THEY ARE USED.

STITCH 5/8" (1.5CM) SEAMS WITH RIGHT SIDES TOGETHER UNLESS OTHERWISE STATED.

SKIRT A, B

1. Pin **UPPER TIER (1)** sections together at side edges, matching notches. Stitch. To **GATHER** upper edge of upper tier, loosen needle tension slightly. On **OUTSIDE**, stitch 5/8" (1.5cm) from cut edge using a long stitch, breaking stitches at side seams. Stitch again 1/4" (6mm) from the first stitching within the seam allowance.

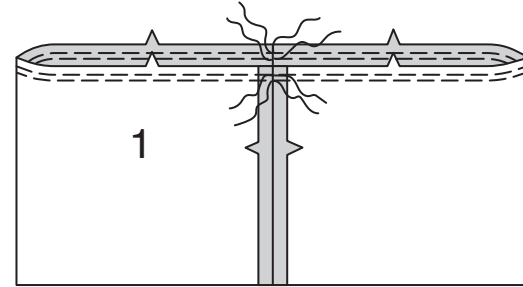

2. Pin **MIDDLE TIER (2)** sections together at side edges, matching notches. Stitch. **GATHER** upper edge of middle tier, breaking stitches at side seams. Mark one seam as center back. Starting at center back, divide the lower edge of middle tier into quarters. Mark with pins or thread.

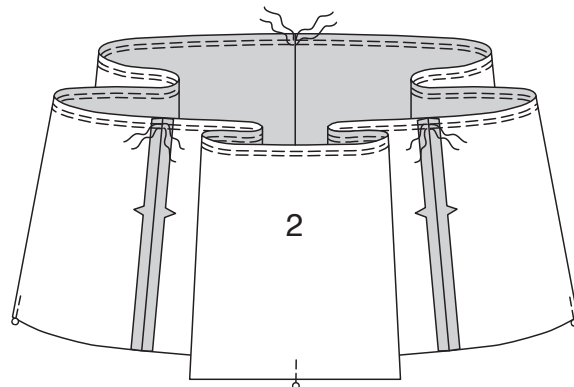

3. With **RIGHT** sides together, pin upper edge of middle tier to lower edge of upper tier, placing seams at small dots and center back, pulling up gathering stitches and distributing gathers evenly. Baste; stitch. Press seam toward upper tier.

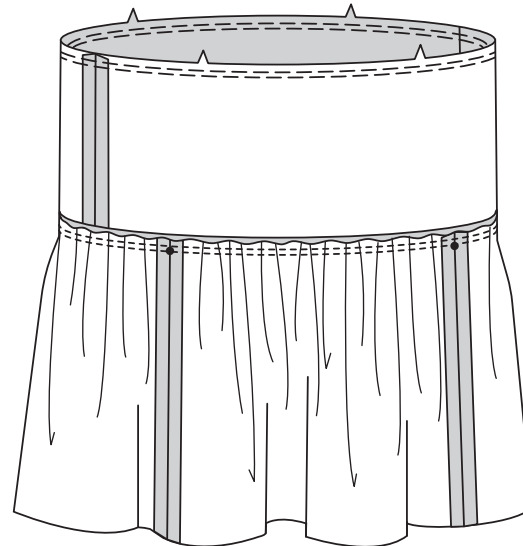

4. Pin **LOWER TIER (3)** sections together at side edges, matching notches. Stitch. **GATHER** upper edge of lower tier, breaking stitches at side seams. Mark one seam as center back. Starting at center back, divide the upper edge of lower tier into quarters. Mark with pins or thread.

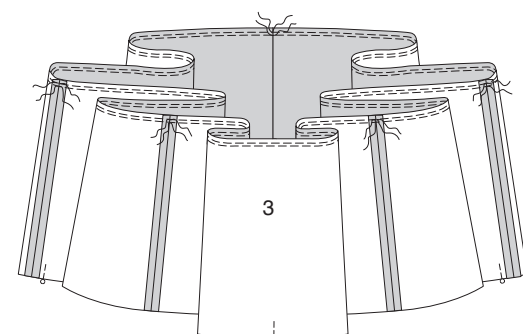

5. To **NARROW HEM** lower edge of lower tier, press under 5/8" (1.5cm) hem allowance. Tuck under raw edge to meet crease. Press. Stitch hem in place close to inner pressed edge.

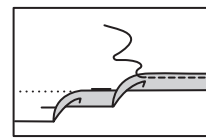

6. With **RIGHT** sides together, pin upper edge of lower tier to lower edge of middle tier, matching center back seam and markings, pulling up gathering stitches and distributing gathers evenly. Baste; stitch. Press seam toward middle tier.

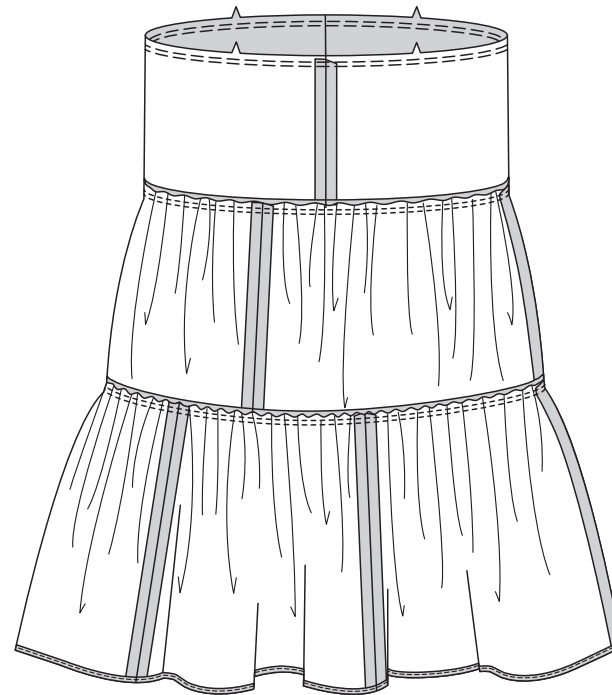

TRIM A

7. Cut a piece of pom-pom trim the length of each seam and lower edge of skirt, plus 1" (2.5cm). Pin lower edge of trim to seamlines and lower edge, turning under and lapping one end at center back. Stitch 1/8" (3mm) from straight edges of trim.

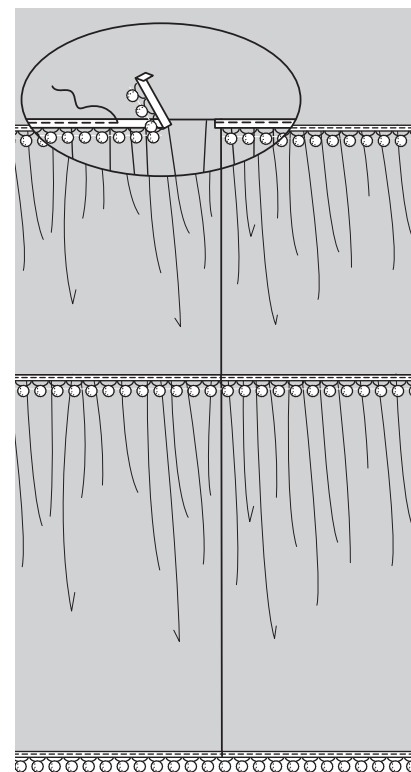

CONTINUE AS FOLLOWS FOR BOTH VIEWS

8. With **RIGHT** sides together, stitch side edges of **CASING (5)**, leaving a openings in **LEFT** side seam between small dots, as shown. Backstitch at small dots to reinforce seam.

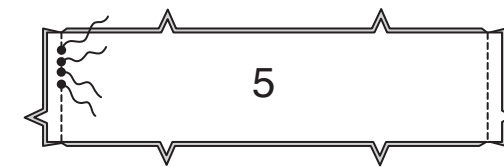

9. Press seams open. Fold casing in half, lengthwise, with **WRONG** sides together, having raw edges even. Baste raw edges together.

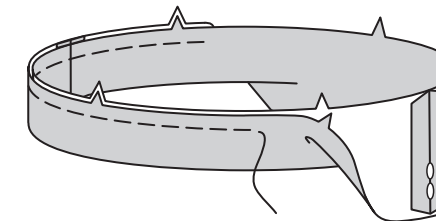

10. The side with the opening is the underside of the casing. With the underside of casing facing you, pin casing to skirt, matching centers and side seams, pulling up gathering stitches and distributing evenly. Baste.

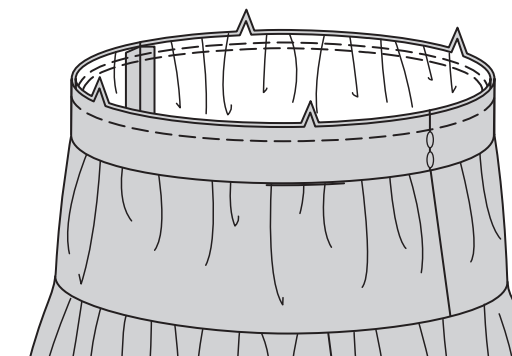

11. Stitch **FRONT AND BACK LINING (4)** sections together at side edges. **GATHER** upper edge and **NARROW HEM** lower edge of lining in the same manner as for skirt.

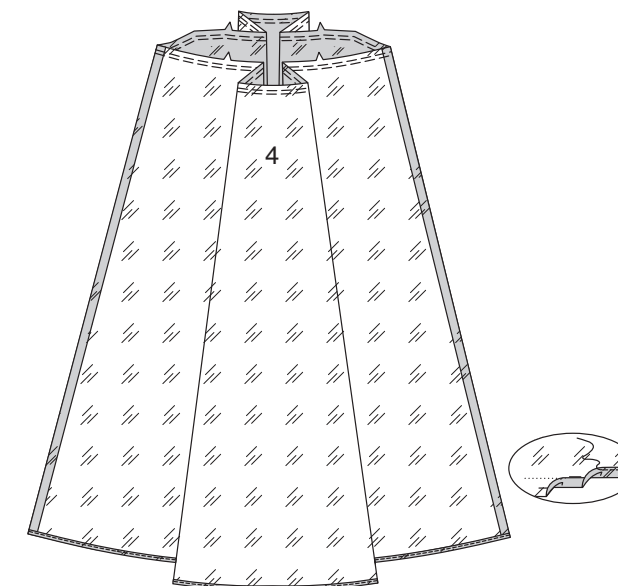

12. Pin lining to skirt at upper edge (sandwiching casing) with **RIGHT** sides together, pulling up gathering stitches, evenly. Baste. Stitch along seam line. Stitch again 1/4" (6mm) from first stitching within seam allowance. Trim close to second stitching. Turn lining to **INSIDE**, pressing casing out.

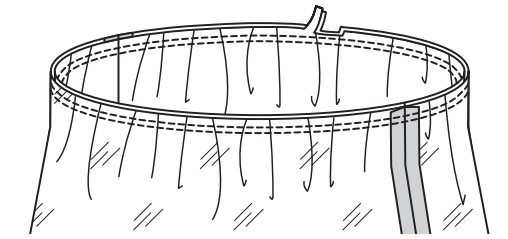

13. To form two separate casings, stitch casing along stitching line.

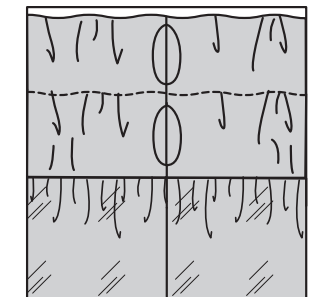

14. Cut two pieces of elastic each to fit waist, plus 1" (2.5cm). Insert elastic through opening in each casing, working elastic through both rows at same time. Overlap ends and hold with safety pins.

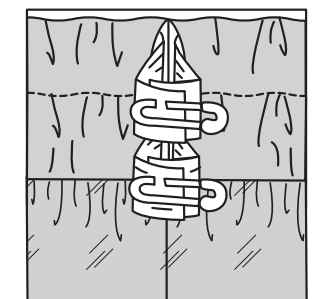

15. Try on skirt and adjust to fit. Stitch ends of elastic together securely.

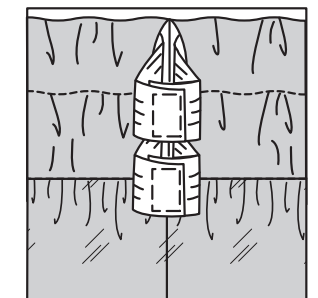

16. **SLIPSTITCH** opening edges of each casing together. Distribute fullness evenly.

TIP – To secure elastic so it won't twist in wearing, stitch through all thicknesses of casing in the groove of each seam.

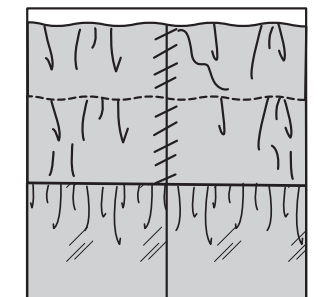

FRANÇAIS

PLANS DE COUPE

⊕ Indique: pointe de poitrine, ligne de taille, de hanches et/ou avantbras. Ces mesures sont basées sur la circonférence du vêtement fini. (Mesures du corps + Aisance confort + Aisance mode) Ajuster le patron si nécessaire.

Les lignes épaisses sont les LIGNES DE COUPE, cependant, des rentrés de 1.5cm sont compris, sauf si indiqué différemment. Voir EXPLICATIONS DE COUTURE pour largeur spécifiée des rentrés.

Choisir le(s) plan(s) de coupe selon modèle/largeur du tissu/taille. Les plans de coupe indiquent la position approximative des pièces et peut légèrement varier selon la taille du patron.

Les plans de coupe sont établis pour tissu avec/sans sens. Pour tissu avec sens, pelucheux ou certains imprimés, utiliser un plan de coupe AVEC SENS. Les plans de coupe sont établis pour tissu avec/sans sens. Pour tissu avec sens, pelucheux ou certains imprimés, utiliser un plan de coupe AVEC SENS.

ENDROIT DU PATRON	ENVERS DU PATRON	ENDROIT DU TISSU	ENVERS DU TISSU

S/T = SIZE(S)/TAILLE(S)
 * = WITH NAP/AVEC SENS
S/L = SELVAGE(S)/LISIÈRE(S)
AS/TT = ALL SIZE(S)/TOUTES TAILLE(S)
 ** = WITHOUT NAP/SANS SENS
F/P = FOLD/PLIURE
CF/PT = CROSSWISE FOLD/PLIURE TRAME

Disposer le tissu selon le plan de coupe. Si ce dernier indique...

DROIT FIL—A placer sur le droit fil du tissu, parallèlement aux lisières ou au pli. Pour plan "avec sans," les flèches seront dirigées dans la même direction. (Pour fausse fourrure, placer la pointe de la flèche dans le sens descendant des poils.)

SIMPLE EPAISSEUR—Placer l'endroit sur le dessus. (Pour fausse fourrure, placer le tissu l'endroit dessous.)

DOUBLE EPAISSEUR
 AVEC PLIURE—Placer endroit contre endroit.

* SANS PLIURE—Plier le tissu en deux sur la TRAME, endroit contre endroit. Couper à la pliure, de lisière à lisière (A). Placer les 2 épaisseurs dans le même sens du tissu, endroit contre endroit (B).

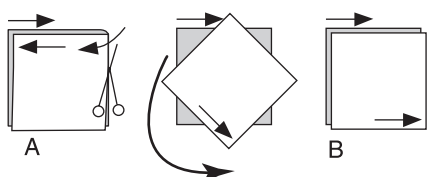

PLIURE—Placer la ligne du patron exactement sur la pliure NE JAMAIS COUPER sur cette ligne.

Si la pièce se présente ainsi...

• Couper d'abord les autres pièces, réservant du tissu (A). Plier le tissu et couper la pièce sur la pliure, comme illustré (B).



★ Couper d'abord les autres pièces, réservant pour la pièce en question. Déplier le tissu et couper la pièce sur une seule épaisseur.

Couper régulièrement les pièces le long de la ligne de coupe indiquée pour la taille choisie, coupant les crans vers l'extérieur.

Marquer repères et lignes avant de retirer le patron. (Pour fausse fourrure, marquer sur l'envers du tissu.)

NOTE: Les parties encadrées avec des pointillées sur les plans de coupe (a! b! c!) représentent les pièces coupées d'après les mesures données.

EXPLICATIONS DE COUTURE

RENTRES DE COUTURE COMPRIS
 Les rentrés sont tous de 1.5cm, sauf si indiqué différemment.

LEGENDE DES CROQUIS

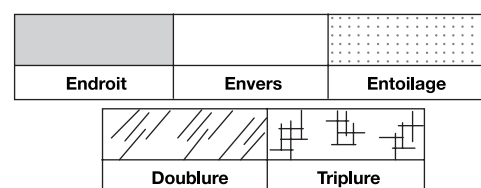

Au fur et à mesure de l'assemblage, repasser les rentrés ensemble puis ouverts, sauf si contre indiqué. Pour aplatiser les coutures, cranter les rentrés où nécessaire.

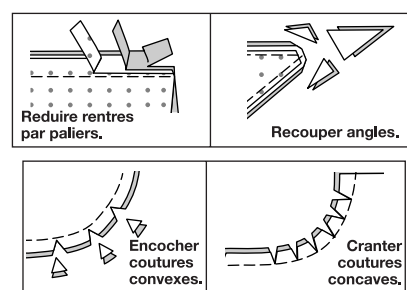

GLOSSAIRE

Les termes de couture imprimés en **CARACTÈRES GRAS** ont l'aide d'une Vidéo de Tutoriel de couture. Scanner le **CODE QR** pour regarder les vidéos :

FRONCER – reportez-vous à la vidéo Froncer : **“coudre deux rangées de fronces”**.

OURLET ÉTROIT – reportez-vous à la vidéo Ourlets : **“coudre des ourlets étroits”**.

POINTS COULÉS - reportez-vous à la vidéo Points à la main : **“comment faire des points coulés”**.

TUTORIELS DE COUTURE



Développez vos compétences en regardant des vidéos courtes et faciles à suivre sur simplicity.com/sewingtutorials.

LES PIÈCES DU PATRON SERONT IDENTIFIÉES PAR DES NUMÉROS LA PREMIÈRE FOIS QU'ELLES SERONT UTILISÉES.

PIQUER DES COUTURES DE 1.5 CM ENDROIT CONTRE ENDROIT, SAUF INDIQUÉ DIFFÉREMMENT.

JUPE A, B

1. Épingler les pièces du VOLANT SUPÉRIEUR (1) ensemble sur les bords du côté, en faisant coïncider les encoches. Piquer. Pour **FRONCER** le bord supérieur du volant supérieur, relâcher légèrement la tension de l'aiguille. Sur l'ENDROIT, piquer à 1.5 cm du bord coupé en utilisant un long point et en arrêtant les points aux coutures latérales. Piquer de nouveau à 6 mm de la première piqûre à l'intérieur de la valeur de couture.

2. Épingler les pièces du VOLANT DU MILIEU (2) ensemble sur les bords du côté, en faisant coïncider les encoches. Piquer. **FRONCER** le bord supérieur du volant du milieu, en arrêtant les points aux coutures latérales. Marquer une couture comme le milieu du dos. En commençant au niveau du milieu du dos, diviser le bord inférieur du volant du milieu en quarts. Marquer aux épingles ou au fil.

3. ENDROIT CONTRE ENDROIT, épingler le bord supérieur du volant du milieu sur le bord inférieur du volant supérieur, en plaçant les coutures sur les petits cercles et le milieu du dos, en tirant sur le fil de fronces et en distribuant les fronces également. Bâtit ; piquer. Presser la couture vers le volant supérieur.

4. Épingler les pièces du VOLANT INFÉRIEUR (3) ensemble sur les bords du côté, en faisant coïncider les encoches. Piquer. **FRONCER** le bord supérieur du volant inférieur, en arrêtant les points aux coutures latérales. Marquer une couture comme le milieu du dos. En commençant au niveau du milieu du dos, diviser le bord supérieur du volant inférieur en quarts. Marquer aux épingles ou au fil.

5. Pour faire un **OURLET ÉTROIT** sur le bord inférieur du volant inférieur, rentrer au fer une valeur de couture d'ourlet de 1.5 cm. Replier le bord non fini pour rejoindre le pli. Presser. Piquer l'ourlet en place près du bord intérieur pressé.

6. ENDROIT CONTRE ENDROIT, épingler le bord supérieur du volant inférieur sur le bord inférieur du volant du milieu, en faisant coïncider la couture du milieu du dos et les marques, en tirant sur le fil de fronces et en distribuant les fronces également. Bâtit ; piquer. Presser la couture vers le volant du milieu.

GALON A

7. Couper un morceau de galon de pompon de la longueur de chaque couture et du bord inférieur de la jupe, plus 2.5 cm. Épingler le bord inférieur du galon sur les lignes de couture et le bord inférieur, en rentrant et en superposant une extrémité au niveau du milieu du dos. Piquer à 3 mm des bords droits du galon.

CONTINUER COMME SUIT POUR LES DEUX MODÈLES

8. ENDROIT CONTRE ENDROIT, piquer les bords du côté de la COULISSE (5), en laissant des ouvertures sur la couture latérale GAUCHE entre les petits cercles, comme illustré. Piquer au point arrière sur les petits cercles pour renforcer la couture.

9. Ouvrir les coutures au fer. Plier la coulisse en deux dans le sens de la longueur, ENVERS CONTRE ENVERS et ayant les bords non finis au même niveau. Bâtit ensemble les bords non finis.

10. Le côté avec ouvertures est le dessous de la coulisse. Avec le dessous de la coulisse vers vous, épingler la coulisse sur la jupe, en faisant coïncider les milieux et les coutures latérales, en tirant sur le fil de fronces et en distribuant également. Bâtit.

11. Piquer les pièces de la DOUBLURE DEVANT ET DOS (4) ensemble sur les bords du côté. **FRONCER** le bord supérieur et faire un **OURLET ÉTROIT** sur le bord inférieur de la doublure comme décrit pour la jupe.

12. Épingler la doublure et la jupe sur le bord supérieur (en prenant en sandwich la coulisse) ENDROIT CONTRE ENDROIT, en tirant sur le fil de fronces également. Bâtit. Piquer sur la ligne de couture, puis piquer à 6 mm de la première piqûre à l'intérieur de la valeur de couture. Couper près de la seconde piqûre. Retourner la doublure vers l'INTÉRIEUR, en pressant la coulisse vers l'extérieur.

13. Pour former deux coulisses séparées, piquer la coulisse sur la ligne de piqûre.

14. Couper deux morceaux d'élastique pour ajuster la taille, plus 2.5 cm. Insérer l'élastique dans l'ouverture de chaque coulisse, en passant l'élastique dans les deux rangées à la même fois. Superposer les bouts et les fixer en utilisant des épingles de sûreté.

15. Essayer la jupe et ajuster. Piquer solidement les bouts de l'élastique ensemble.

16. Coudre les bords de l'ouverture de chaque coulisse ensemble aux **POINTS COULÉS**. Distribuer l'ampleur également.

ASTUCE – pour s'assurer que l'élastique ne soit pas tordu au moment de porter le vêtement, piquer à travers toute l'épaisseur de la coulisse dans le sillon de chaque couture.